

仕 様	
回収物	オイル・切削油
使用可能粘度 (cP)	3,000以下
吸入量 (L/min.)	90
吸入揚程 (m)	2
エア消費量 (L/min.)	475
本体・ノズル材質	AL
パッキン材質	NBR
ホース (長さ・内径)	PVC (2m・φ32)
騒音 (dB)	85

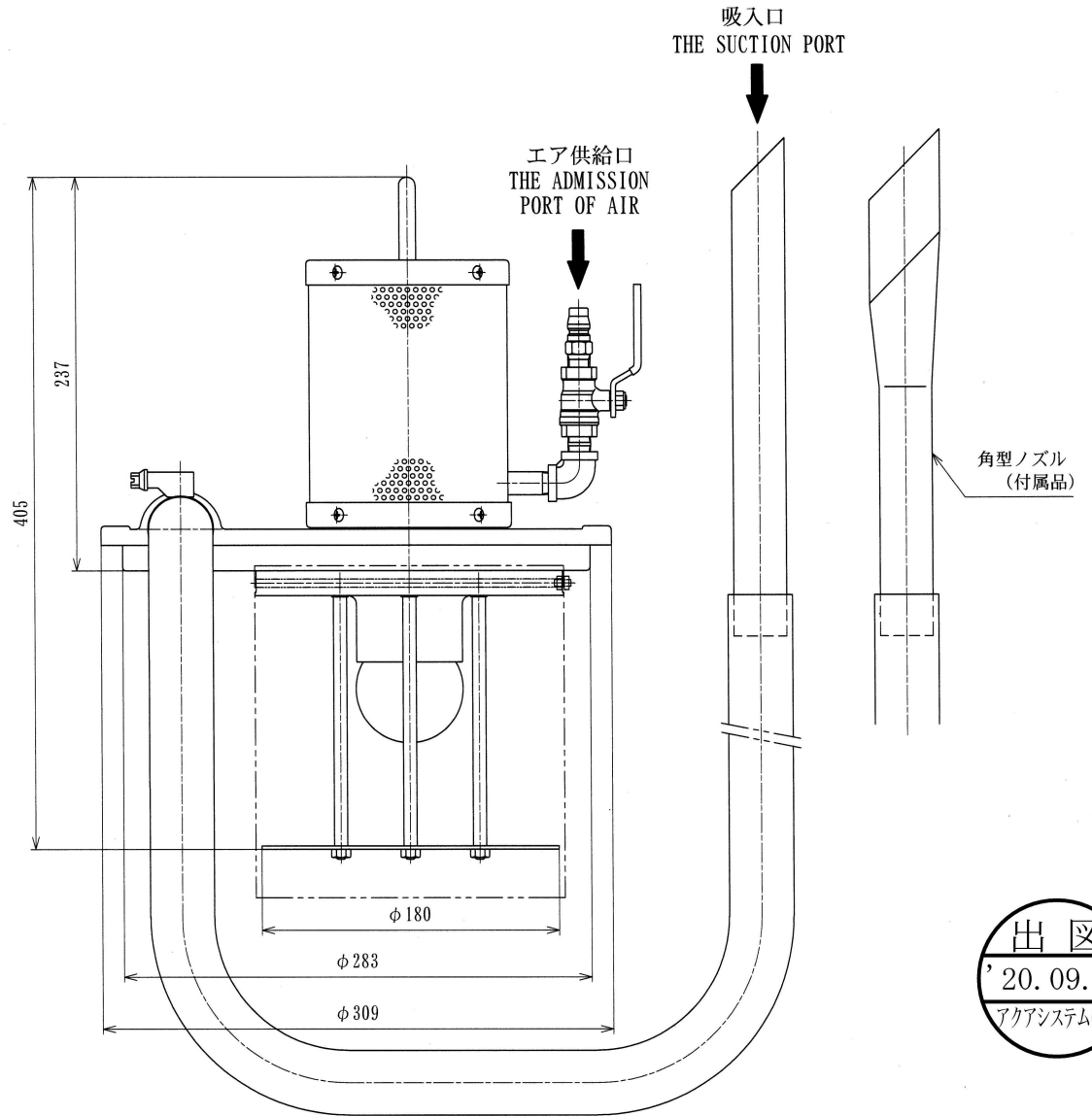
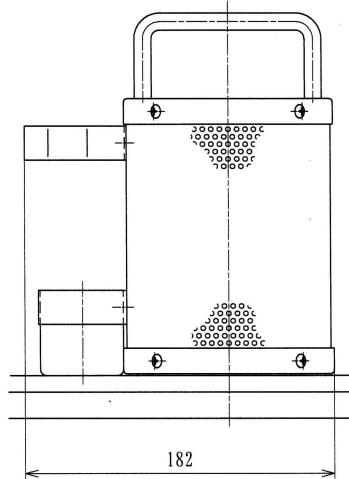

出 図  
20.09.10  
アクアシステム(株)

		普通 寸法 公差						
呼び寸法の区分		±	寸法区分				度 ±	
削 り 加 工	0.5以上	6以下	0.1	30以下	30を越え 120以下	120を越え 400以下		400を越え 1000以下
	6を越え	30以下	0.2					
	30を越え	120以下	0.3					直 角 曲 げ
	120を越え	400以下	0.5					
	400を越え	1000以下	0.8					
打抜き穴の寸法			±0.2	±0.3	±0.5	±0.8	1	1.5
打抜き穴の寸法 穴と穴の中心距離 穴の中心と線との距離								

長/MANAGER 水村 佳史	検図/CHECK 岡田	来歴/CAREER	適用機種 MODEL APPQ0600	材質 MATERIAL	図中
担当/CHIEF	製図/DRAW 山本沙		個数 QTY 1	尺度 SCALE	1:3
写図/TRACE	作成日/DATE 20.09.08	アクアシステム株式会社 AQUA SYSTEM CO., LTD.	品名 NAME APPQ0600 外形図	投影法 ANGLE	三角法 3RD A 3
			品番 CODE No APQ0203100	図番 DRWG. No	S-00341△