

EA153CG-33、CG-43 圧カスイッチ

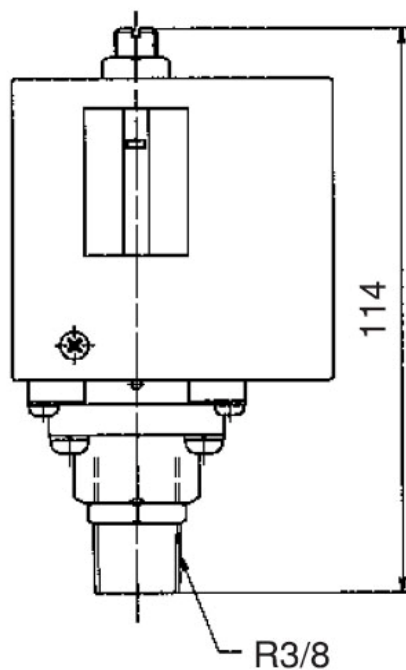

品番	設定圧力範囲	使用圧力	耐圧力
EA153CG-33	0.5~2.0MPa	0~2.0MPa	3.0MPa
EA153CG-43	2.0~4.0MPa	2.0~4.0MPa	6.0MPa

○使用流体…空気

○周囲温度…5~60°C

○配管サイズ(呼径)…R3/8(10A)

○重量…0.5kg

○スイッチ…マイクロスイッチ

○接点容量…1a1b接点

AC125・250V 15A、DC125V0.5A、DC250V 0.25A