

# 面取りセット

## EA207VW-4

# 幅広く使える面取りセット！

<セット内容>

- ①100mmハンドル(3.2mm軸回転ブレード・固定スクレーパー両用)X1本
- ②鋳物・真鍮・プラスチック用両刃スクレーパー(EA207R-20)X1本
- ③ステンレス・難削材・プラスチック用コバルトハイススクレーパー(EA207R-70)X1本
- ④鉄鋼、アルミ、軽切削用スクレーパー(EA207R-80)X1本
- ⑤先端60° 三角型ストレートスクレーパーX1本
- ⑥先端90° 16.5mmカウンターシンクブレード(EA207VE-1)X1本
- ⑦先端90° 4~18mm用外面取りブレード(EA207VF-50A)X1本
- PVCケースサイズ…80(W)X45(D)X125(H)mm
- 総重量…約140g

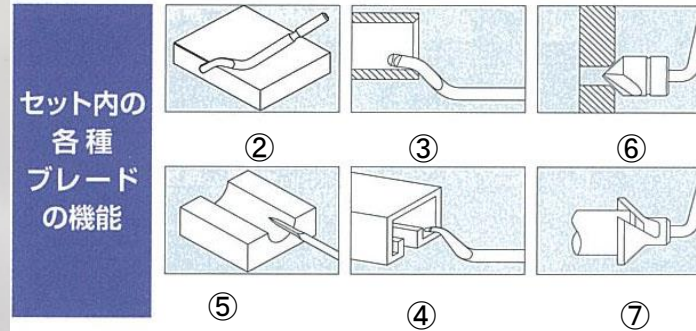

- 刃(ブレード)の取り付けはハンドル先端部のスリーブをスライドさせ刃を軸に差し込みます。