

3サイズ チューブバンダー 取扱説明書

品番：EA215W-234

弊社取扱い製品をご購入頂きありがとうございます。ご使用前に取扱説明書をよくお読み頂き、内容を理解した上で正しく安全にご使用ください。取扱説明書はいつでも閲覧できるところへ保管してください。

■注意事項

【使用上の注意】

 注意	<ul style="list-style-type: none"> ・本製品は銅管を曲げ加工する用途で使用します。用途外の使用はしない。 ・本製品はなまし銅管専用です。なまし銅管以外は曲げない。 ・仕様以外の銅管サイズでは使用しない。破損や変形の原因となります。 ・落としたり投げたり衝撃を与えない。破損の原因となります。 ・分解、改造はしないでください。破損、ケガの原因となります。
--	--

■各部名称

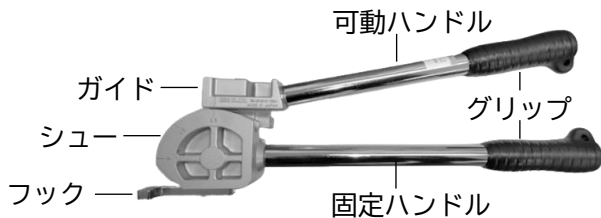

■仕様

銅管サイズ ※	曲げ半径	曲げ角度
1/4" (6.35mm)	23mm	~90°
3/8" (9.53mm)	23mm	
1/2" (12.7mm)	38mm	
全長	質量	材質
364mm	1.1kg	アルミ

※ なまし銅管

■使用方法

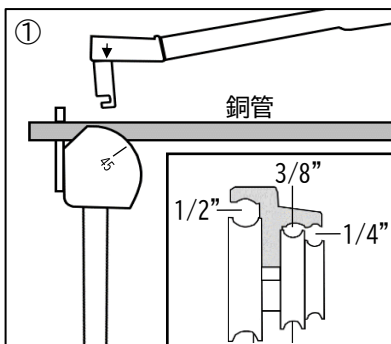

① シューとガイドの間に銅管を取付けます。
 ※ 銅管サイズとシューの取付け位置をあわせてください。可動ハンドルは取付けしやすいように分離できます。

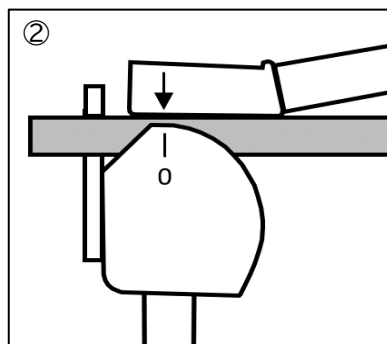

② シューの0とガイドの矢印を合わせます。

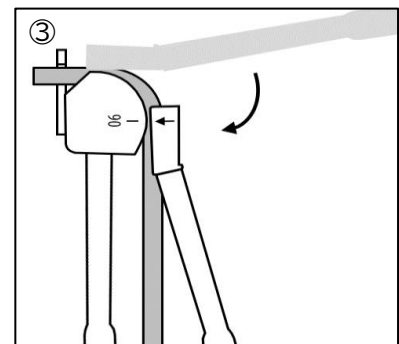

③ 可動ハンドルを任意の角度まで動かします。
 ※ 90° 曲げる場合はシューの90とガイドの矢印を合わせる。曲げ加工後、可動ハンドルを外し、銅管を取出してください。

<壁面からでている銅管の曲げ加工>

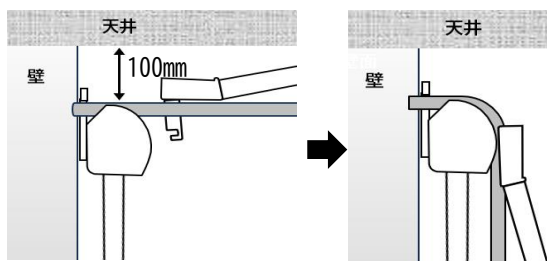

壁面からでている銅管を曲げ加工をすることができます。
 天井から近い場所でも100mmほどスペースがあれば曲げ加工ができます。
 銅管にフックをかけ、固定ハンドルをしっかり握り、可動ハンドルを任意の角度まで動かします。

■メンテナンス、保管

- ・汚れた場合は、中性洗剤を薄めたものを柔らかい布に浸し、硬く絞って引き取ってください。(シンナーやアルコールの使用は表面に傷がつくおそれがありますのでお控えください)
- ・長期間使用しない場合は、乾燥した室内で保管してください。