

EA276G-1(ガイド用クイックハンドル)取扱説明書

(イタリア)

このたびは当商品をお買い上げ頂き誠にありがとうございます。
ご使用に際しましては取扱説明書をよくお読み頂きますようお願いいたします。

- ◆ 仕様
- ・サイズ 180X60X105(H)mm
- ・ハンドル長さ 200mm
- ・重量 2.7kg
- ・EA276G・GE用
- ・適応曲げパイプ φ 30mm以下
- ・鉄製
- ・一定のサイズの管を連続して曲げる時に役に立ちます。



注意

作業前に必ずレバーが固定されていることを確認してください。

無理な操作はしないでください。

外径φ30mm以上の管には使用しないでください。

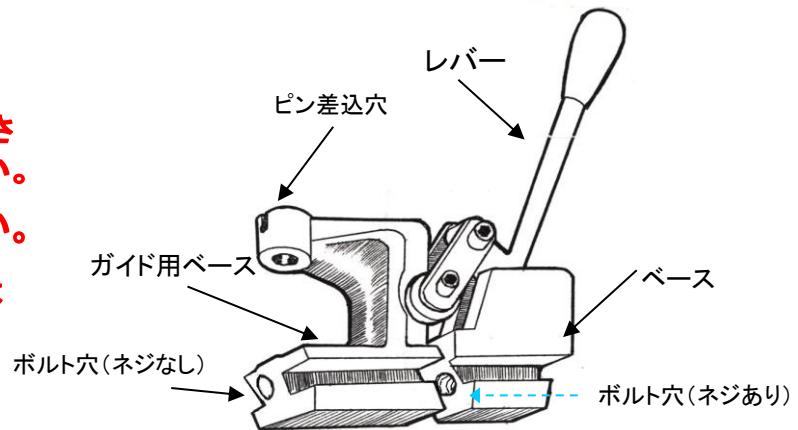

◆ 取付け方法



① EA276G・GEのガイドボルトをとめている、プレートの六角穴付ボルトをはずします。

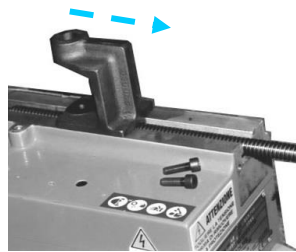

② そのままボルトのつまみを時計方向に回してください。ボルトのみを抜き取ります。

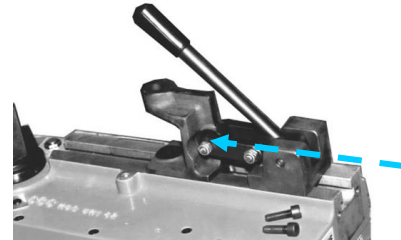

③ 従来のガイドベースを抜き取ってください。その後にEA276G-1をレールに沿って挿入します。

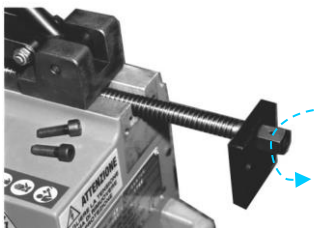

④ EA276G-1装着後、ボルトを戻します。つまみを持って反時計方向に回してください。

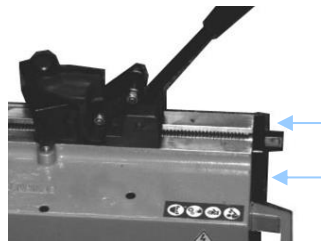

⑤ プレートの取付け位置を確認し、六角穴付ボルトをしっかり締めます。

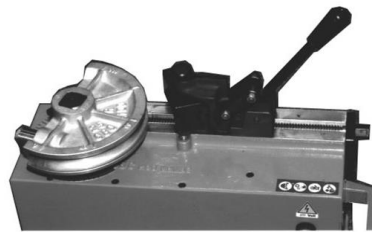

EA276G-1にガイドを取付けます。EA276GEのハンドルをまわしてEA276G-1を前進させます。

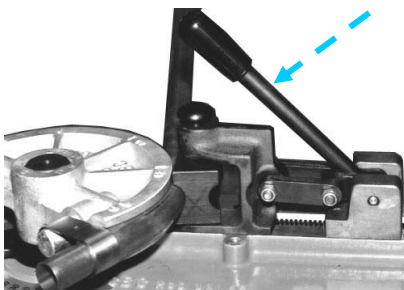

EA276G-1のレバーをいっぱい前に倒してください。(図参照)
その後はEA276G, GEの取扱説明書に従って曲げ加工してください。

・加工が終わると、今度はレバーを下げて加工したパイプを外します。
新しいパイプを入れ、レバーを前に倒すと、ワンタッチでガイドが固定します。