

EA276GE-10(電動式直管ベンダー)取扱説明書

このたびは当商品をお買い上げいただき誠にありがとうございます。使用に際しましては取扱説明書をよくお読みいただきますようお願いいたします。

機械の重心にリフト用のアイボルトが取付けられています。アイボルトは機械を据付けた後、作業に入る前に取り外してください。機械の作業範囲の妨げになります。

梱包状態

- ・垂直に保管してください。垂直のマークは梱包ケースにかいてあります。
- ・梱包から出したらアイボルトを使用して平らな固い表面においてください。
- ・機器は乾燥した所に設置してください。梱包材もでき得る限り保管する事をお勧めします。

設置

- ・機器は作業台かスタンド上に設置してください。
- ・設置後はアイボルトを取り外してください。

作業スペース

- ・下記の図のように機器の操作に安全な作業スペースを確保します。
- ・さらにパイプを曲げた時に必要と思われる余分の場所も考慮してください。

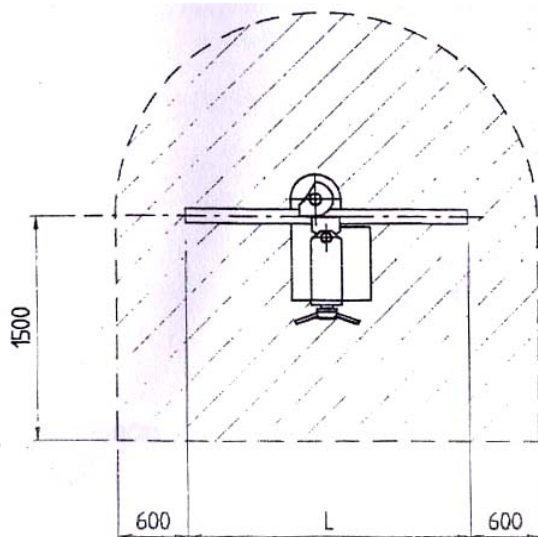

電源

- ・当製品のモーターは1kwです。
- ・電源は本体プレートに記載されています。
- ・プラグをコンセントに差し込む際は、適切な出力である事を確認してください。

当製品は金属パイプを0°～180°の角度で曲げる機械です。本体のシャフトにフォーマー(別売)とガイド(別売)を取付け、クイック装置でしっかりとパイプを押さえます。機械を操作する事でシャフトが回転しパイプに角度を付けます。

・ギア比 4000:1

・入力 110V

- ・クイックポジション装置 ガイドセットをすると、回転ハンドルをいちいち回す必要がなく、レバー操作でガイドの固定解除をします。

各部名称

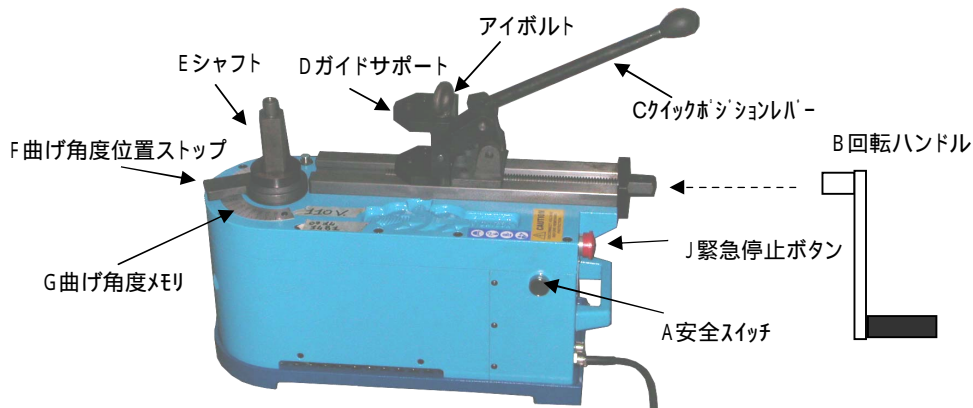

- A: 安全スイッチ(左右2ヶ所) 曲げ作業する時に両方同時に押し込みます。
- B: 回転ハンドル: 手回しでガイドを調整します。
- C: クイックポジションレバー
- D: ガイドサポート
- E: シャフト
- F: 曲げ角度位置ストップ
- G: 曲げ角度メモリ
- J: 緊急停止ボタン

銅パイプを曲げる時

1. シャフト(E)を反時計方向にいっぱい回します。

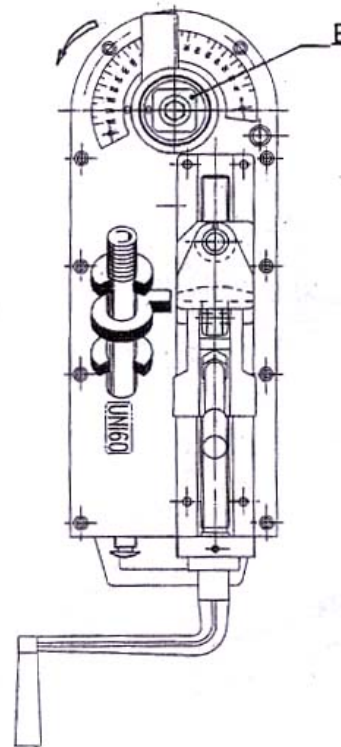

2. シャフト(E)に必要なサイズのフォーマーを取付けます。

3. ガイドサポート(D)に適応したガイドを取付けます。その際にアダプターをガイドの下穴に取付けてからガイドをはめ、最後にピン(H)をさし込み固定します。
* 注意 ピン穴の位置と両端が短い方をシュービン側にする。

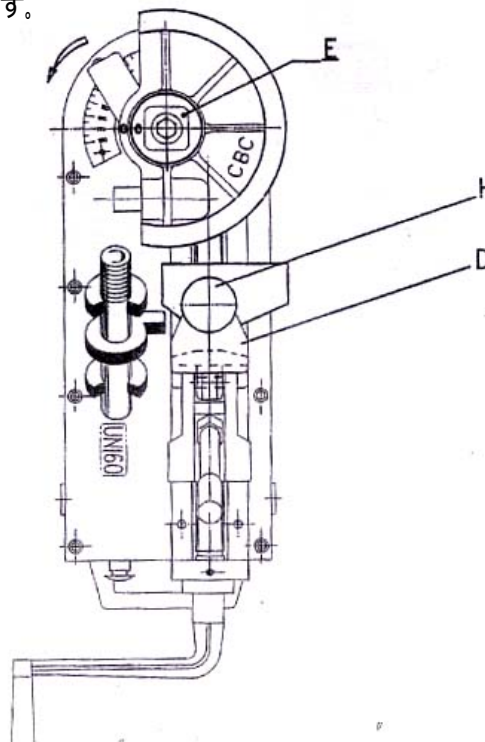

4. フォーマーの“0”とシャフトの“0”が一致することを確認します。

5. レバー(C)矢印の方向(前)に押し込みます。
6. 回転ハンドル(B)を回してガイドを前進させます。
パイプを差し込むだけのすきまを開けておいてください。
7. 図のようにパイプを差し込みます。
フォーマーのピンとパイプにロックリング(L)をはめ込みます。

8. 良い結果を得るために

ガイドをパイプに押し付け、パイプとフォーマーとガイドの“遊び”を取り除くように締付けます。

9. 曲げ角度位置ストップ(F)を希望する角度にセットします。
 10. “A”ボタンを同時に押し込みます。
シャフトが回り曲げ作業を行います。
- 曲げ作業が終わると自動的に止まります。ボタンを押し続けると機械のシャフトは自動的にもとの位置に戻ります。
11. レバー(C)を解除して曲げたパイプを外します。
 12. パイプを外しフォーマーを反時計方向に手で回して戻してください。

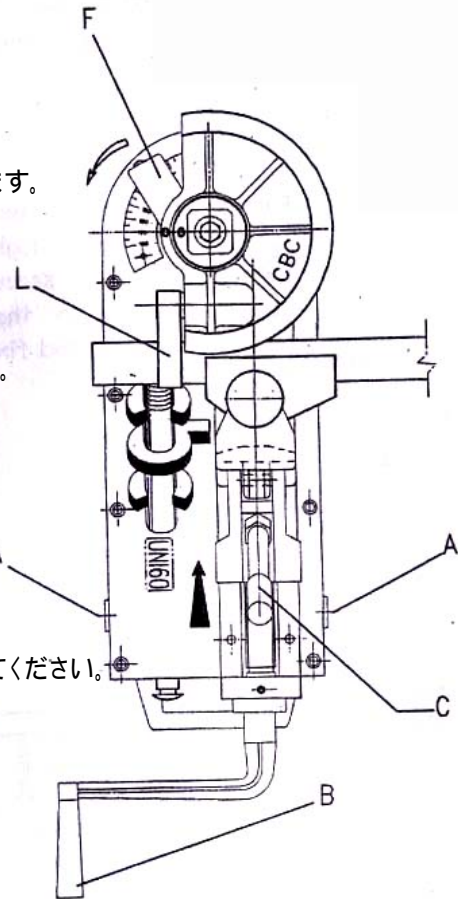

ご注意

よりきれいに曲げるためにガイドに当るパイプ面にグリスを塗布して下さい。
 フォーマーの0とシャフトの0があっている事を確認してください。
 作業時、クイックポジション装置のレバーはしっかりと前にロックされている事を確認してください。
 ガイドを固定するピンとアダプターはしっかりと差し込まれて固定されている事を確認してください。
 機械の回転部は作業者の手にとって非常に危険ですので作業中は2つの押しボタンから手を放さないでください。
 電源コードは損傷がない事を確認してください。
 当装置の騒音値は75dBです。(1m距離、地上から1.6m)
 機械を巻き込まれないように服装はきれいにし、長い髪はまとめてください。

メンテナンス

フォーマー部分のクリーニングと注油	1日毎
全体のホコリ落とし	1週間毎
ケーブルコントロール	1日毎

ギアボックスを開けてグリスをきれいにする時は溶剤を使用しないでください。
 1000時間操作毎にグリスを施してください。

< 別売のフットスイッチを御利用の方へ >

コード横のジャックにコネクタ - を接続して下さい。(溝に注意する事) 足で踏み続けて下さい。曲り終わると自動的に止まります。又、機械は自動的に元の位置へ戻ります。

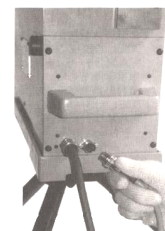

作業前に必ず取扱説明書を読んで、ご理解いただいた上でご使用ください。
なお、曲げ加工の仕上がり精度に問題がある場合、以下の3項目をご確認くださいませようお願いいたします。

1. ガイドの取付方向

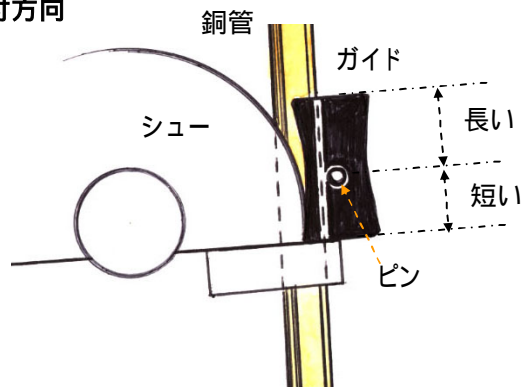

2. ガイドの締付けトルク

曲げ銅管の内側がシワになるようでしたら、締付けクランクをきつい目に締めてください。

3. グリスの使用

ガイドの銅管の当たり面にグリスなどを塗って滑りを良くしてください。

以上が、きれいに曲げ加工を行っていただく為のコツです。

株式会社 エスコ

本社 / 〒550-0012 大阪市西区立売堀3 - 8 - 14

TEL (06)6532-6226 FAX (06)6541-0929