

|   |      |     |      |
|---|------|-----|------|
| 符 | 訂正記事 | 年月日 | 記入者名 |
| △ |      |     |      |

組

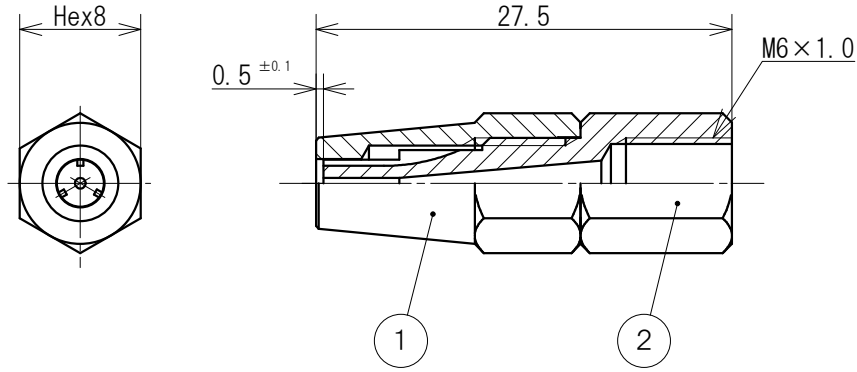

火口番号 打刻位置

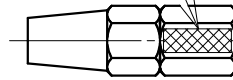

| 部品番号      | 呼び  | 穴径               |
|-----------|-----|------------------|
| SA104- 50 | 50  | 0.7 $^{+0.05}_0$ |
| SA104- 70 | 70  | 0.8 $^{+0.05}_0$ |
| SA104-100 | 100 | 0.9 $^{+0.05}_0$ |
| SA104-140 | 140 | 1.0 $^{+0.05}_0$ |
| SA104-200 | 200 | 1.2 $^{+0.05}_0$ |
| SA104-225 | 225 | 1.3 $^{+0.05}_0$ |
| SA104-250 | 250 | 1.4 $^{+0.05}_0$ |
| SA104-315 | 315 | 1.5 $^{+0.05}_0$ |
| SA104-400 | 400 | 1.6 $^{+0.05}_0$ |
| SA104-450 | 450 | 1.7 $^{+0.05}_0$ |

火口図面整理番号 005-1

| 2  | 1  | SA104 00号三割火口 内管 | SST-18M-200-2 | C3604       |      | 鈴木精工          |      |
|--|----|------------------|---------------|-------------|------|---------------|------|
| 1  | 1  | SA104 00号三割火口 外管 | SST-18M-200-1 | C3064       |      | 鈴木精工          |      |
| 組  | 1  | SA104 00号三割火口    | SA104         |             |      | 鈴木精工          |      |
| 符号   | 数量 | 部品名称             | 部品番号          | 材質          | 材料寸法 | 製造元           | 表面処理 |
| 基本寸法公差 (切削加工)                                    |    | 角 度 差            |               | 投影          |      | 質量            |      |
| 基準寸法の区分  |    | 寸法差              |               | 三角法         |      | 10g           |      |
| 6以下  |    | ±0.1             |               | 10以下        |      | ±1°           |      |
| 6をこえ 30以下  |    | ±0.2             |               | 10をこえ 50以下  |      | ±0°30"        |      |
| 50をこえ 120以下                                      |    | ±0.3             |               | 50をこえ 100以下 |      | ±0°20"        |      |
| 120をこえ 315以下                                     |    | ±0.5             |               | 100をこえるもの   |      | ±0°10"        |      |
| 315をこえ1000以下                                     |    | ±0.7             |               |             |      |               |      |
| 1000をこえるもの                                       |    | ±1.0             |               |             |      |               |      |
| 発行年月日  |    | 承認               |               | 用紙          |      | 名称            |      |
| 2008.07.17                                       |    | 鈴木(辰)            |               | A4          |      | SA104 00号三割火口 |      |
| 最終変更年月日  |    | 製図               |               | 尺度          |      | 外形寸法図         |      |
| 2008.07.17                                       |    | 鈴木(辰)            |               | 2/1         |      | お客様名          |      |
| 作成年月日  |    | 設計               |               |             |      | 殿向            |      |
| 2008.07.17                                       |    | 鈴木(辰)            |               |             |      |               |      |
| <b>鈴木精工株式会社</b><br><b>SUZUKI SEIKO CO., LTD.</b> |    |                  |               | 図面番号        |      | SST-18A-001   |      |
|  |    |                  |               |             |      |               |      |