

EA338BA(プラスチックパイプカッター)取扱説明書

ver.2.0

このたびは当商品をお買い上げ頂き誠にありがとうございます。
ご使用に際しましては取扱説明書をよくお読み頂きますようお願いいたします。



<仕様>

- ・切断能力...φ6～φ42mm
(プラスチック管など)
- ・サイズ...全長:190mm
高さ:95mm
幅 :17mm

- ・重量...320g
- ・替刃...EA338BA-1
※刃は消耗品です。

切れが悪くなったり、欠損した場合は刃を交換してください。

<使用方法>

- 1.ストッパーを解除し、上ハンドルと稼動ハンドルを開きます。
- 2.ブレードの下にパイプを挟みます。
- 3.本体側に稼動ハンドルを閉じるように動かします。
(ラチェット機構で一段ずつ閉まります。)
- 4.パイプの切断を確認した後、ストッパーを上ハンドルに掛け保管して下さい。

●ブレードの交換

- 1.本体側面にある固定ねじ(No9)とナット(No17)を取外します。
- 2.クランクアーム(No5)との連結ピン(No6_1)とEリング(No7)を取り外します。
- 3.ブレード(No3)を替刃と交換します。
- 4.連結ピン(No6_1)をEリング(No7)で交換したブレード(No3)とクランクアーム(No5)を連結させます。
- 5.固定ねじ(No9)とナット(No17)で本体をしっかり取付します。

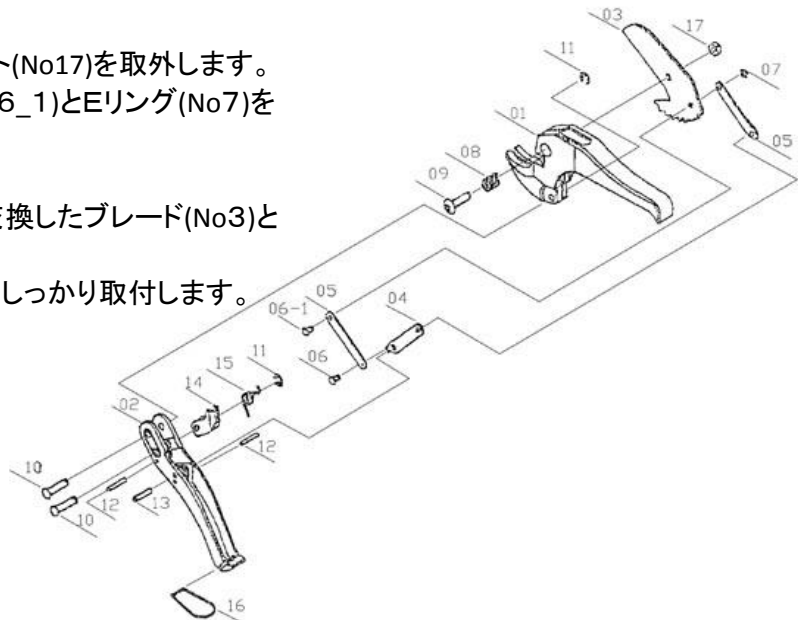

警告

・刃は大変鋭利になっておりますので、直接手や指で触れないでください。
また、切断作業時は必ず保護手袋を着用してください。



注意

1. 可動部で指などを挟まないように気をつけてください。
2. 危険ですので刃の下に手などを入れないでください。
3. 工具は本来の使用目的以外で使用しないでください。
4. 鋼管・銅管・アルミ管などの金属管、ケーブル線類は切断できません。
5. 古いパイプは割れやすいのでゆっくり切断してください。
6. 安全のため保護メガネを着用ください。
7. 指定以外及び、サイズ以外のパイプは切断しないでください。
8. 冬季にはパイプが割れやすくなりますので、ゆっくり切断するかバーナーなどでパイプを暖めてから切断してください。

株式会社 エスコ

本社 / 〒550-0012 大阪市西区立売堀3-8-14

TEL (06)6532-6226 FAX (06)6541-0929

15.Nov.