

EA345RE-50  
EA345RE-60  
(水中ポンプ)

周波数  
50Hz  
60Hz

○ 付属品 ホースカップリング 1個  
吸込みホース 5m  
スーパー用吸込みアタッチメント 1個



## 小さなくぼみのたまり水も揚水可能

### ■特長

#### ●たまり水の排水可能

スーパー用吸込みアタッチメント採用により、小さなくぼみのたまり水も吸水(4ページ参照)、また接続が簡単な両側金具付(吸込側、ポンプ側)吸込ホース採用。



#### ●サイホンブレーカ構造採用

ポンプ停止時の揚水の逆流・封水抜けを防止します。

#### ●ユニオンカップリング採用

排水ホースとポンプの接続が簡単です。



#### ●床面にやさしい合成ゴム製底板

底板を合成ゴムで覆う事により、フロアを傷つけません。

#### ●ハイスピン(渦流)羽根車採用

砂・泥などによるロックに強くさらにFCD材の約3倍の耐摩耗性を誇る耐水性特殊ウレタンゴム製ハイスピン羽根車を採用。



耐水性特殊ウレタンゴム



羽根車

#### ●メンテナンス性

底板がプラハンマーで取り外しやすい凸形底部形状。

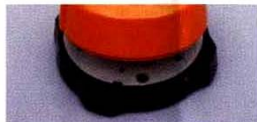

#### ●呼び水キャップ

開閉しやすい呼び水キャップ。



サクシオンカバー



合成ゴム 底板

#### ●オイルリフター採用(実用新案登録番号 第3045316号・国内外特許出願)

万一オイルが減少してもメカニカルシール上部摺動面潤滑および冷却を安定維持し、長寿命化が図れます。

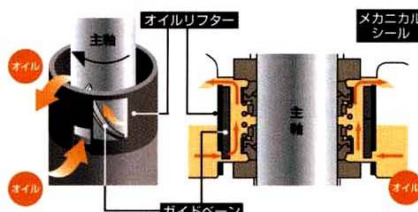

### ■外形寸法図 単位: mm

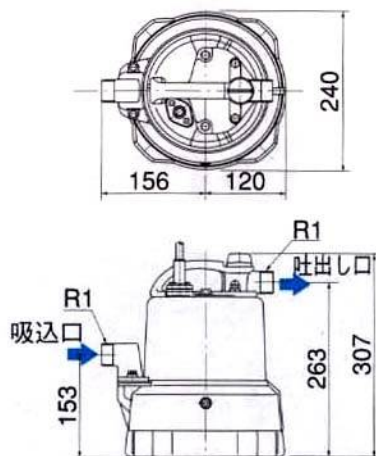

吐出口径 25mm  
吸入口径 25mm  
出力 kw 0.48kw  
相・電圧 単100V  
最大全揚程 RE-50: 6.9m  
RE-60: 7.8m  
最大吐出水量 RE-50: 50L/min.  
RE-60: 55L/min.  
始動方式 コンデンサ運転  
最大真空度 73.3kpa  
質量 12.5kg

キャブタイヤケーブル VCT  
3芯X1.25mm<sup>2</sup> 長さ 5m

新サイホンブレーカ機構の逆止弁により、逆流・封水抜けを防止します。

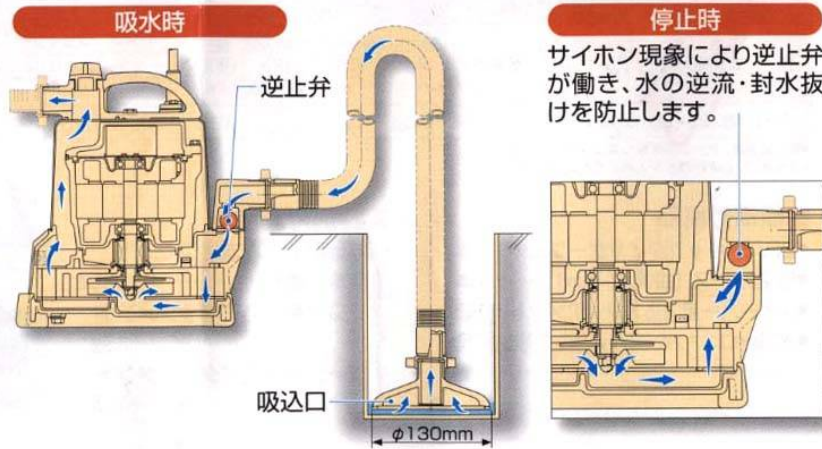
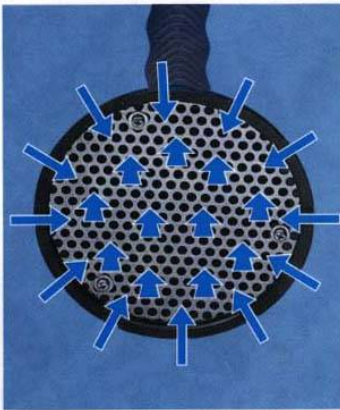

要部標準仕様

項目	吐出・吸込口径 (mm)	25×25
取扱液	液 質	汚水・残水・溜水
	液 温	0~40℃
吸込性能	最大真空度	73.3kPa (550mmHg)
	羽根車	ハイスピン
構造	軸封	ダブルメカニカルシール (オイルリフター装備)
	軸受	密封玉軸受
	羽根車	ウレタンゴム
ポンプ	ケーシング	合成ゴム
	サクシオンカバー	SUS304
	底板	ADC12+合成ゴム
	吸込口	ADC12
	ハンドル付吐出口	ADC12
	アウトカバー	SPCC
	軸(メカニカルシール)	SiC
	種類・極数	乾式水中形誘導電動機・2極
モータ	絶縁	E種
	相・電圧	50Hz単相100V 60Hz単相100V
	保護装置(内蔵)	ミニチュアプロテクタ
	潤滑油	タービン油 VG32
	フレーム	ADC12
材質	主軸	SUS403
	ケーブル	VCT
接続	ホースカップリング	

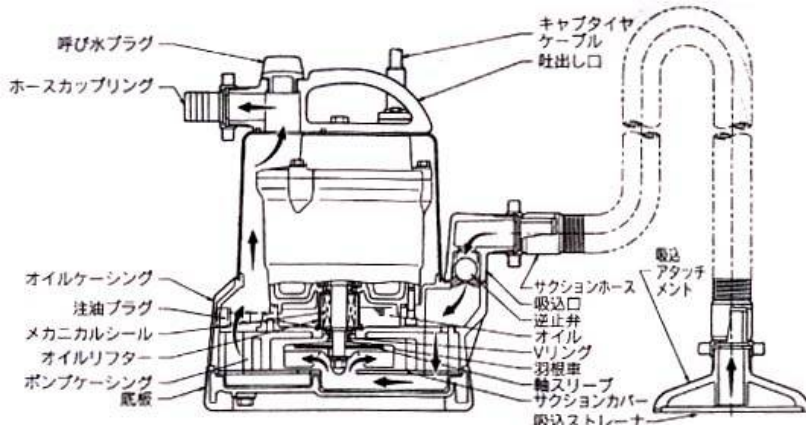

電気回路図

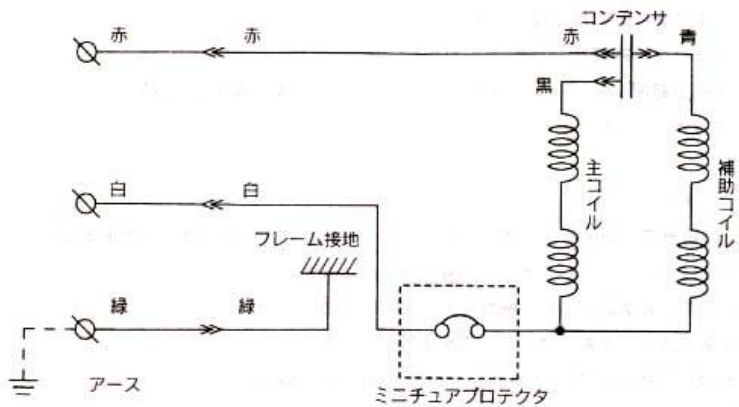



# 電気配線

## 電気配線工事

- 警告**
- ・電気配線は有資格者が行い、「電気設備技術基準」及び「内線規定」などに従って施工してください。無資格者による電気配線工事は、法律違反になるばかりでなく、非常に危険ですので絶対に行わないでください。
  - ・配線などに不備がありますと、漏電や火災、感電の原因になります。
  - ・ポンプ専用の漏電遮断器及び過電流保護装置を必ず取り付けてください。ポンプの故障や漏電の際に感電の恐れがあります。

電源及び配線の容量には、十分な余裕を持ってください。

## 接地（アース）について

- 警告** アース線は確実に取り付けてください。ポンプの故障や漏電の際に感電の恐れがあります。

- 注意** アース線はガス管、水道管、避雷針、電話のアース線には接続しないでください。アースが不完全な場合は、感電の原因になります。

## 電源接続について

- 警告** 電源プラグを差し込む前や接続端子台に接続する前に、電源（漏電遮断器など）を確実に切ってください。感電・ショート・ポンプの不意な始動によるケガの原因になります。

- 注意** キャブタイヤケーブルや電源プラグがいたんだり、コンセントの差し込みが緩いときは、使用しないでください。感電・ショート・発火の原因になります。

単相交流 100V 接地極付コンセントの場合は、右図を参照してください。

- 注意**
- ・必ずアース線は接地してください。
  - ・右図のように接地アダプタを取り外してご使用ください。
  - ・電源にはポンプ専用に規定の漏電遮断器を接続してください。

単相100Vの場合

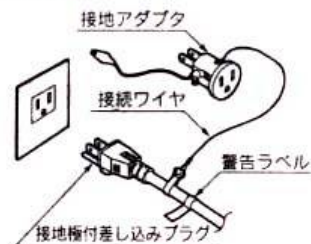

単相交流 100V 一般コンセントの場合は、右図を参照してください。

- 注意**
- ・必ずアース線は接地してください。
  - ・右図のように接地アダプタを差し込みプラグ先端に取り付けてください。
  - ・接続ワイヤが接地アダプタと差し込みプラグの間に挟み込まれないようにご注意ください。漏電・ショート・発火の原因になります。
  - ・電源にはポンプ専用に規定の漏電遮断器（コンセント式漏電ブレーカなど）を接続してください。

