

付属ホース

仕様

- 1. 最高圧力 : 2.5 MPa
- 2. プランジャー径 : 22 mm
- 3. ストローク : 35 mm
- 4. 1回吸水量 : 13 cc
- 5. 水槽容量 : 4.5 L
- 6. 吐出口径 : G 1/4
- 7. 質量 : 約 3 kg
- 8. 付属品 : 圧力計 (2.5MPa) 1ヶ
 : 耐圧ホース 1m 1ヶ
 : ユニオン継手 1/2 1ヶ
 : ブッシング 1/2 x 1/4 1ヶ

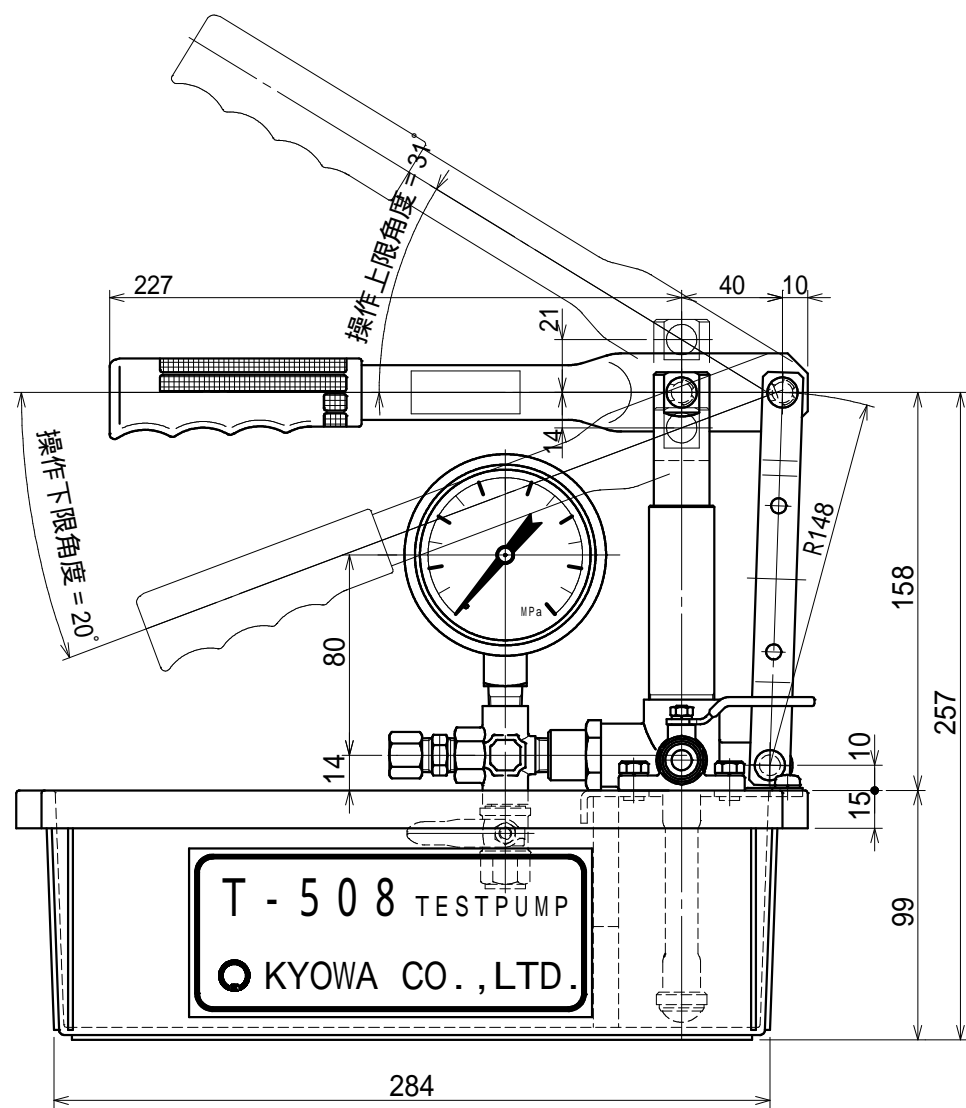

操作上限角 + 操作下限角 = プランジャーストローク 35mm

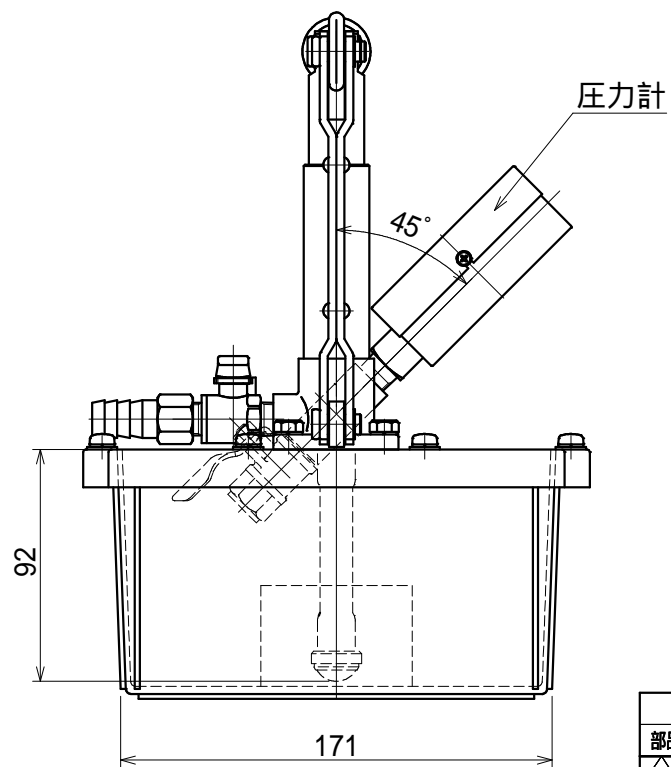

外形図		1式		外装		摘要	
部品番号	部品名称	材質	個数	作図	型式		
4	...	尺	1/3	単位 mm	13.7.24	T-508	
3	...	承認	検	設計	木下	手動テストポンプ	
2	...					図番	
1	...					32508-01	
改訂年.月.日 記事 印		株式会社 キョーワ		TEL (06) 6933-8585			