

仕様

- 1. 最高圧力 : 5 MPa
- 2. プランジャー径 : 22 mm
- 3. ストローク : 35 mm
- 4. 1回吸水量 : 13 cc
- 5. 水槽容量 : 4.5 L
- 6. 吐出口径 : 1/4
- 7. 質量 : 3.3 kg
- 8. 付属品 : 圧力計 (2.5MPa) 1ヶ
- : 耐圧ホース 1m 1ヶ
- : ユニオン継手 1/2 1ヶ
- : ブッシング 1/2 x 1/4 1ヶ

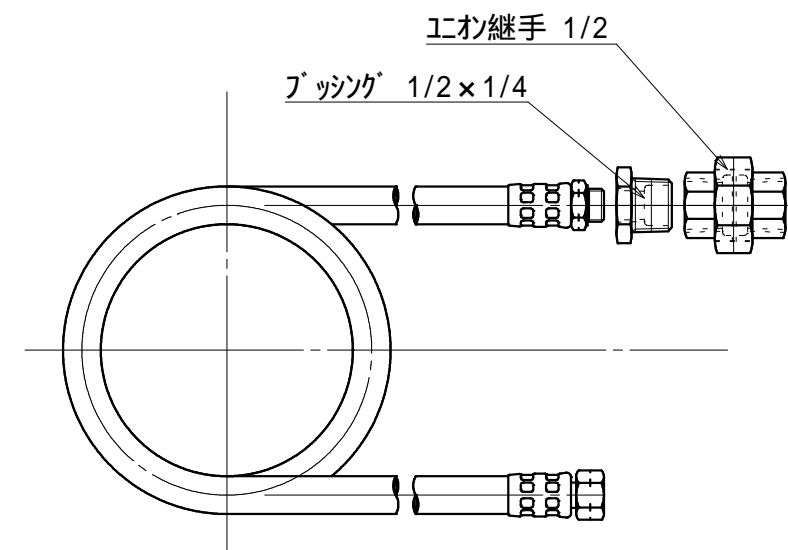
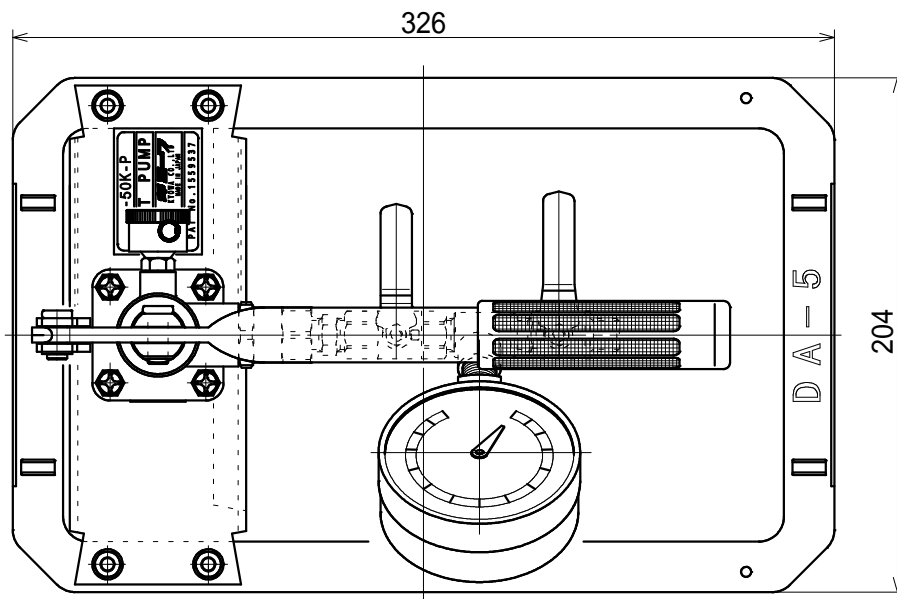

付属ホース

操作上限角 + 操作下限角 = プランジャー-ストローク 35mm

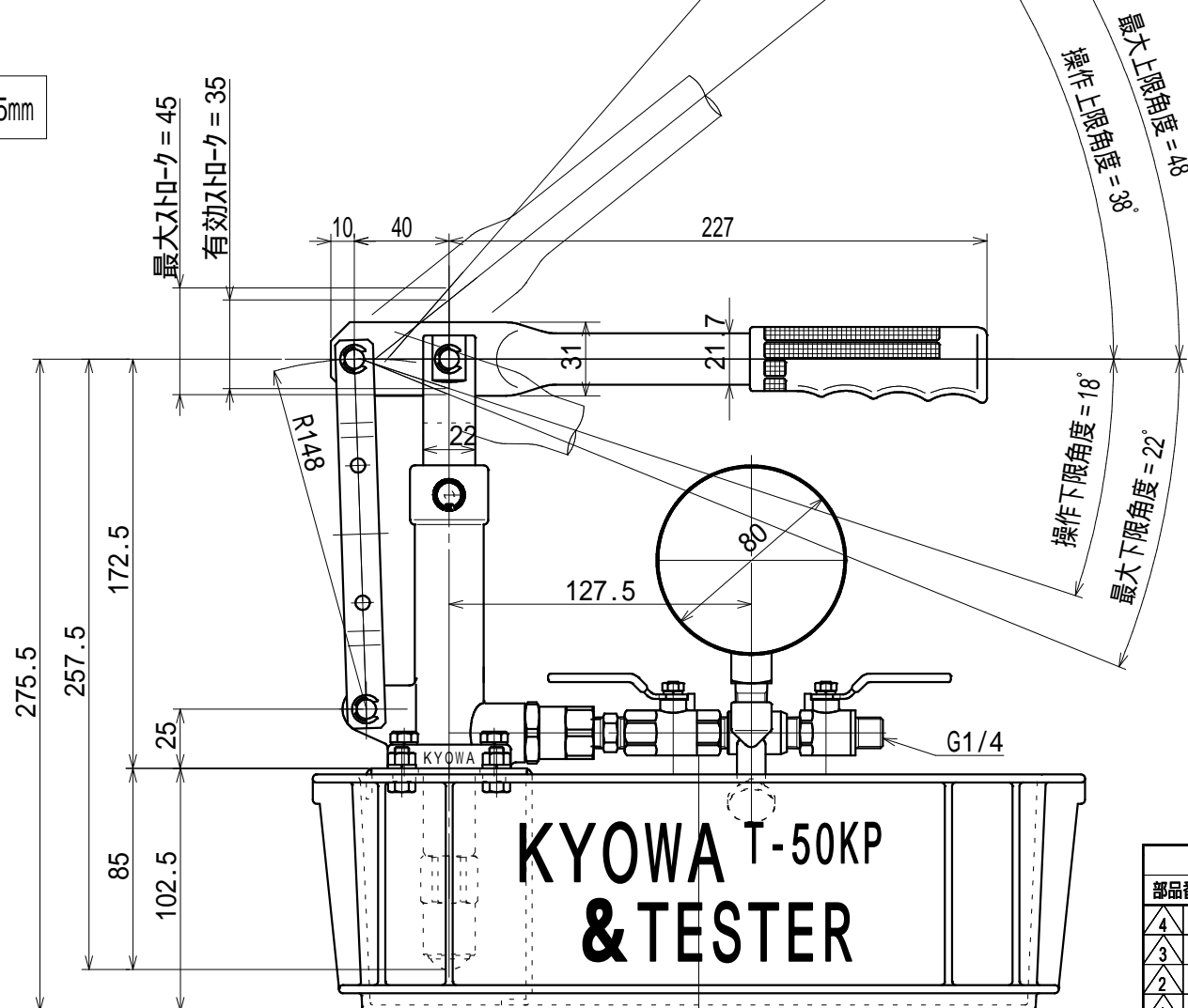
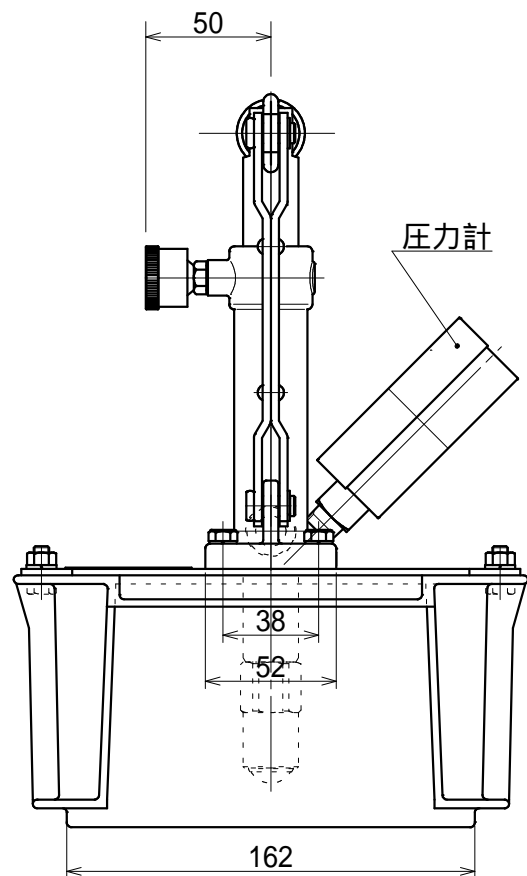

**KYOWA T-50KP
& TESTER**

外形図		1式		外装		摘要	
部品番号	部品名称	材質	個数	作図	型式		
4	...	1/3	1	12・8・2	T-50KP		
3	...	単位 mm					
2	...	検図		設計	木下	手動テストポンプ	
1	...	承認					
改訂年月日 記事 印				株式会社 キョーワ		図番 32055-01	
TEL (06) 6933-8585							