

EA440AE-6 アングルベース (どぶメッキ (スチール))

EA440AE-16 アングルベース (ステンレス)

- 特長:
- ・ 寸法取→切断→組立で即配管ができるので、大幅なコストダウンが計れます。
  - ・ 溶接不要、組立式で強固な配管支持が可能です。
  - ・ 場所を取らないので持ち運びが便利です。
  - ・ 使用ボルトは工業規格品をご使用ください。(W3/8" -25推奨)
  - ・ 市販のアングル材(どぶメッキ...3.2×40 ステンレス...3.0×40)も使用できます。

サイズ:

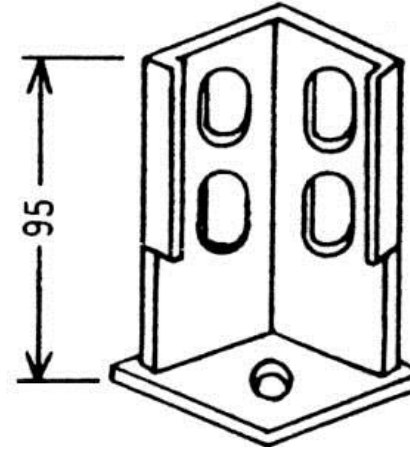

(単位: mm)

使用例:

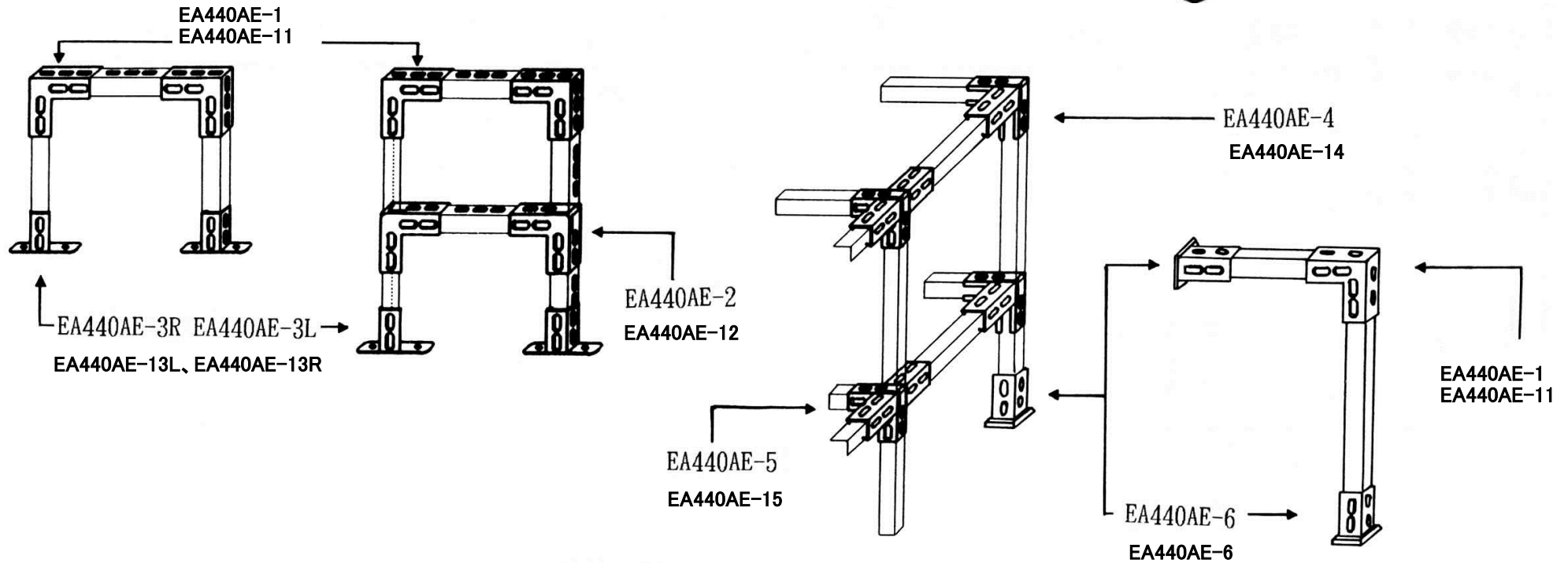

寸法：

EA440AE-6

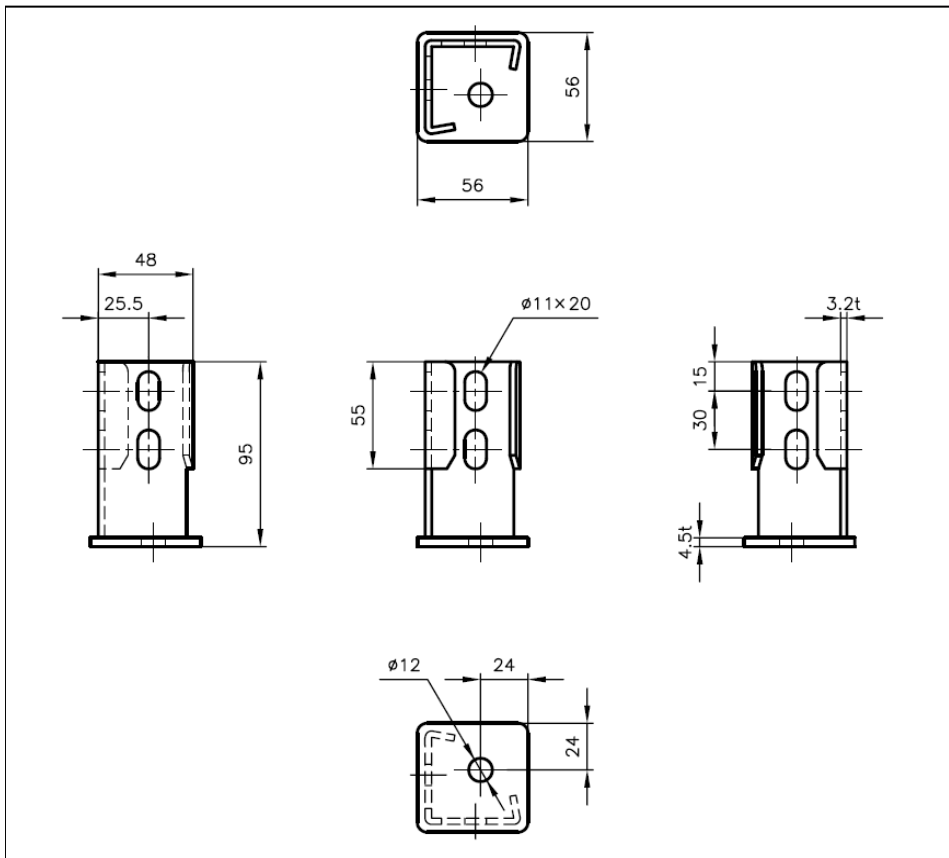

EA440AE-16

