

EA463DC (自在バンドセット)・EA463DC-1 (自在バンドのみ) EA463DC-25・EA463DC-100(自在バンドスクリュー)取扱説明書

このたびは当商品をお買い上げいただき誠にありがとうございます。
使用に際しましては、取扱説明書をよくお読みいただきますようお願いいたします。

◆仕様

EA463DC…自在バンド(長さ:15.25m)と自在バンドスクリュー×10個セット
EA463DC-1…自在バンド(長さ:30m)のみ
EA463DC-25…自在バンド用スクリュー×25個入り
EA463DC-100…自在バンド用スクリュー×100個入り

EA463DC(自在バンド)サイズ…9.5(W)mm×0.64(t)mm×15.25(L)m
EA463DC-1(自在バンド)サイズ…9.5(W)mm×0.64(t)mm×30(L)m

材質…EA463DC・EA463DC-1:SUS430
EA463DC-25・EA463DC-100:SUS301

◆使用方法

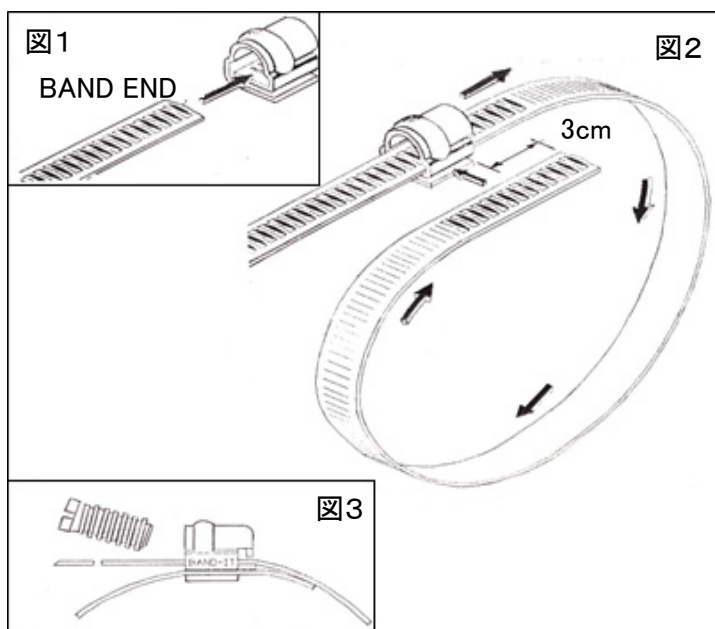

- (1) バンドを切る前に図1のようにバンドの先端をクリップに通してください。
図2のように十分なバンドの長さが必要です。

バンドの端を横のクリップの出口に大きな直径で留め金を形づくりながら、差し込みます(図2)。もっとも良い留め金にするには、大きな直径の留め金、クリップの後に約3cmの長さが必要です。(直径が小さければ、少なくてよい。)留め金を作るために、対照物の周りがきつくなるようにバンドを引いて、前の穴にねじボルトを入れ、締めて、図3のようにバンドを切ります。

- (2) 図3のように、クリップと切ったバンドの端の間のバンドの長さを最小限にしたい時は、クリップ前の穴のバンドに印をつけて、対照物からバンドとクリップを取って、バンドの印のついたところを切ります。
切ったバンドの端をクリップの後まで、再び通してねじボルトを差し込んで締めます。
- (3) 留められる物体の端が、届かない場所(電柱のような)での利用で、上に述べたようにハウジングをバンドに加え、バンドの端を物体に巻きつけ、(1)に従い完了してください。