

# TOTO

## 止水付取付脚

THD62型  
THD64型

商品の機能が十分に発揮されるように、この施工説明書の内容に沿って正しく取り付けてください。取り付け後は、お客様にご使用方法を十分にご説明ください。

### 1 安全上の注意 (安全のために必ずお守りください)

取り付け前に、この「安全上の注意」をよくお読みのうえ、正しく取り付けてください。

- この説明書では商品を安全に正しく取り付けいただき、お客様や他の人々への危害や財産への損害を未然に防止するために、いろいろな表示をしています。その表示と意味は次のようになっています。

- お守りいただく内容の種類を、次の絵表示で区分し、説明しています。



**警告**

この表示の欄の内容を無視して誤った取り扱いをすると、人が死亡または重傷を負う可能性が想定される内容を示しています。



は、必ず実行していただく「強制」内容です。左図は、「必ず実行」を示します。

### 警告

配管部の元栓が閉まっていることを確認後、給水脚の取り替えを行ってください。

湯側は高温の湯が出てやけどをしたり、水漏れにより家財などをめらす財産損害発生のおそれがあります。

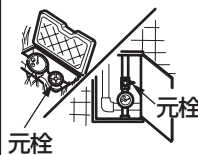

元栓



**必ず実行**

湯側の脚が熱くないことを確認後、給水脚の取り替えを行ってください。

水栓使用直後は高温になっているために、やけどをするおそれがあります。



給湯側

給水側

### 2 部品の確認

次の部品があることを確認してください。

取付脚部		その他
<p>偏心脚タイプ</p> <p>一般地用</p> <p>取付脚 パッキン付き (2個)</p>	<p>ストレート脚タイプ</p> <p>一般地用</p> <p>取付脚 パッキン付き (2個)</p>	<p>施工説明書</p>
<p>寒冷地用</p> <p>取付脚 パッキン付き (2個)</p>	<p>寒冷地用</p> <p>取付脚 パッキン付き (2個)</p>	

# 3

## 施工手順

### 取付脚の取り付け

取付脚を取り付ける。(給水・給湯側)

#### 偏心脚タイプ

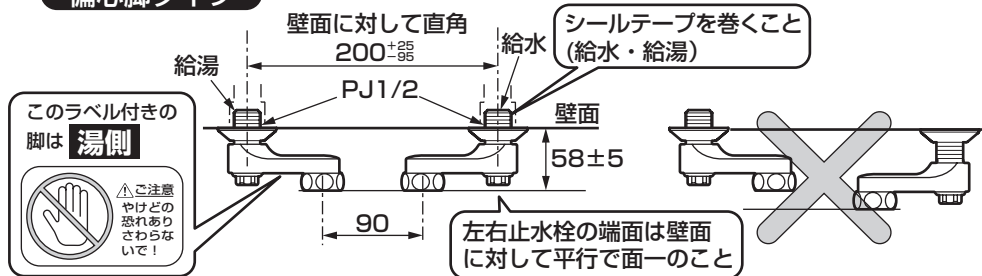

※寒冷地用の場合は取付脚の水抜コックが本体よりも上になると、水抜きができませんので必ず下になるように取り付けてください。

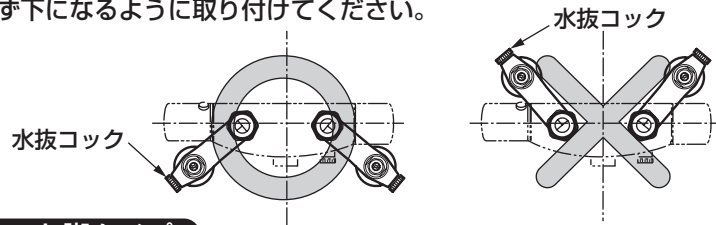

#### ストレート脚タイプ

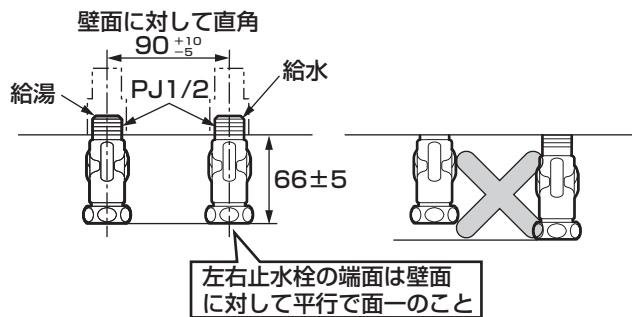

※寒冷地の場合は止水栓の取付位置が本体よりも上になると、水抜きができませんので必ず下になるように取り付けてください。また、止水栓を内側に施工した場合、流量調節やフィルターのメンテナンスが困難となります。

