

図 面 略 歴			
記号	日付	変更・追記内容	担当
△			
△			

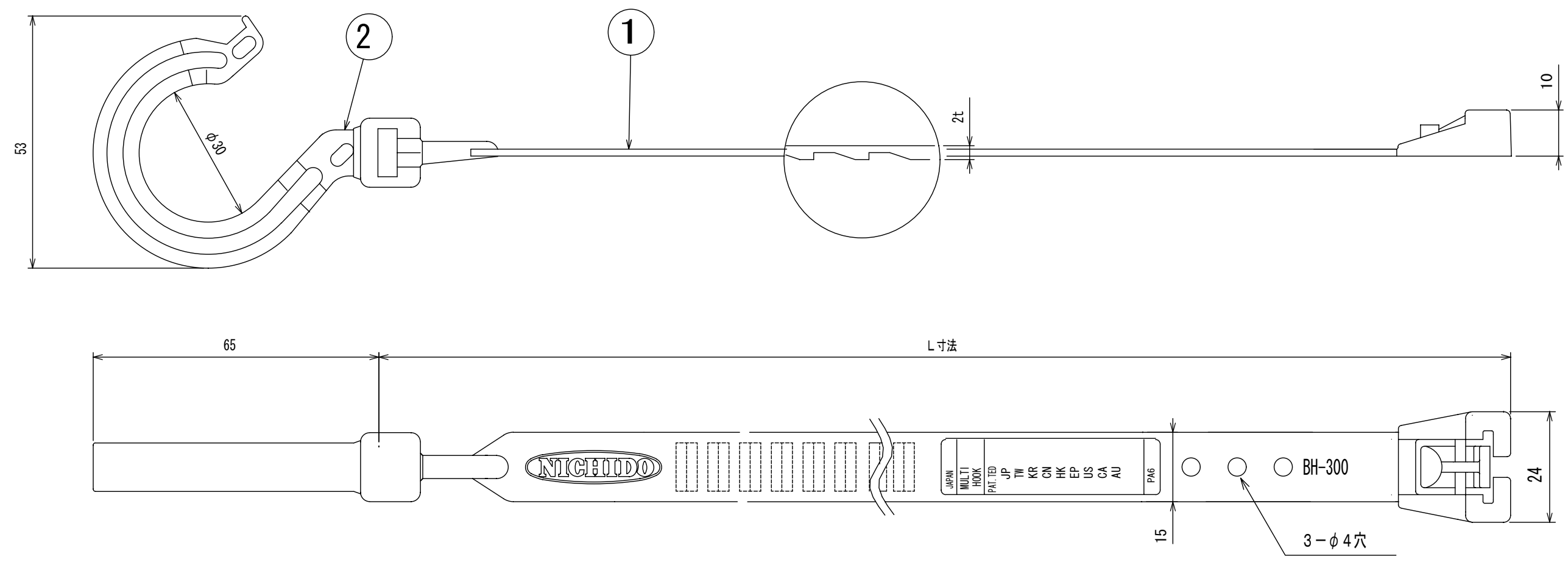

型 式	BH-300SH
L寸法 (mm)	290
結束径 (max)	φ70
耐荷重 (kg)	10.0
温度範囲	-20℃~80℃
着 色	オレンジ

2	丸フック	1	29627
1	連結ベルト	1	-
No.	部品名	個数	コード

部品名				コード	
万能フッカー				29628	
MODEL	BH-300SH			APPD	CHCK
MATERIAL	PA6	REMARKS	耐候性	DESIGN	DEF
1台分	3AD	SCALE	1/1	作成日	2005. 8. 30
個数	三角法	尺 度	1/1	出図コード	K-BH-300SH
NICHIDO IND. CO., LTD				HM-A3	
日動工業株式会社					