

EA512B

(ベアリングプーラー)

- ボールベアリングや、ベアリングレースの引抜き作業に最適なツール。
- 鉄製(アームはクロームバナジウム鋼、センターボルトは熱処理・コーティング)
- 引抜く前にサイドクランプでしっかりとアームを締めつけてください。
- センターボルト先端径(A) 2mm(ボール状)
- センターボルト径(B) 7mm
- ベアリングつかみ幅 6~50mm
- アーム深さ 70mm
- 重量 0.65kg

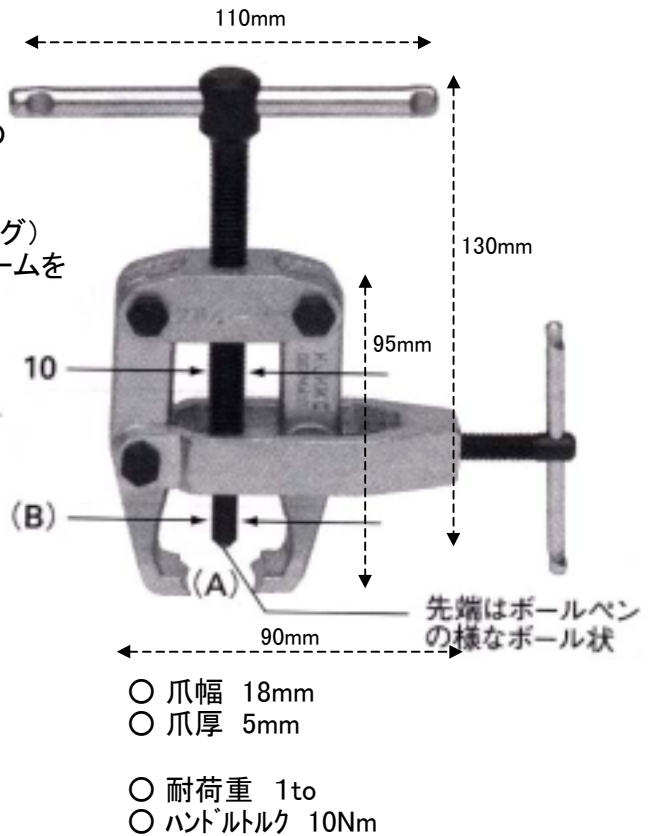

プーラーの基本的使用方法

- ① 対象物の引き抜く長さを確認してください。
- ② ハンドルを手で反時計方向に回してセンターシャフトを上げておきます。
- ③ フック(2ヶ所)を対象物に均等に力がかかるようにかけてください。
- ④ センターシャフトを軸に当てますが、ある程度までは手で時計方向にセンターシャフトを締め込みます。
- ⑤ センターシャフトが軸の中心に当たっている事を確認して、手でハンドル締め込んで行きます。
- ⑧ 傾いていたりするとうまく引きぬけませんので、引っかった時は一旦作業を中止して、抜けない原因を確認してください。

