

EA520WB-9 ドラムトラック[ポリドラム缶用] 取扱説明書

この度は弊社製品をお買い上げ頂き誠にありがとうございます。
ご使用前に取扱説明書をよくお読み頂き、正しく安全にご使用ください。

■使用上の注意



- ・当製品は30ガロン・55ガロン・85ガロンのポリドラム缶を持上げ移動させる為の運搬具です。用途外の使用はしないでください。
- ・耐荷重(453kg)内で使用し、均等に荷重がかかるように使用してください。
- ・積載均等耐荷重は商品自体の耐荷重であり、積載物を動かすのは人力の範囲です。
- ・使用前にボルトのゆるみ、異常がないかを確認し、異常がある場合は、使用しないでください。
- ・凹凸のある床の上を移動する場合は特に注意してください。
- ・階段や斜面では使用しないでください。
- ・分解、改造はしないでください。破損、ケガの原因になります。

■各部名称



■仕様

適用ドラム缶	ポリドラム缶 (30, 55, 85ガロン缶)
積載均等耐荷重	453kg
本体材質	スチール
全高	1,530mm
全幅	600mm
重量	35.3kg
車輪材質	ポリウレタン
車輪サイズ	φ254 x 63.5mm

<交換用車輪、別売部品>

品番	名称
EA520WB-109	φ254mm交換用車輪 x 1
EA520WB-9T	三輪車用補助輪 x 1

■使用方法

(1) ドラムトラックを操作する前に、下記2点を必ず確認してください。

- a. ベルトでしっかりと固定している。
- b. ハンドトラックの両方の爪が、ポリドラム缶の底に接触した状態である。

(2) ハンドルを持ち、片足をレスト台に掛け、ゆっくりと慎重に傾けます。(下図①)

図②は傾けた状態での静止位置になります。この状態でハンドルを持ち運搬します。

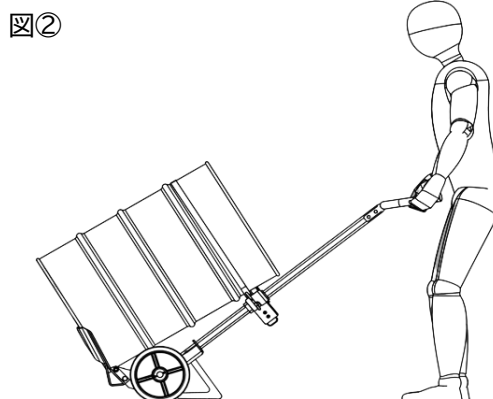
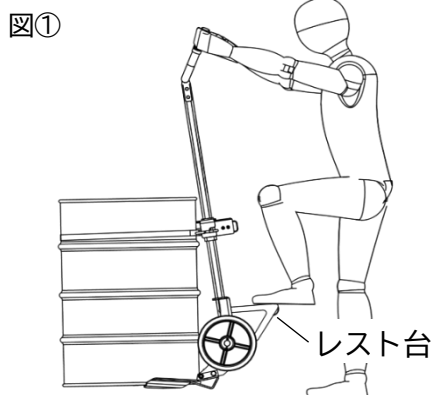

ステップ3

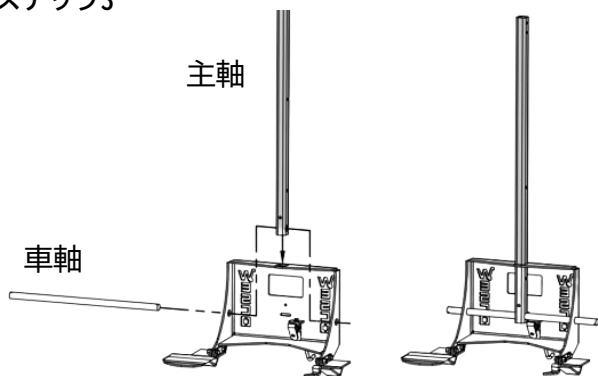

主軸をベースに差込み、車軸を横から通す

ステップ4

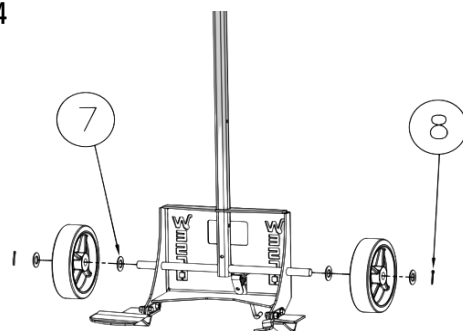

車軸に、ワッシャー⑦、車輪、ワッシャー⑦の順に通し、割ピン⑧をさす

ステップ5

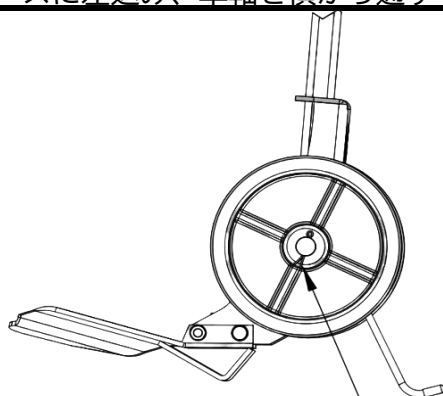

車輪がぬけないように割ピンをプライヤーで曲げる

ステップ6

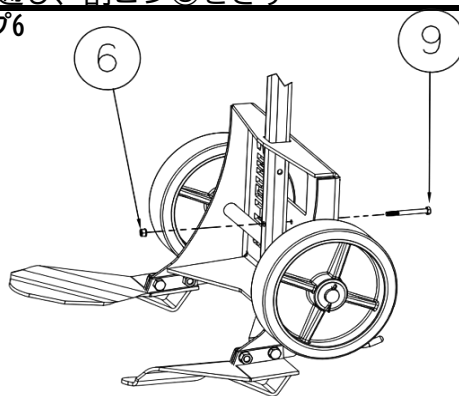

ナット⑥、ボルト⑨を使用して主軸をベースに固定する。

ステップ7

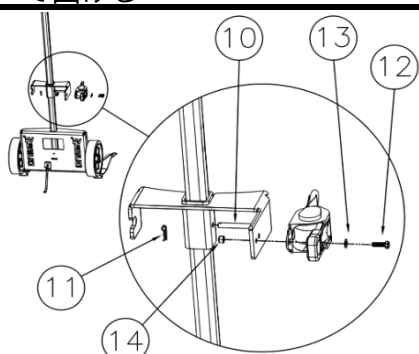

ベルトホルダーを主軸の上から通し、ピン⑩、スナップピン⑪で固定する。ベルトホルダーにベルトをナット⑭、ワッシャーで固定する。

ステップ8

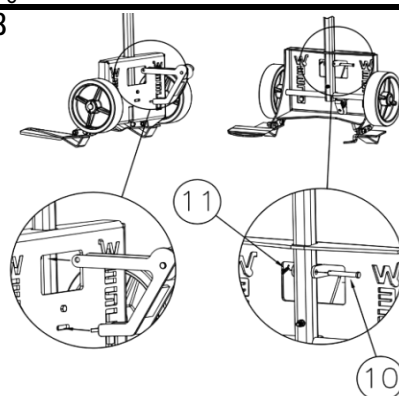

レスト台をベースに差込み、ピン⑩、スナップピン⑪で固定します。

ステップ9

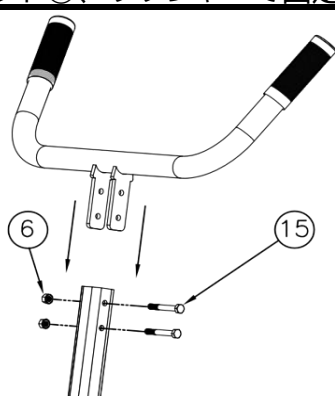

ハンドルを主軸に差込み、ナット⑥、ボルト⑮で固定する。

完成図

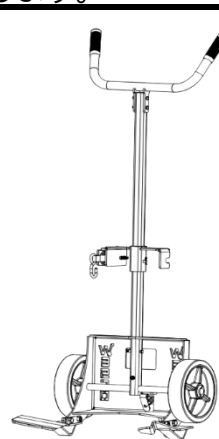

■車輪交換方法 (交換用車輪品番(1個) : EA520WB-109)

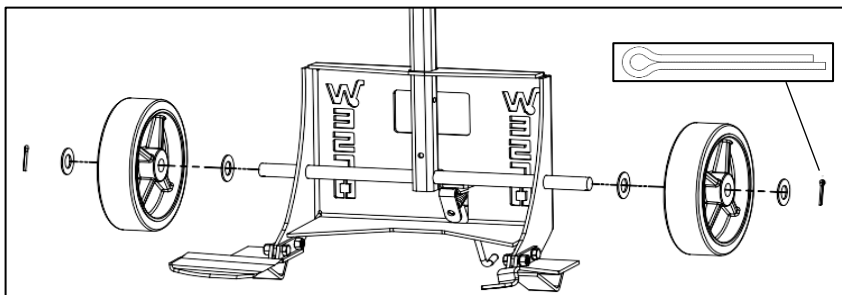

- ①割ピンとワッシャーを取外し、古い車輪を取外します。
- ②車軸に、ワッシャー、車輪、ワッシャー、割ピンの順で取付けてください。交換完了です。

■補助車輪取付方法 (補助車輪品番 : EA520WB-9T)

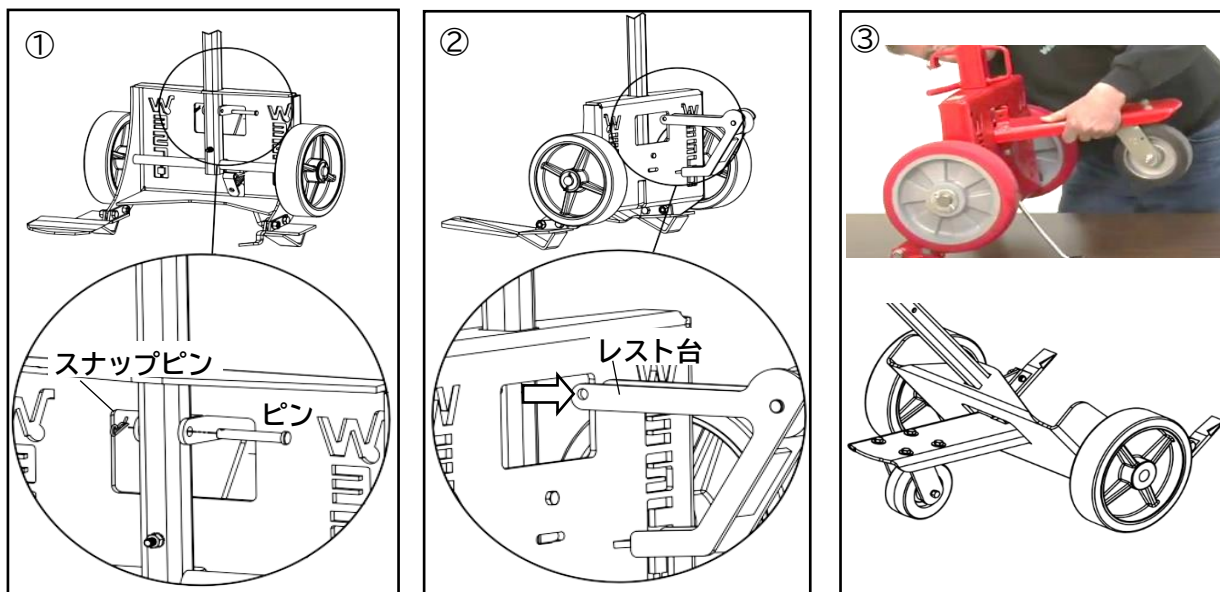

- ①EA520WB-9に初期装着されているレスト台を外します。スナップピンを外し、ピンを引抜きます。
- ②レスト台をベースから引抜きます。
- ③レスト台の取外し箇所補助車輪を装着します。ピンを差し、スナップピンで抜止めをします。
(図①の逆の手順になります) 取付完了です。