

EA520XB-1A～-3A テーブルリフト【ローラーコンベア付】

※全て廃番となりました。



ローラーコンベアがテーブル部分に搭載されている為、金型等の重量物の移載等に便利です。

装備されたストッパーが積載物の落下を未然に防止します。

- リリースハンドルはテーブルを降下させるために使用します。ハンドルを緩めるとテーブルが緩やかに下降します。スプリングバック式で緊急時に手をはなすと下降が停止します。

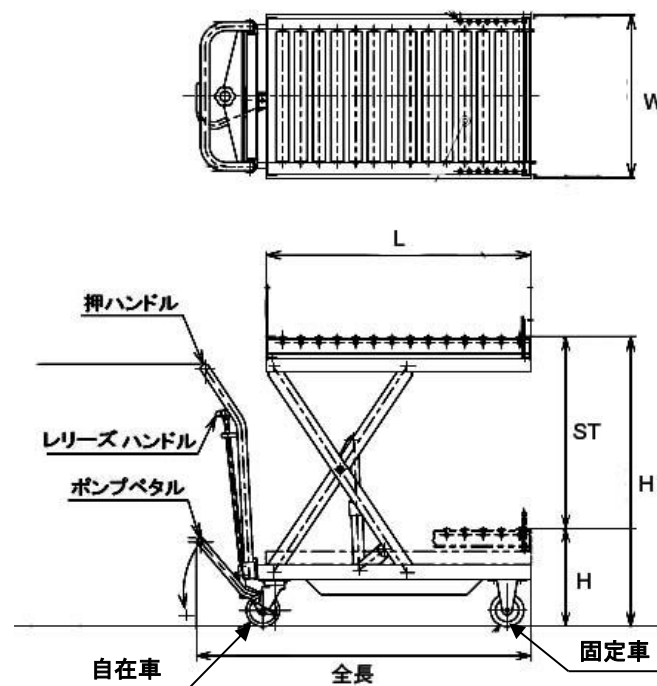

品番	耐荷重	コンベア枠寸法 W×L	ストローク ST	コンベア高さ H～H1	全長	車輪	ペダル回数	重量
EA520XB-1A	130kg	400×720	480	310～790	930	φ 100(ゴム車)	18回	47kg
EA520XB-2A	230kg	500×800	540	330～870	1010		46回	65kg
EA520XB-3A	900kg	600×900	600	500～1100	1160	φ 200(ウレタン車)	84回	160kg

(単位:mm)