

仕様	
型式	GLH-150J
均等荷重	150 kg
テーブル寸法	850L×520W mm
テーブル高さ	235~725 mm
ストローク	490 mm
全長	1075 mm
全幅	520 mm
全高	810 mm
リフト方式	足踏油圧式
ポンプ回数	約 22 回
自重	約 45 kg
塗装	粉体塗装
塗装色	10R4/13
(マンセル値)	押しハンドル 5Y5/1
※急降下防止ハールフ®付	

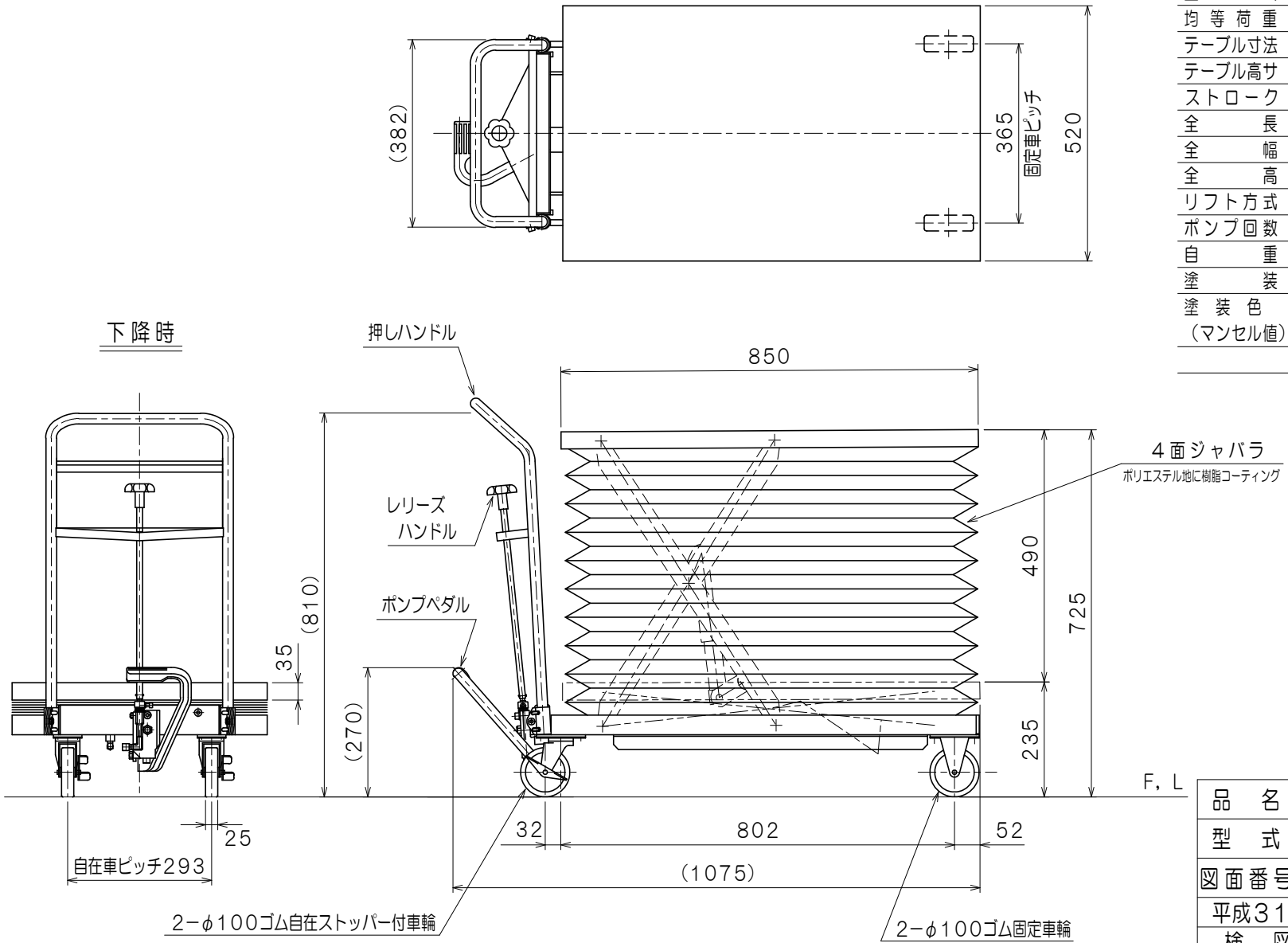

品名	ゴールドリフター	
型式	GLH-150J	
図面番号		
検図	平成31年 1月 1日	B-4
作図		尺度
		1 / 10
東正車輛株式会社		