

EA525DG-11(アングルバイス・回転台付)取扱説明書

Ver.1.1

このたびは当商品をお買い上げ頂き誠にありがとうございます。
ご使用に際しましては取扱説明書をよくお読み頂きますようお願いいたします。

○ 安全のために

- ・バイスと共に使用するドリルプレスやミーリングマシン等の取扱説明書の安全な使用方法に準じてください。
- ・ワーク表面でバイスを据付ける時はバイス側面のフランジをマウントに使用してください。(ボルト、ナット、クランプ等を使用してください。)
- ・機械操作を始める前にジョー部分にしっかりと対象物が挟まれていることを確認してください。
- ・締めこみすぎないでください。
バイスは強力なクランプ能力があります。
必要なだけの力で締めてください。
- ・対象物を叩いたりハンマーで打ちつけないでください。
当製品は機械操作のみで、対象物を希望する位置に挟んでおくように設計されています。

○ 回転ベースの取付方

- ※取付用ボルトは回転ベースについています。
- 最初に取付ボルトを回転ベースから外してください。
- ・図のようにバイスの角度を固定するボルト4ヶ所をスパナで緩め、バイスの上の部分をあげておきます。
- ・ボルトをバイスの穴に通し、ネジ部分は回転ベースのメネジ穴にねじ込みます。六角棒レンチを使用して締めます。
- ・しっかりボルトを締めると回転ベース上のバイスは固定されます。よく位置決めをしてからボルトを締めてください。

※本体色:紺色に変更しています。

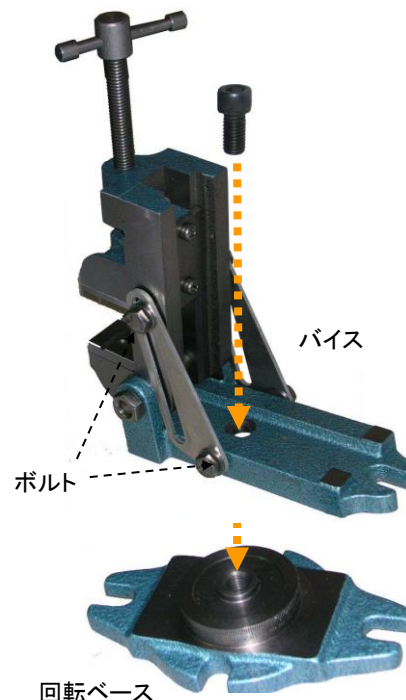

○ 操作方法

- ・バイスを作業面の希望する位置に設置します。
バイス側面のフランジをマウントに使用して固定してください。(ボルト、ナット、クランプ等を使用してください。)
- ・バイスのジョー部を開き対象物を挟みます。
ハンドルを右方向に回してジョー部を前進させます。
作業を開始する前に対象物がバイスにしっかりと挟まれ固定されているか確認してください。

○ 角度調整

- ・バイス側面のボルト4ヶ所を緩めます。
- ・任意の角度にベースをセットしてください。(0~90° まで)
- ・バイス側面のボルトを再び締め付け、バイスの角度を固定します。

○ メンテナンス

- 金属や木片は機械的表面に損傷を与え、操作の不具合の原因になります。
- ・このバイスは保護コートを施して出荷されています。
このコートは作業前に除去してください。
保護コートを除去するためには浸透オイルを使用します。
- ・全ての機械的表面と稼働部は汚れや切り屑、外からの混入物をきれいに取り除いてください。
- ・機械表面とネジ部は中程度のマシンオイルを注油してください。

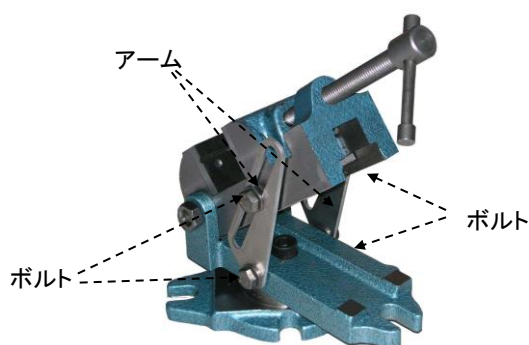

株式会社 エスコ
本社 / 〒550-0012 大阪市西区立売堀3-8-14

17.Mar.