

## EA575WJ-1,-2 熔接用チッピングハンマー

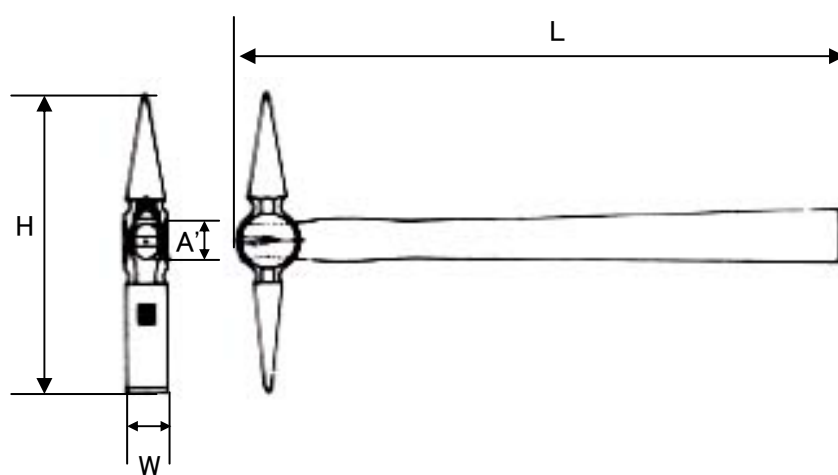

手に伝わる感触を重視したバランスのよい設計。

- 完全焼入 硬度 : HRC 55~60
- ヘッド材質…機械構造用炭素鋼 S53C
- 木柄材質…樫の木



品番	重量	W	L	H	A × A'
EA575WJ-1	350g	20mm	300mm	147mm	13 × 18
EA575WJ-2	450g	25mm	325mm	185mm	15 × 28