

このたびは当社製品をお買い上げいただき、まことにありがとうございます。この製品はろ紙交換用オイルフィルタキャップ脱着専用ツールです。この取扱説明書をよくお読みいただき、安全にご利用ください。

ろ紙交換用オイルフィルタレンチ
No.AVSA-R64A
No.AVSA-R64B

業務用

取扱説明書

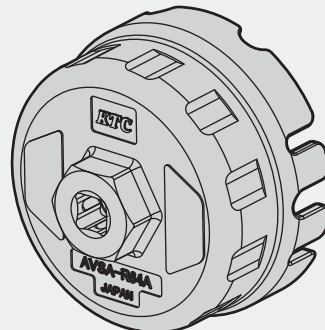

安全上のご注意

この使用説明書には以下のマークをつけています。

- ⚠ 拡大損害が予想される事項
- ❗ 必ず行う
- 🚫 禁止行為
- 🚫 分解禁止

使用前にこの「安全上のご注意」をよくお読み
のうえ、正しく使用してください。

⚠ 注意 ちゅうい ケガや器物損傷の原因となる。		
絵表示	重要事項	危害・損害
❗	●本紙に記載の無い項目は整備仕様書に従い作業する。	器物破損の原因となる。
🚫	●カートリッジ式のオイルフィルタ装着車には使用しない。	本体の破損や器物破損の原因となる。
🚫	●工具本来の使用用途以外には使用しない。	ケガや器物破損の原因となる。
🚫	●投げる、落とすなど衝撃を与えない。	本体の破損や器物破損の原因となる。
🚫	●本製品に割れ、欠け、摩耗、変形等の異常が見られた場合は使用しない。	ケガや器物破損の原因となる。
🚫	●分解・改造しない。	ケガや器物破損の原因となる。
🚫	●ハンマー等で叩いて衝撃を加えない。	ケガや本体の破損、器物破損の原因となる。
🚫	●動力工具は（エア・電動）使用しない。	ケガや本体の破損、器物破損の原因となる。
🚫	●製品を濡らさない。	本体の破損の原因となる。
❗	●使用時は保護メガネを着用する。	ケガの原因となる。
❗	●エンジンが熱い状態では火傷等に注意する。	ケガの原因となる。
❗	●レンチがキャップにしっかり入っていることを確認する。	ケガや器物破損の原因となる。

製品寸法

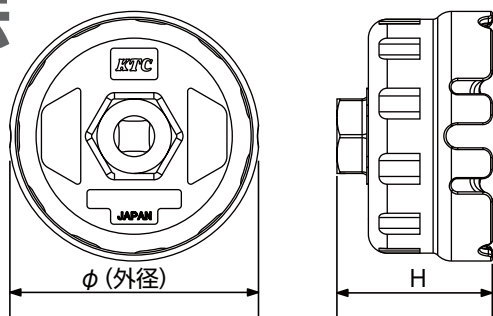

No.	内寸	φ (外径)	H	g
AVSA-R64A	71	81	50	410
AVSA-R64B	81	91	59	540

適用 (2013年7月現在)

No.AVSA-R64A

キャップタイプ	車種名	エンジン型式	販売年式	キャップタイプ	車種名	エンジン型式	販売年式
アルミ製キャップ	bB		平成18年～現行	樹脂製キャップ	IST	2ZR (1.8L)	平成19年～平成22年
	COO(ダイハツ)	K3VE 3SZVE	平成18年～平成25年		COROLLA AXIO		平成18年～現行
	DEX (スバル)		平成20年～現行		COROLLA FIELDER		平成19年～現行
	IQ	1KR 1NR	平成20年～現行		RUMION		平成20年～現行
	VITZ		平成17年～現行		WISH		平成21年～現行
	PASSO/BOON (ダイハツ)	1KR 1NR K3VE	平成16年～現行		AURIS		平成20年～現行
	PASSO SETTE	3SZVE	平成20年～現行		PRIUS		平成16年～現行
	RACTIS		平成22年～現行		PRIUSα/MEBIUS (ダイハツ)		平成23年～現行
	TREZIA				CT200H		平成22年～現行
	PORTE	1NR (1.5L)	平成24年～現行		PREMIO		平成19年～現行
	SPADE				ALLION		
	COROLLA AXIO				ISIS	平成23年～現行	
	BELTA	1KR	平成17年～平成24年		AVENSIS	平成21年～現行	
			NOAH	平成19年～現行			
			VOXY				

No.AVSA-R64B

キャップタイプ	車種名	エンジン型式	販売年式	キャップタイプ	車種名	エンジン型式	販売年式	
アルミ製キャップ	IS250 / 350	4GR 2GR	平成17年～現行	アルミ製キャップ	VELLFIRE	2GR	平成20年～現行	
	MARK X	4GR	平成16年～現行		ALPHARD		平成20年～現行	
	MAJESTA		平成15年～平成20年		ESTIMA		平成18年～現行	
	CROWN	3GR 4GR	平成20年～現行		VANGUARD		平成19年～平成24年	
	CROWN COMFORT	1TR	平成19年～現行		樹脂製キャップ	LS600h/LS600hL	2UR	平成20年～現行
	GS430/350	3UZ 2GR	平成17年～平成24年			LS460/460L	平成18年～現行	
	GS250 / 350 / 450h	4GR 2GR	平成24年～現行			GS460	1UR	平成19年～平成24年
	HILUX SURF		平成16年～平成17年			MAJESTA	1UR	平成21年～現行
	LAND CRUISER PRADO	2TR	平成16年～現行			FJ CRUISER	1GR	平成22年～現行
	HIACE		平成16年～現行			LAND CRUISER PRADO	1GR	平成21年～現行
	REGIUSACE							
	DYNA	1TR 2TR	平成19年～現行					
	TOYOACE							

使用方法

フィルタキャップの取り外し

- ① 駆動工具 (9.5sq.) または めがねレンチ (24mm) を準備する。
- ② フィルタキャップにレンチを装着する。
- ③ レンチ類 (駆動工具またはめがねレンチ) を使用してキャップを回す。

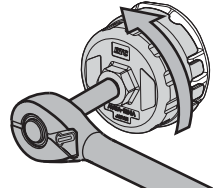
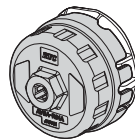
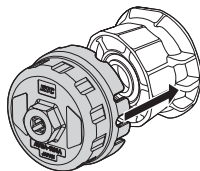
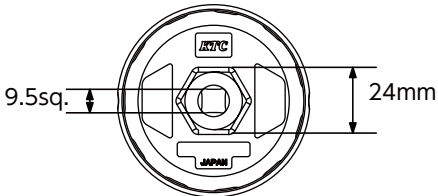

⊘ 駆動工具を使用する時は150mm以上のエクステンションバーを使用しない。

❗ キャップの爪にレンチの溝が確実にハマっていることを確認する。

⚠ 注意 キャップの固着が強い場合、キャップを破損させる場合がある。

フィルタキャップの取り付け

- ① フィルタキャップにレンチを装着する。
- ② トルクレンチを使用し規定のトルクでキャップを締め付ける。

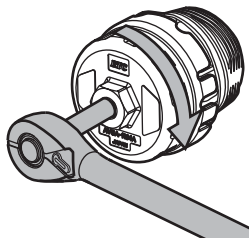
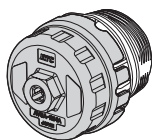
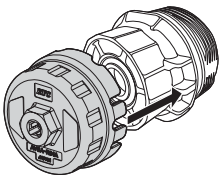

❗ キャップの爪にレンチの溝が確実にハマっていることを確認する。

❗ キャップの締め付けは、整備仕様書に記載のトルクで締めつける。

販売者の名称・所在地： 京都機械工具株式会社

〒613-0034 京都府久世郡久御山町佐山新開地 128 番地

本製品のお問い合わせはお客様窓口までお寄せください。

製品情報 <http://ktc.jp/>

お客様窓口

製造国：日本

☎ (0774)46-4159

E-mail: support@kyototool.co.jp

FAX (0774)46-4359

電話受付時間：9:00～12:00/13:00～17:00

(土・日・祝祭日及び弊社休業日除く)

※仕様及び外観は改良の為予告なく変更することがあります。

T64024-0,13,08,KTC