

EA618CC-3
 (1/2")フリーターンクロスレンチ

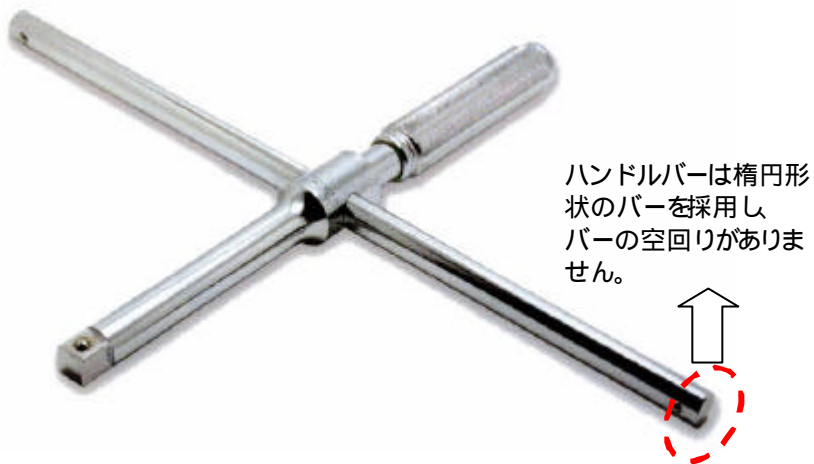

ハンドルバーは楕円形状のバーを採用し、バーの空回りがありません。

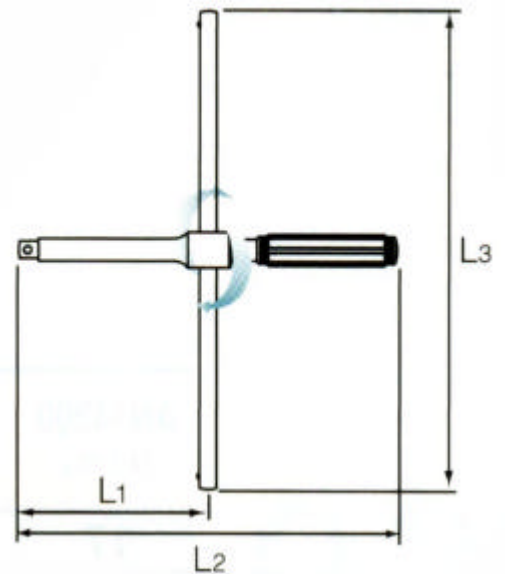

(mm)

L1	L2	L3	重量(g)
140	280	350	945

差込角...1/2"

グリップ部は空転可能な構造のため、早回しが可能です。
 回転軸とハンドルバーを同軸に配置することにより、バー同士を溶接した一般的なクロスレンチよりもブレのないスムーズな回転が可能です。



バーは脱着可能で収納もスペースをとりません。