

# EA620GC パンチセット(ラチェットハンドル付) 取扱説明書

このたびは当商品をお買い上げいただき誠にありがとうございます。  
使用に際しましては 取扱説明書をよくお読みいただきますようお願いいたします。

## ◆仕様

- パンチサイズ…22.5・28.3・34.6・43.2・49.6・61.5mm
- センターボルト…3/8”・3/4”
- 穴あけ可能板厚…軟鋼3.0mm
- 全重量…3.9kg
- ラチェットハンドル付



## ◆注意

- ・活線の近くで作業を行わないで下さい。  
電気ショックにより重大な事故や死に至る場合があります。
- ・金属板に穴をあけた後、パンチ、ダイ、センターボルトが落下する場合があります。
- ・製品を使用する際は安全が保証される場所で作業を行ってください。
- ・事故防止のために、安全めがねや作業手袋をつけて作業を行ってください。
- ・ハンドツールですので機械や装置に組み込まないで下さい。

## ◆部品名称

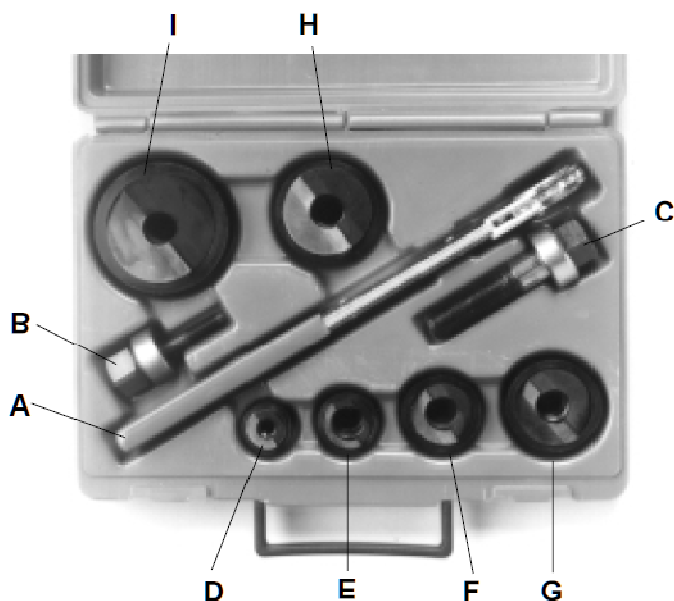

A	ラチェットハンドル
B	3/8”センターボルト(22.5mm用)
C	3/4”センターボルト(他サイズ用)
D	22.5mmダイ・パンチ
E	28.3mmダイ・パンチ
F	34.6mmダイ・パンチ
G	43.2mmダイ・パンチ
H	49.6mmダイ・パンチ
I	61.5mmダイ・パンチ

## ◆使用方法



- ①下穴をあけます。  
<下穴サイズ>  
22.5mmパンチ…9.5mm以上  
28.3mm以上のパンチ…19mm以上

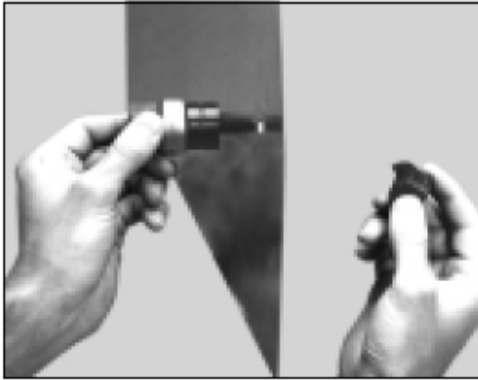

- ②センターボルトにダイの平らな面側からセットし、  
①の下穴にボルトを入れます。

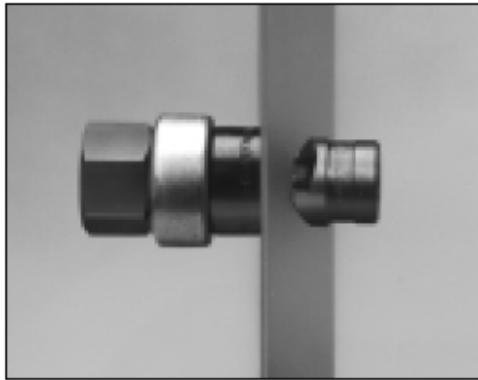

- ③パンチの刃を板側に向けて、取りつけます。

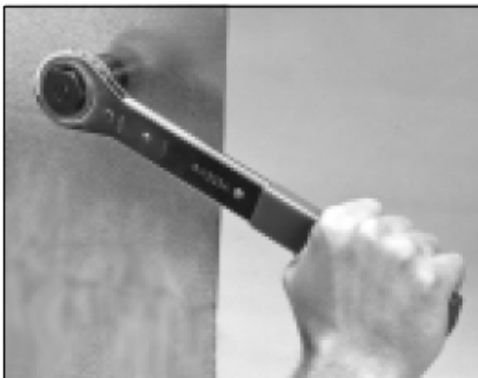

- ④センターボルトのネジの頭を付属のレンチで  
時計方向に回して、パンチ穴を開けて下さい。

※パンチが完了すると、部品が落下する場合があります。ご注意ください。

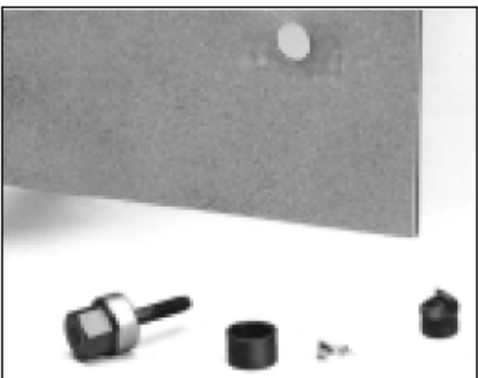

- ⑤穴あけが完了したら、パンチを反時計回りに回して、  
中に残った金属を取り除いて下さい。  
金属片が2つに割れるので、取り出しが簡単です。

改造はしないでください。



- ・本機の寿命を著しく損ねる場合があります。
- ・ご使用者が怪我をする場合があります。
- ・作業工程に支障を来たす場合があります。

株式会社 エスコ

本社 / 〒550-0012 大阪市西区立売堀3-8-14

TEL (06)6532-6226 FAX (06)6541-0929