

# EA628PM-24 PPバンド用ディスペンサー取扱説明書

Ver. 1.0

この度は当商品をご購入頂き誠に有難うございます。  
ご使用に際しましては、取扱説明書をよくお読み頂きます様お願い致します。

## 【仕様】

- ・お客様一部組立品
- ・自動梱包機用
- ・トレーサイズ・・・250×450×130(H)mm
- ・エア入りタイヤ径・・・250mm
- ・適合バンド・・・
  - ロール: 芯内径: 200mm、外径: 495mm以下
  - 幅200mm以下
  - PPバンド: 幅50mm以下
- ・材質・・・スチール、プラスチック
- ・重量・・・33.3kg



## 【分解図】

### Strapping Dispenser

Part No.	Part Name	QTY
01	Lower Base	1
05	C Ring	4
06	Wheel	2
07	Washer	2
15	Upper Base	1
20	Bolt	4
21	Nylon Nut	4
25	Bushing	2
30	Right Coil Holder Set	1
44	Washer	8
45	Lock Washer	8
47	Shaft	2
56	Left Coil Holder Set	1
69	Screw	1
70	Link	2
71	Washer	1
72	Nylon Nut	1
75	Screw	2
76	Nut	2
77	Washer	2
78	Nylon Nut	2
80	Spring	1

---

#### 30 Right Coil Holder Set

Part No.	Part Name	QTY
31	Right Coil Holder	1
37	Right Adjusting Plate	1
44	Washer	8
45	Lock Washer	8
46	Roller	2
47	Shaft	3
48	Connecting Shaft	1
50	Nut	1

#### 56 Left Coil Holder Set

Part No.	Part Name	QTY
44	Washer	8
45	Lock Washer	8
46	Roller	2
47	Shaft	3
48	Connecting Shaft	1
50	Nut	1
57	Left Coil Holder	1
61	Left Adjusting Plate	1

【組立・使用方法】

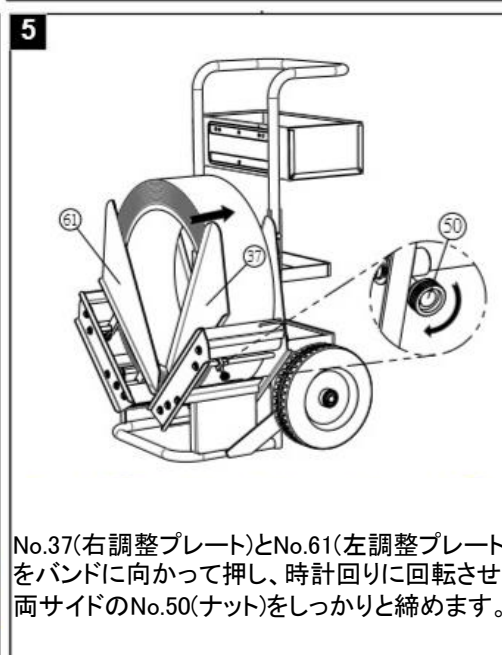
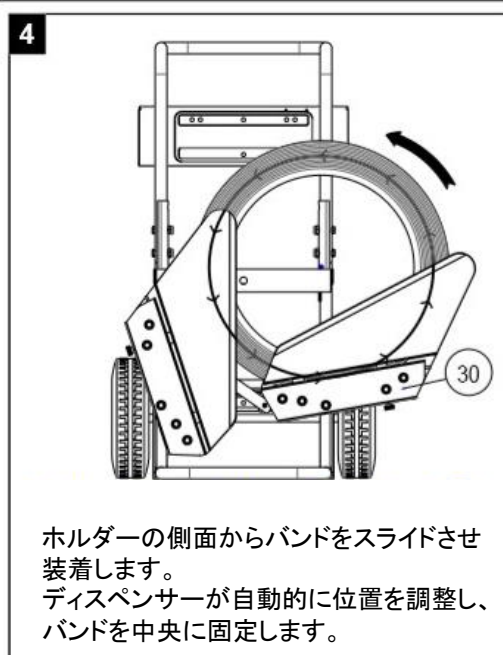
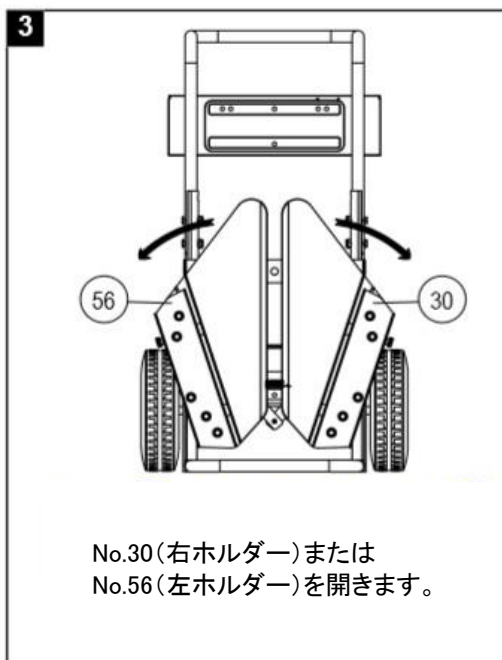
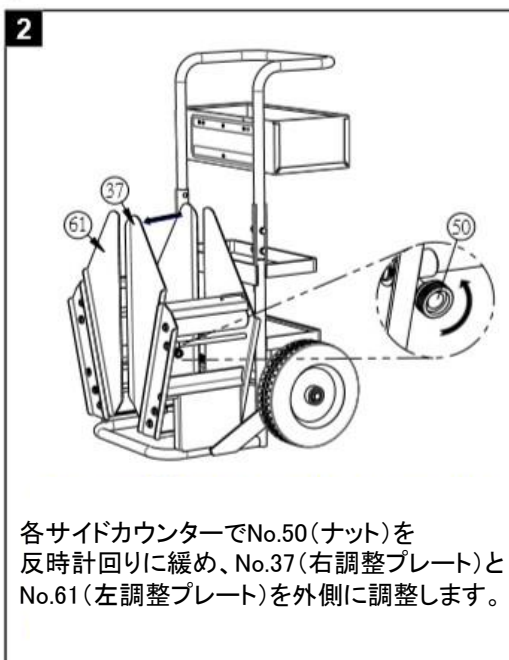
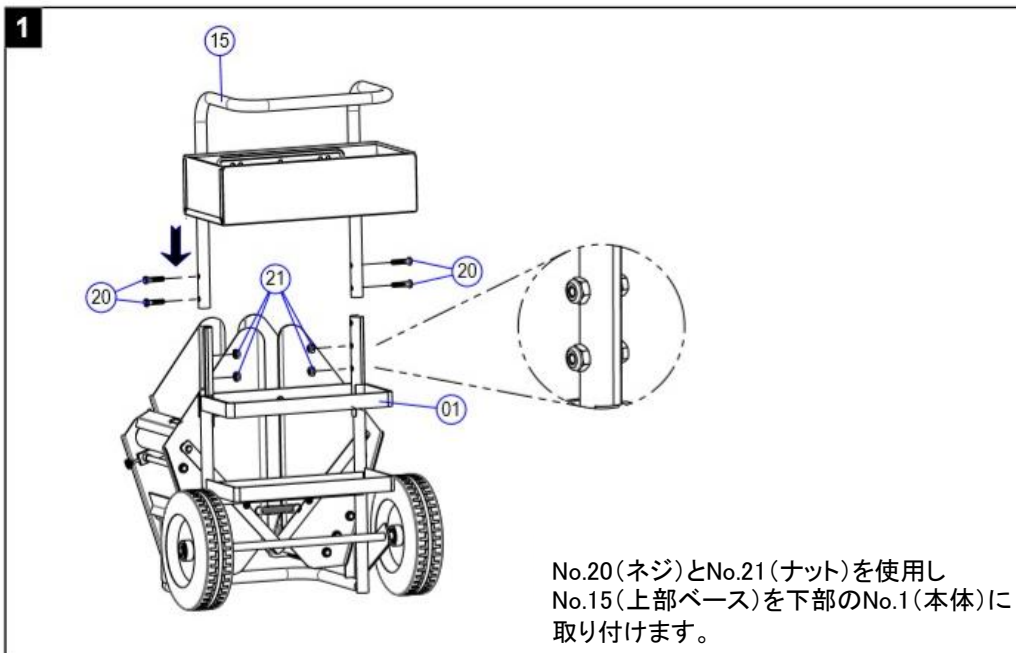

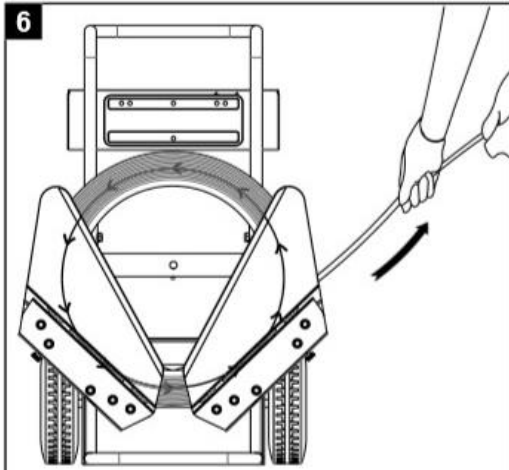

最初にバンドの先端に最も近い結び目をカットして、取り外します。  
次に残りの結び目をすべて切断し、ストラップを引き出して操作を開始します。

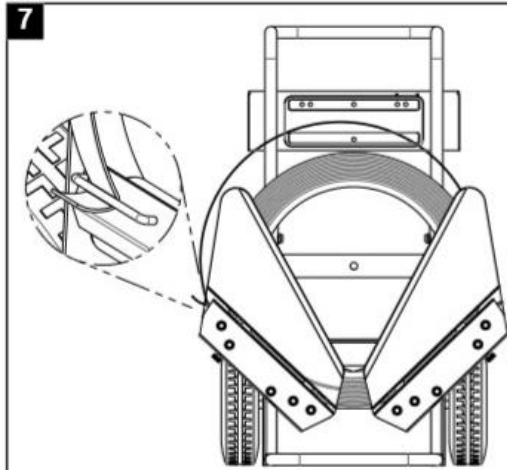

安全の為、未使用時には余分なバンドをディスペンサーの反対側にあるフックに留めて下さい。



改造はしないでください。

- 本機の寿命を著しく損ねる場合があります。
- ご使用者が怪我をする場合があります。
- 作業工程に支障を来たず場合があります。

株式会社 エスコ

本社 / 〒550-0012 大阪市西区立売堀3-8-14

TEL (06)6532-6226 FAX (06)6541-0929

19.Dec.