

EA723HR - 11
(ラチェット式トルクレンチ)

ラチェット付
スチール製
グリップはゴム製
両面に差込があり、左右両方向に使用できます。
設定値に達すると音とランプで告知します。

精度 ± 4 %
オーバーロード保護機能付

電源 単3電池 X2個

	トルク範囲	最小メモリ	トルク範囲	最小メモリ	差込角	高さ (mm)	全長 (Xmm)	重量 (g)
HR - 11	80-400Nm	10Nm	60-300lbf·in	10lbf·in	3/8"	111	710	3150

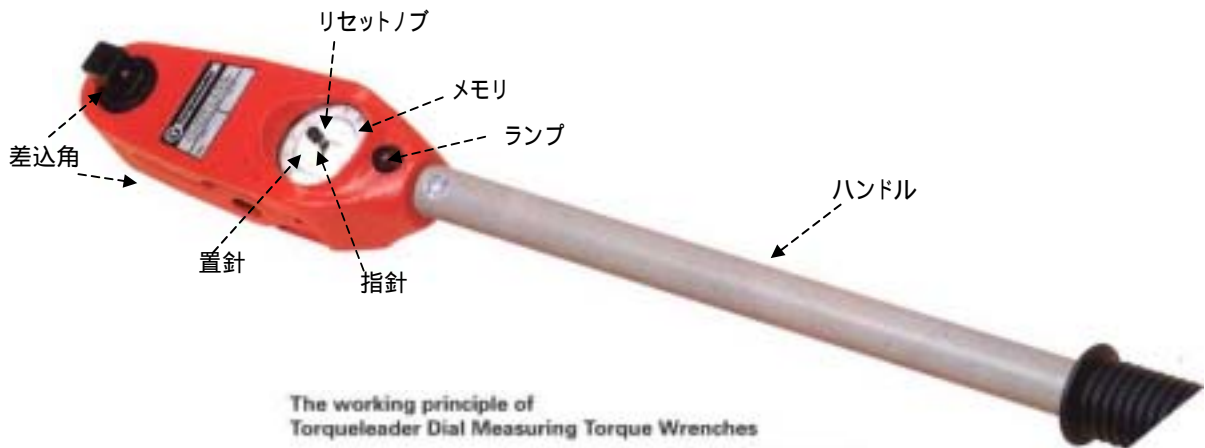
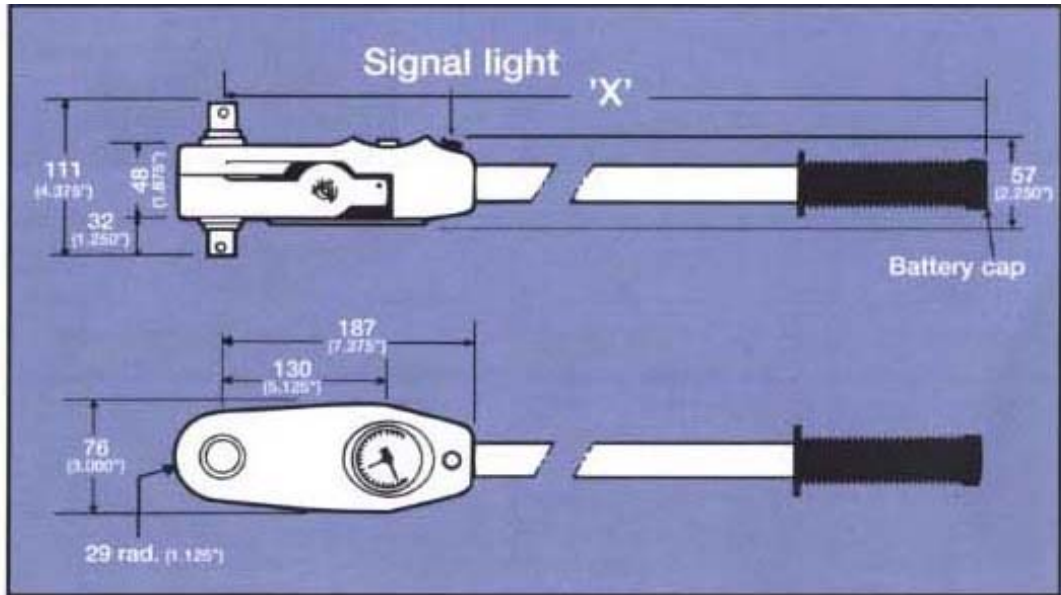

The working principle of Torqueleader Dial Measuring Torque Wrenches

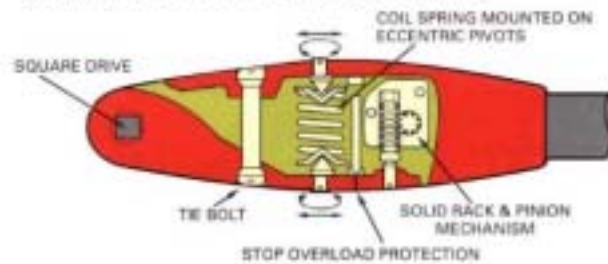

(使用方法)

右ネジ使用時

左ネジ使用時

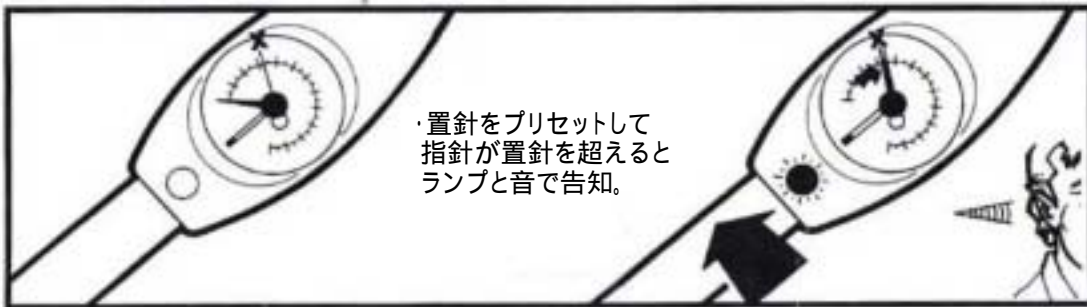
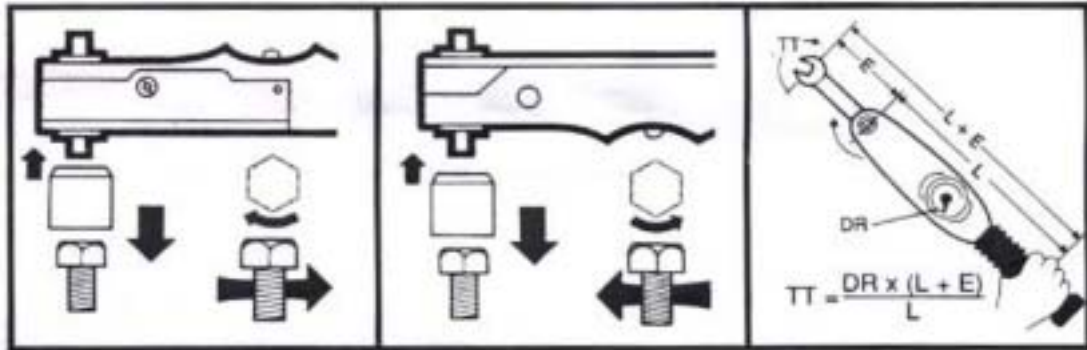

(電池の交換)



ランプが点灯しない時は電池を交換してください。

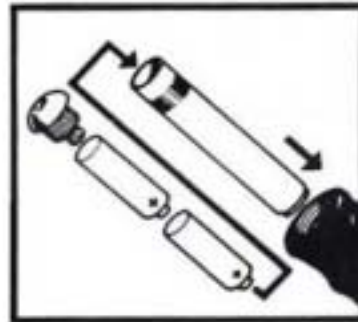

ハンドル底部の電池ホルダーを外して、抜き取り電池を交換してください。

(使用上の注意)

