

本製品は日本国内仕様です。海外での使用に関しては弊社ではいかなる責任も負いかねます。また弊社では海外使用に関する、いかなるサービス、サポートも行っておりません。

## ■ハードディスクサポートダイヤルについて

- Q&A、修理先の確認URL <http://www.elecom.co.jp/support/>
- 電話でのお問い合わせ TEL：0570-056-567（受付時間 10：00～19：00）  
月曜日～土曜日（祝日営業）（夏期、年末年始特別休業日を除く）※おかけ間違いのないようご注意ください。

えれさほ

ELECOM SUPPORT

各種商品との  
設定方法や  
修理の仕方など  
詳しくはこちら

検索

ホームページでも詳しい設定方法を  
ご案内しています。

スマートフォン・携帯電話で左記のQRコードを  
読み取るとサポートページをご覧ください。



<http://www.elecom.co.jp/rd/elesup/O29.html>

## ■安全にお使いいただくために

絵表示の意味

**警告** この表示の注意事項を守らないと、火災・感電などによる死亡や  
大けがなど人身事故の原因になります。

「してはいけない」  
ことを示します。

**注意** この表示の注意事項を守らないと、感電やその他の事故により  
けがをしたり、他の機器に損害を与えたりすることがあります。

「しなければならぬ」  
ことを示します。

けがや故障、火災などを防ぐために、ここで説明している注意事項を必ずお読みください。

## 警告

● 本製品を分解したり、加工したりしないでください。  
火災や感電、故障の原因となる恐れがあります。

● 電源プラグは根本まで確実に押し込んで使用してください。  
押し込みが不完全だと、感電や発熱による火災  
の原因になります。

● 濡れた手で電源プラグの抜き差しをしないでください。  
感電の原因になります。

● 使用中に本製品に異常を感じた場合は、ただちに本  
製品の電源プラグを抜き、使用を中止してください。

● コードを持ってプラグを抜いたり、コードをひっぱ  
たり、無理に曲げたり、ねじったりしないでください。  
コード内部が断線し、火災や感電の原因になる事があります。

● 本製品を次のような場所（環境）で保管・使用しな  
いでください。  
・ 直射日光の当たる場所  
・ 湿気やほこりの多い場所  
・ 高温多湿や水気の多い場所  
火災や感電、故障の原因となる恐れがあります。

● ほこりや汚れがついた状態で定期的にください。  
発煙や火災の原因になります。定期的にプラグの表面  
やプラグの刃の間に塵を掃除して下さい。

● 本製品の電源は、必ずAC100V(50-60Hz)を使用し  
てください。  
異なる電圧/周波数で使用すると感電、発煙、火災  
の原因になります。

● 付属のACアダプタは必ず製品本体のみに使用して  
てください。  
製品本体以外の機器に使用した場合、発熱、感電、  
火災の原因となることがあります。

● 本製品の電源は、必ずAC100V(50-60Hz)を使用し  
てください。  
異なる電圧/周波数で使用すると感電、発煙、火災  
の原因になります。

## 注意

● 本製品を布団などの放熱しにくい場所では使用  
しないでください

内部に熱がこもり、キャビネットが変形したり、内部の部品  
が故障または劣化したりすることがあります。このような状  
態で使用する、ショートや絶縁不良等により火災・感電  
につながる場合があります。

● プラグの抜き差しは、必ず機器の電源をOFFにし  
た状態で行ってください  
電源がONの状態でプラグを抜き差しすると、故障  
の原因となります。

## ■バックアップについて（万一に備えて、定期的なデータのバックアップを強く推奨します。）

本製品に保存されたデータについては、理由を問わず一切の保証はいたしかねます。ウイルス、誤操作、落雷などの自然  
災害、経年劣化や不慮の事故等による製品  
故障などに備え、バックアップ（データの複製）  
をお願いします。

バックアップとは、本製品以外の場所  
にも、データの複製を作成しておき、  
万一の際に複製されたデータを利用して  
損害を最小にすることを指します。



## ■廃棄、譲渡時のデータ消去に関するご注意

ご利用の製品を廃棄等される場合には、以下の事項にご注意ください。

- ハードディスクを廃棄あるいは譲渡する際、本製品に記録されたお客様のデータが再利用され、結果的にデータが流出してしまうことがあります。
- ハードディスクに記録されたデータは、「削除」や「フォーマット」を行っただけではデータが消滅のように見えるだけで、特殊なソフトウェアなどを使うことにより、消したはずのデータが再生されることがあります。
- ハードディスク上のデータが第三者に流出することがないよう、全データ消去の対策をお願いします。また、ハードディスク上のソフトウェアを消去することなく（譲渡しますと、ソフトウェアライセンス使用許諾に抵触する場合があります）のでご注意ください。お客様のデータが漏洩することによる、いかなるトラブルも弊社はその責任を負いかねますのであらかじめご了承ください。

## ■ハードディスクを廃棄する場合

ご利用の製品を廃棄される場合は、お住まいの地方自治体で定められた方法で廃棄してください。

### データ消去サービスのご案内

エレコムグループではハードディスクのデータを完全に消去するサービスを有償にて行っております。  
重要なデータの保存に利用したハードディスクを廃棄する場合などにご利用ください。  
データ消去サービスの詳細についてはロジテック社のホームページで紹介しております。

◆Logitec データ復旧技術センター [http://www.logitec.co.jp/data\\_recovery/](http://www.logitec.co.jp/data_recovery/)

### データの取り扱いについて

- ・ 万一、盗難等によりハードディスク内にあるお客様の個人情報が出た場合、弊社は一切の責任を負いかねます。  
大切なデータを管理するため、盗難防止など、必要な処置を講じておくようお願いします。
- ・ ハードディスクドライブは消耗品です。不適切な使用や電氣的ノイズ、静電気による障害、強い衝撃、落雷などの天変地異により  
故障する場合があります。重要なデータは万一に備えて必ず他のメディアにバックアップを取っておくようお願いいたします。
- ・ 使用期間を問わず、一切データの保証をしておりません。万一に備え、バックアップ（データの複製）をお願いします。
- ・ 本製品に保存したデータの消失についてはいかなる運用形態にかかわらず、弊社では一切その責任を負いません。

## ■Support

This warranty is valid only in Japan. This product is for domestic use only. We provide support only for the Japanese OS. No technical support is available in foreign languages other than Japanese.

## ■修理について

- ・ 保証規定に準じて製品本体の無償修理を行う期間は、ご購入日から1年間です。
- ・ 保証期間内に弊社修理センターにて受付し保証期間が確認  
できる修理依頼品を保証規定に準じて修理いたします。
- ・ 修理範囲は、正しい使用方法に基づいて製品を動作させた  
場合に製品出荷時と同様に機能するまでとし、機能に影響  
がない外観上の傷や破損、自然劣耗、自然劣化した正常に  
動作している部品の交換は修理範囲ではありません。
- ・ 鏡面仕上げや光沢などの処理が施された外観に対する、  
擦れ跡や細かな傷などは保証範囲ではありません。
- ・ 修理とは、製品をお預かりして、故障箇所を含むユニット  
単位の交換、または、製品そのものを交換することで  
出荷時と同等の状態へ機能を回復させるものです。
- ・ 有償、無償にかかわらず修理等により交換された本製品  
またはその部品等は返却いたしかねます。

## ■修理ご依頼時の注意事項

- ・ ご購入年月日を証明できる書類を大切に保管してください。  
ご購入年月日を特定できない場合、保証期間内であっても  
有償にて取り扱ってさせていただきます。（保証書へ捺印された  
年月が確認できる販売店印、販売店発行の保証書シール、  
シール、納品書など）
- ・ 修理期間中の貸出機・代替機はありません。
- ・ 無償修理、有償修理に関わらず、修理依頼時の送料は  
お客様にご負担ください。
- ・ 宅配便などの送付の控えが残る方法で送付し、修理依頼品が  
返却されるまで送付状の控えは保管してください。
- ・ 修理依頼の事前連絡は不要です。
- ・ 送付先は、Webサイト、またはテクニカルサポートセンターでご確認ください。

## ■保証規定

### ■保証内容

1. 弊社が定める保証期間（本製品ご購入日から起算されます。）内に、適切な使用環境で発生した本製品の故障に限り、  
無償で本製品を修理または交換いたします。

### ■無償保証範囲

2. 以下の場合には、保証対象外となります。
- (1) 保証書および故障した本製品をご提出いただけない場合。
  - (2) 保証書に販売店ならびに購入年月日の記載がない場合、またはご購入日が確認できる証明書（レシート・納品書など）をご提示いただけない場合。
  - (3) 保証書に偽造・改変などが認められた場合。
  - (4) 弊社および弊社が指定する機関以外の第三者ならびにお客様による改造、分解、修理により故障した場合。
  - (5) 弊社が定める機器以外に接続、または組み込んで使用し、故障または破損した場合。
  - (6) 通常一般家庭内で想定される使用環境の範囲を超える温度、湿度、振動等により故障した場合。
  - (7) 本製品を購入いただいた後の輸送中に発生した衝撃、落下等により故障した場合。
  - (8) 地震、火災、落雷、風水害、その他の天変地異、公害、異常電圧などの外的要因により故障した場合。
  - (9) その他、無償修理または交換が認められない事由が発見された場合。

### ■修理

3. 修理のご依頼は、本保証書の本製品に添えて、お買い上げの販売店にお持ちいただくか、弊社修理センターに送付してください。
4. 弊社修理センターへご送付いただく場合は送料はお客様の負担となります。また、ご送付いただく際、適切な梱包の上、紛失防止のため受渡の確認できる手段（宅配や簡易書留など）をご利用ください。尚、弊社は運送中の製品の破損、紛失については一切の責任を負いかねます。
5. 同業者での交換ができない場合は、保証対象製品と同型またはそれ以上の性能を有する他の製品と交換させていただきます。

### ■免責事項

8. 本製品の故障について、弊社に故意または重大な過失がある場合を除き、弊社の債務履行および不法行為等の損害賠償責任は、本製品購入代金を上限とさせていただきます。

### ■有効期間

- 10.この保証書は、日本国内においてのみ有効です。

- 11.本保証書は再発行いたしませんので、大切に保管してください。

## ELECOM

製品名 □ e:RECO/e:DISK シリーズ (3.5インチ)	保証期間 ご購入日から1年間
--------------------------------------	-------------------

### ★お客様ご記入欄

フリガナ お名前	保証期間 ご購入日から1年間
ご住所 干 TEL ( ) -	

お客様の正常なご使用状態で万一破損した場合は、保証規定に記載された期間、規定のもとに修理または同等製品への交換をいたします。修理をご依頼の際は、必ず本保証書を添付してください。また、保証書の再発行は行いませんので紛失しないよう大切に保管してください。

★の印は、お客様にご記入いただくものです。  
☆の印は、販売店にご記入いただくものです。記入が無い場合は、お買い上げの販売店にお申し出ください。

### ☆ご販売店様

ご購入日	■販売店様へ お客様へ商品をお渡しするときは、必ず☆印の欄に所定事項をご記入ください。記入漏れがありますと、保証期間内でも無償修理が受けられなくなるのでご注意ください。
ご住所・店名・TEL・ご担当者名	■ご販売店様欄が空白の場合 ご購入年月日より保証期間を起算します。ご購入年月日を証明できる書類（販売店発行の保証書シール、レシート、納品書）を添付して修理をご依頼ください。

USB3.0 対応 3.5インチ外付けハードディスク  
e:RECO/e:DISK「はじめにお読みください」

ELECOM

© 2016 ELECOM CORPORATION All rights reserved

Q-DE 160301 V01

# e:RECO e:DISK

USB3.0 対応 3.5インチ外付けハードディスク

はじめにお読みください

このたびは、ELECOM製品をお買い上げいただき、ありがとうございます。  
この「はじめにお読みください」では、本製品のパッケージ内容、各部の名称、  
テクニカルサポート、保証規定などについて説明しています。  
設定方法は、別紙「かんたん設定ガイド」をお読みください。  
これらの説明書は、使用開始後も大切に保管しておいてください。

## パッケージ内容

### ■テレビ・レコーダーまたは、パソコンにつなぐ前に梱包品をご確認ください。

梱包には万全を期しておりますが、万一不足品、破損品などがありましたら、お買い上げの販売店に御連絡ください。

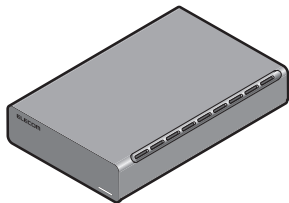

- ハードディスク本体…1台
- はじめにお読みください (本書、保証書含む)
- かんたん設定ガイド

- USB3.0ケーブル…1本 (約120cm ※コネクタ含む)
- ACアダプタ…1個 (約150cm ※コネクタ含まず)
- ラバーフット…1シート (4個) (シートから1個ずつ剥がして、ハードディスク本体のくぼみに貼り付けて使用します。設置は縦置き、横置きのいずれかを選べます)

## 各部の名称

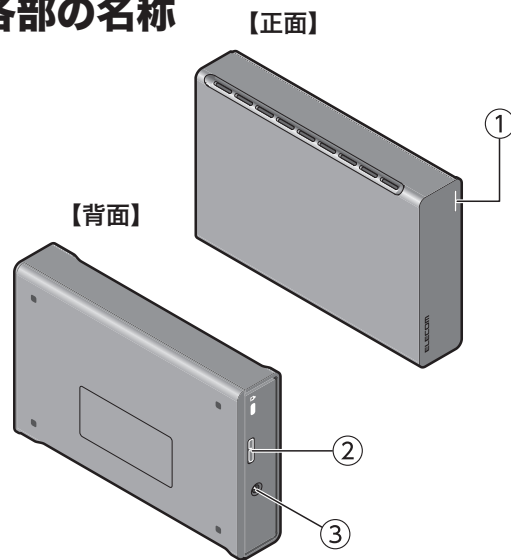

- ①アクセスLED**  
ハードディスクにアクセスしているときに点灯/点滅するLEDランプです。
- ②USB端子**  
USB3.0に対応したMicro-Bコネクタです。付属のUSB3.0ケーブルを使用して、本製品とテレビ・レコーダーまたはパソコンを接続します。(USB2.0の機器でも使用できます。)
- ③電源コネクタ**  
付属のACアダプタを接続します。必ず本製品付属のACアダプタを使用してください。

## 本製品の接続

### ■テレビ・レコーダーまたはパソコンとつなぐ

※本製品はテレビ・レコーダーに接続すると録画用として、パソコンに接続するとデータ用としてご使用いただけます。

ハードディスクに付属のACアダプタを接続し、コンセントに差し込みます。付属のUSB3.0ケーブルのコネクタをハードディスクのUSB端子に接続し、反対側をテレビ・レコーダーまたはパソコンのUSB端子に接続します。アクセスLEDが点灯します。

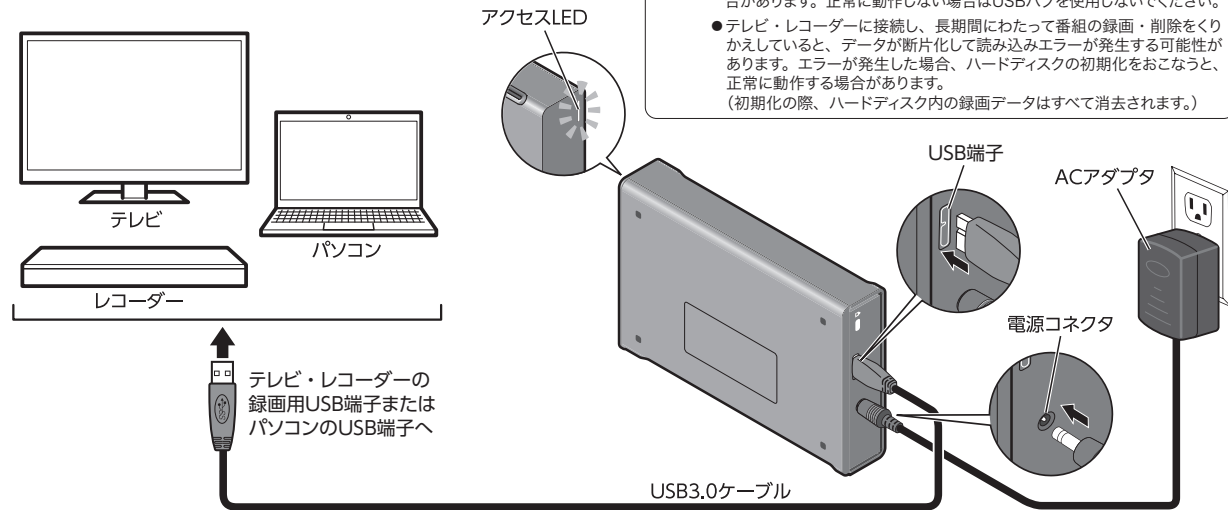

- 必ずテレビ・レコーダーの「録画用」と書かれたUSB端子、またはパソコンの「USB」、「+」と書かれたUSB端子に接続してください。
- 録画用以外のUSB端子に接続した場合、録画ができなかったり、再生が不安定になる場合があります。
- ハードディスクは、振動がない場所に水平に設置してください。
- 本製品に電源スイッチはありません。ACアダプタをコンセントに差し込み、テレビ・レコーダーまたはパソコンに接続すると、自動的に電源が入ります。
- USBハブを経由させたい場合は、ACアダプタから電源を供給できるタイプのUSBハブを使用してください。
- ACアダプタから電源を供給できるタイプのUSBハブであっても、種類や外付けHDD (ハードディスク)の種類・台数によっては、正常に動作しない場合があります。正常に動作しない場合はUSBハブを使用しないでください。
- テレビ・レコーダーに接続し、長期間にわたって番組の録画・削除をくりかえしていると、データが断片化して読み込みエラーが発生する可能性があります。エラーが発生した場合、ハードディスクの初期化をおこなうと、正常に動作する場合があります。(初期化の際、ハードディスク内の録画データはすべて消去されます。)



- 本製品はUSB3.0 / 2.0に対応していますが、接続するテレビ・レコーダーおよびパソコンがUSB2.0対応の場合、転送速度はUSB2.0の速度に制限されます。

### おもな仕様

環境条件	動作時：温度 5℃～35℃/湿度 20%～80% (結露なきこと) 保管時：温度 -20℃～+50℃/湿度 20%～80% (結露なきこと)
電源仕様	入力電圧：AC100V
対応OS	Windows 10、8.1、7 Mac OS X 10.11、10.10、10.9、10.8
外形寸法	幅120×奥行き183×高さ35mm

### ●本製品をデータ用としてご使用になる場合

Macで使用するにはフォーマットが必要です。  
詳しい説明は、[http://qa.elecom.co.jp/faq\\_detail.html?id=6321&category=553&page=1](http://qa.elecom.co.jp/faq_detail.html?id=6321&category=553&page=1) をご覧ください。