

Fellowes

WORK BETTER™

フェローズラミネーター

Zeus™ 2 (A3)

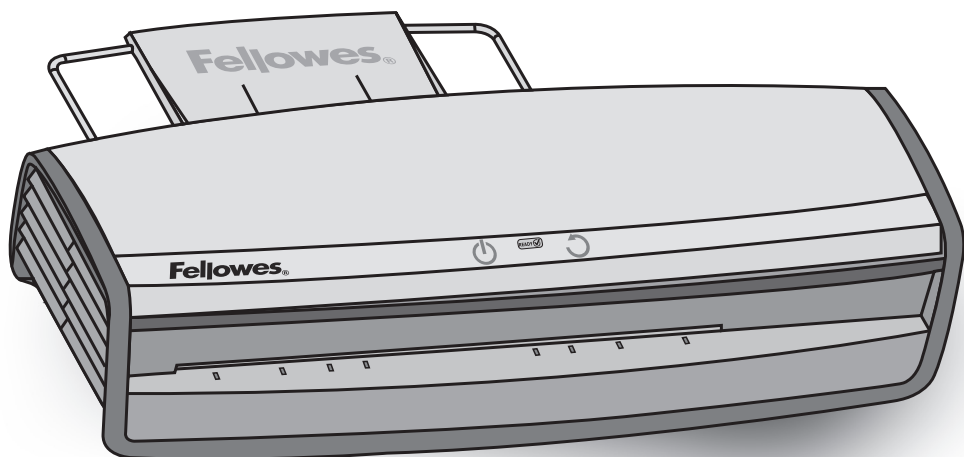

取扱説明書・保証書

フェローズジャパン株式会社

〒141-0031 東京都品川区西五反田4-32-1

東京日産西五反田ビル2号館7F

TEL 03-5496-2401

www.fellowes.co.jp

目次

目次	1
使用上の注意	2
はじめに	4
本機の特長	4
内容物の確認	5
ラミネートの前に…	6
ラミネート作業上の注意	6
ラミネートフィルムについて	7
各部の名称と働き	8
ご使用方法 (ホットラミネート)	9
ご使用方法 (コールドラミネート)	12
お手入れの方法	15
こんなときは…	16
製品仕様	18
保証書	19

使用上の注意

絵表示について

この取扱説明書および製品への表示では、製品を安全に正しくお使いいただき、あなたや他の人への危害や財産への損害を未然に防止するために、いろいろな絵表示をしています。その表示と意味は次のようになっています。内容をよく理解してから本文をお読みください。



警告

この表示を無視して誤った取扱いをすると、人が死亡または重傷を負う可能性が想定される内容を示しています。



注意

この表示を無視して誤った取扱いをすると、人が重傷を負う可能性が想定される内容および物的損害のみ発生が想定される内容を示しています。

安全にご利用いただくために、下記の注意事項を必ずお守りください。



警告



お子様だけの使用、幼児の手の届くところでの作業はしないでください。
※怪我、感電の恐れがあります。



本機の上面及びラミネート直後のフィルムは、高温になっていますので十分に注意してください。
※高温のためやけどをする恐れがあります。



ネクタイ・ネックレス・髪などを引き込まれないようにしてください。怪我をする原因になる恐れがあります。もし引き込まれたときは、ただちにリバースボタンを押してください。



濡れた手で電源プラグを扱わないでください。
※感電の恐れがあります。



電源コードを傷つけたり、加工したりしないでください。
また、コードの上に重いものをのせたりしないでください。
※火災、感電の恐れがあります。



ご自分で分解、改造、修理をしないでください。
※感電や思わぬ怪我をする恐れがあります。



電源コードは本製品に付属のもの以外は使用しないでください。
※火災、感電の原因となります。



電源コードを高温の表面に接触させないでください。
※火災、感電の恐れがあります。



万一、煙が出たり、変な臭いがあるなど、異常な状態になりましたら、使用を中止して、電源プラグを抜いてください。
※火災、感電の恐れがあります。



注意



本機は用紙・印刷物・写真専用のラミネーターです。
ラミネート以外の目的には使用しないでください。



絶対に可燃物（セロファンなど）、軟化しやすい物（塩ビ、ポリエチレンなど）など、ラミネーター専用のフィルム以外は入れないでください。
※火災の恐れがあります。



ラミネーター操作中はそばを離れないでください。



紙幣・クレジットカード・金属・ビニール製品・布・木片などは、絶対にラミネートしないでください。



本機の上にもものを載せたり、腰掛けたり、乗ったりしないでください。
※怪我の原因となる恐れがあります。



本機は必ず平らなところに設置し、本機の後ろ側からラミネートしたものを取り出せるスペースを取ってください。



本機や電源コード、コンセントなどに水がかからないように十分に注意してください。
※火災、感電の恐れがあります。



冷暖房機のそば、水のそば、高温多湿な場所、ほこりの多い場所で使用しないでください。
※火災、感電の恐れがあります。



通常の操作以外に本機を清掃したり持ち運んだりする際には、必ず電源スイッチをオフにし、プラグを抜いてください。
※怪我の原因となる恐れがあります。



電源プラグを抜くときは必ずプラグ部を持って抜いてください。
※火災、感電の恐れがあります。



電源コードを棚の上などから下げたままにしないでください。
※怪我の原因となる恐れがあります。



電源コードは伸ばして使ってください。束ねたまま使うと加熱の原因になります。



電源は必ず AC100V 電源を使用してください。また、電源プラグは壁のコンセントに直接つなぎ、延長コード等のご使用にならないでください。タコ足配線はしないでください。
※火災、感電の恐れがあります。



必ずアースリード線を接地（アース）してください。アース線は必ず電源プラグをコンセントに差し込む前に接続してください。またアース接続をはずす場合は必ず電源プラグをコンセントから抜いてから、接続をはずしてください。



本機は日本国内用として製造・販売しています。日本国外で使用された場合、当社は一切責任を負いかねます。

はじめに

このたびはフェローズラミネーター Zeus2 A3（ゼウス 2 A3）をお買い上げいただき、ありがとうございます。

Zeus2 A3 は、オフィスやご家庭で印刷物や写真を簡単にラミネートすることができるラミネーターです。

ご使用になる前には、必ず取扱説明書をよくお読みいただきますようお願い申し上げます。また、本取扱説明書は必ず保管してください。

本機の特長

フィルム自動検知システム(Advanced Pouch Tracking System)

フィルム詰まりを検知し、自動的にフィルムを手前に戻して排出します。

オートセンス方式 (AutoSense)

ラミネートするものの厚さを検知し、最適のラミネート速度に自動調節する画期的な機能です。

コールドラミネートも可能

熱で圧着する通常のラミネートと異なり、裏面に糊のついた専用のフィルムを使い常温で圧着する方法です。和紙、感熱紙、クレヨン画など熱により変色変質する紙などもラミネートできます。

リバースボタン搭載

フィルム自動検知システムでフィルム詰まりが解消されなかったとき、リバースボタンを押すことにより、手動でフィルムを手前に戻して排出することができます。

オートシャットオフ

電源をオンにしたまま約 30 分以上使用しないしていると、自動的に節電状態（スリープモード）になります。

内容物の確認

下記のとおり、本体および付属品があることをご確認ください。

■本体

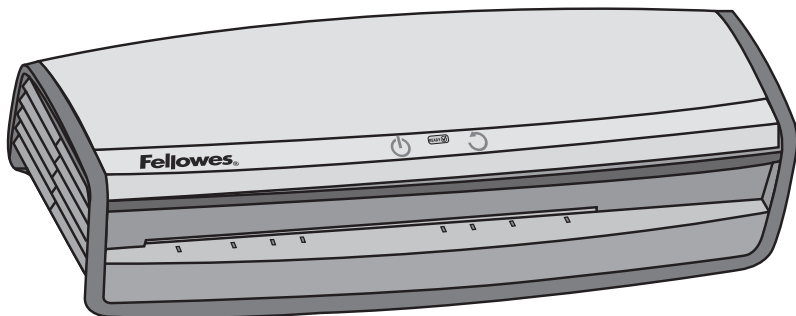

■取扱説明書（本書）

■スターターキット （クリーニングシート同梱）

■電源コード

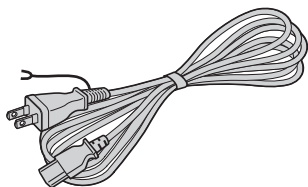

■サポートトレイ

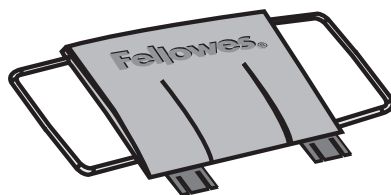

製品に同梱している電源コードは、同梱されている製品のみ使用できます。

同梱している製品以外には、この電源コードを使用することはできません。

ラミネートの前に・・・

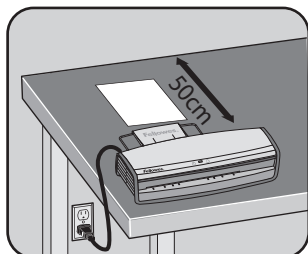

本機は平らな安定した場所で、電源ソケットのプラグの着脱が容易にできる場所に設置してください。

本機の後部はラミネートされたものを容易に排出できるように十分なスペース(50cm)をとって設置してください。

また、周辺には燃えやすいものを置かないでください。

ラミネート作業上の注意

ラミネーターは操作や使用法の誤りによりラミネートに失敗したり、フィルムを巻き込んで故障する場合があります。以下に書いてある注意事項をよくお読みの上、厳守してご使用ください。

ラミネートしてはいけないもの

● ラミネートしてはいけないもの

(×:ラミネートできません ○:ラミネートできます)

	ホットラミネート	コールドラミネート
金属・ビニール製品・布・木片など紙以外のもの、可燃物(セロハンなど)、軟化しやすいもの(塩ビ・ポリエチレン製品など)	×	×
和紙・感熱紙・クレヨン画など熱により変色変質する紙	×	○

● たった一枚しかないような大切なものをラミネートすることはお避けください。

万一失敗したり内部に詰まったりすると、元どおりに再生することができません。

● 資料や写真をはさまないフィルムだけのラミネートはしないでください。

● フィルムも含めて厚さ0.7mmより厚いものはラミネートできません。

無理にラミネートしようとする本体の内部機構を傷め、ローラーやヒーターなどが破損する場合があります。厚紙をラミネートするときはあらかじめ厚みを計測してください。

● 本機は厚さ75～250ミクロンのラミネートフィルムに適応しています。

それ以外の厚さのフィルムではきれいにラミネートできません。また、故障の原因にもなります。

ラミネートフィルムについて

フェローズのラミネートフィルムを推奨いたします。フィルムの特性が合わないとフィルムにしわができたり、仕上がりが良くない場合があります。また、フィルム詰まりの原因となることがあります。

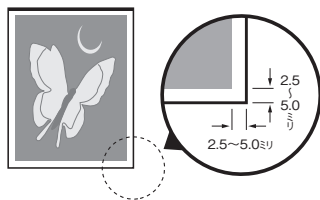

ラミネートするものより周囲が 2.5 ~ 5.0mm ほど大きなフィルムを使用してください。

この幅が小さいと周囲がうまく接着されず、その部分からはがれる原因になります。また、大きすぎると巻き込みの原因になります。

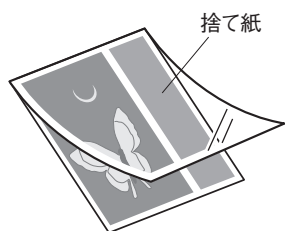

最適なフィルムがない場合は、大きめのフィルムを使用して、空白部分に捨て紙を入れてラミネートしてください。

ラミネートした後、ラミネートしたもののサイズに合わせてカットしてください。

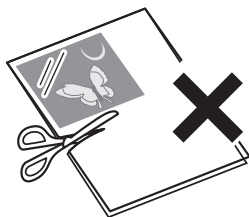

ラミネートする前にフィルムをカットしたり、変形させたり継ぎ足したりしてお使いにならないください。

内部のローラーに巻き付いたり内部で詰まって故障の原因になります。

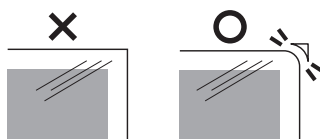

ラミネートした後にフィルムをカットされた場合は、コーナーを丸めてください。

とがった角で怪我をする恐れがあります。

各部の名称と働き

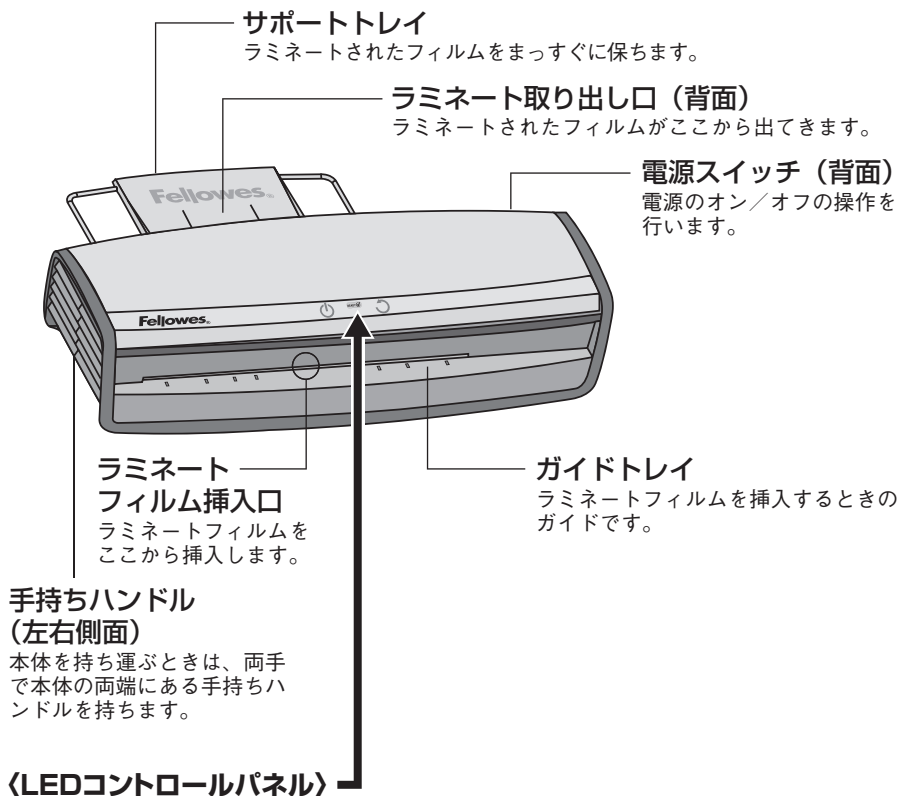

▲注意

- ホット/コールド、両方のラミネート作業を行う場合は、先にコールドラミネートを行い、その後でホットラミネートを行ってください。
- ホットラミネートの後、コールドラミネートを行う場合は電源スイッチを切った後、ラミネーターの熱を完全に冷ましてからにしてください。

ご使用方法（ホットラミネート）

1

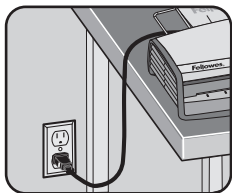

電源コードを取り付けます。

電源スイッチが○の位置にあることを確認します。電源コードを本体に取り付け、電源プラグをコンセントに差し込みます。

2

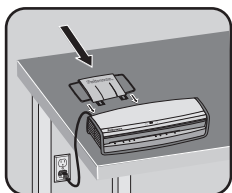

本体背面にサポートトレイを取り付けます。

- ✕ ④ サポートトレイの先端を差し込み口にしっかりと差し込んでください。
- ラミネート取り出し口の妨げになっていないか確認してください。

3

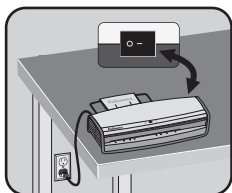

電源を入れます。

電源スイッチのI側を押します。

LEDコントロールパネルが一瞬フラッシュして左のスタンバイボタンが青色に点灯します。

4

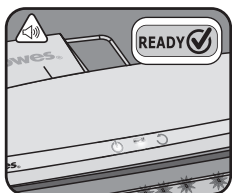

ラミネーターが自動的にウォームアップを開始します。

ラミネートの準備ができると、READY ボタン（緑）とガイドトレイが点灯し、ブザーが鳴ります。

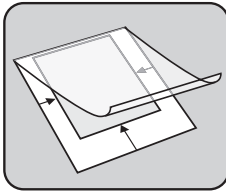
5

ラミネートするものをラミネートフィルムのシール部（接合部）の奥まできちんと入れて挟みます。

▲注意

- ・接合部に余白があると、巻き込みなどの原因になりますので、奥まできちんと入れてください。

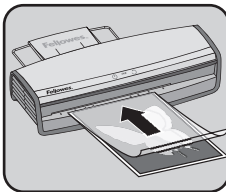
6

シールされた側から挿入口に平行に静かに差し込みます。

ラミネートするものの厚さを検知し、自動的にラミネートを開始します。

▲注意

- ・ななめに入れるとフィルムがしわになったり、途中で詰まって故障の原因になります。
- ・フィルムのシール部（接合部）以外のところから挿入するとフィルムがめくれて内部で詰まったり、ローラーに巻きついて故障の原因になります。

☒ フィルムが詰まるとリバースボタンが点灯し、フィルム自動検知システムにより自動的にフィルムが手前から排出されます。それでもフィルム詰まりが解消されなかったときは、リバースボタンが点滅します。リバースボタンを押しながら、フィルムを取り出してください。

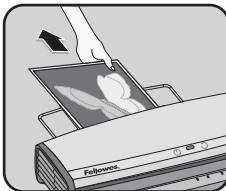
7

ラミネートが終了したフィルムを後部取り出し口より取り出し、平らな場所に置き冷まします。

▲注意

- ・途中で後ろから引っ張ったりしないでください。
- ・続けてラミネートするときは、必ず前にラミネートしたものを取り出した後、次のラミネートフィルムを入れてください。
- ・フィルムが熱くなっていますので十分ご注意ください。

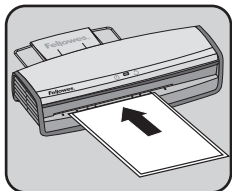
8

ローラーのクリーニングをします。

ラミネート作業が終了したら付属のクリーニングシートが同程度の厚さの紙を数回空通してローラーのクリーニングをします。(→ 15 ページ)

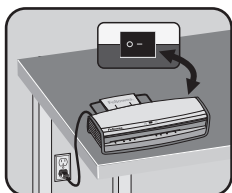
9

使用後はローラーを保護するため、スタンバイボタンを一度押し、ローラーが自動的に止まるまで空回しをしてください。その後必ず背面の電源スイッチをオフにしてください。

スタンバイボタンがゆっくり点滅し、しばらくはローラーが回転します。ラミネーターの熱が冷めると、ローラーは自動的に止まります。

オートシャットオフ

電源をオンにしたまま 30 分以上使用しないでいると、スタンバイボタンがゆっくり点滅しスリープモードになります。さらに 60 分以上使用しないでいると、ローラーが自動的に止まります。

再び使用するには、点滅しているスタンバイボタンを押してください。

ご使用方法（コールドラミネート）

1

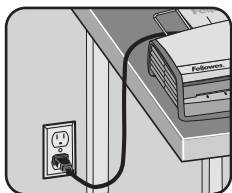

電源コードを取り付けます。

電源スイッチが○の位置にあることを確認します。電源コードを本体に取り付け、電源プラグをコンセントに差し込みます。

2

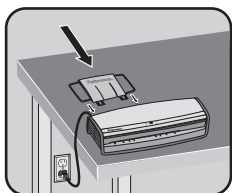

本体背面にサポートトレイを取り付けます。

- ✕モ ・サポートトレイの先端を差し込み口にしっかりと差し込んでください。
- ・ラミネート取り出し口の妨げになっていないか確認してください。

3

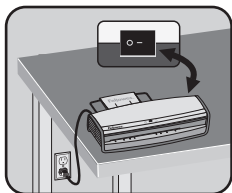

電源を入れます。

電源スイッチのI側を押します。

LEDコントロールパネルが一瞬フラッシュして左のスタンバイボタンが青色に点灯します。

4

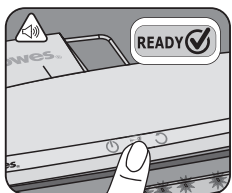

READY ボタンを長押しします。

READY ボタンが3回、青く点滅します。READY ボタン(青)とガイドトレイが点灯しブザーが鳴ると、ラミネートできます。

- ✕モ ホットラミネートの直後は、適切な内部温度になるまで30分～60分かかります。

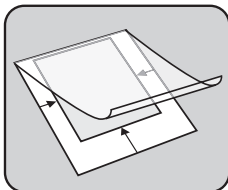
5

ラミネートするものをラミネートフィルムのシール部（接合部）の奥まできちんと入れて挟みます。

▲注意

- ・接合部に余白があると、巻き込みなどの原因になりますので、奥まできちんと入れてください。
- ・必ずコールドラミネート専用のフィルムをお使いください。

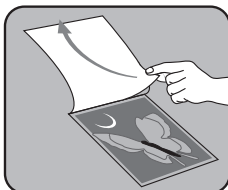
6

フィルムのシール部側から合紙をそっとはがしながら挿入口に差し込みます。

▲注意

- ・ななめに入れるとフィルムがしわになったり、途中で詰まって故障の原因になります。
- ・フィルムのシール部（接合部）以外のところから挿入するとフィルムがめくれて内部で詰まったり、ローラーに巻きついて故障の原因になります。

✕E フィルムが詰まるとリバースボタンが点灯し、フィルム自動検知システムにより自動的にフィルムが手前から排出されます。それでもフィルム詰まりが解消されなかったときは、リバースボタンが点滅します。リバースボタンを押しながら、フィルムを取り出してください。

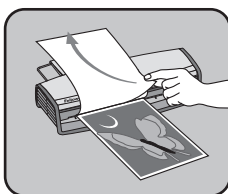
7

合紙はラミネート作業中に手で支えていると自然にはがれていきます。

8

ラミネートが終了したフィルムを後部取り出し口より取り出します。

▲注意

- ・途中で後ろから引っ張ったりしないでください。
- ・続けてラミネートするときは、必ず前にラミネートしたものを取り出した後、次のラミネートフィルムを入れてください。

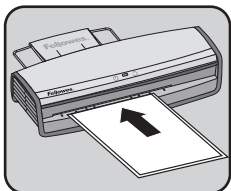
9

ローラーのクリーニングをします。

ラミネート作業が終了したら付属のクリーニングシートが同程度の厚さの紙を数回空通してローラーのクリーニングをします。(→ 15 ページ)

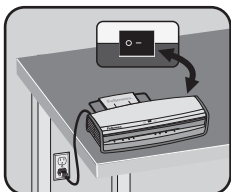
10

使用後は、スタンバイボタンを押し、その後必ず背面の電源スイッチをオフにしてください。

オートシャットオフ

電源をオンにしたまま 30 分以上使用しないしていると、スタンバイボタンがゆっくり点滅しスリープモードになります。さらに 60 分以上使用しないしていると、ローラーが自動的に止まります。再び使用するには、点滅しているスタンバイボタンを押してください。

お手入れの方法

本体のお手入れ

柔らかい布で乾拭きしてください。汚れがひどいときは水で薄めた中性洗剤を少量布につけて拭いてください。本体のお手入れは、必ず電源プラグをコンセントから抜いてから行ってください。

▲ 注意

- シンナー、ベンジン、クレンザーなどは変形や傷の原因になりますので、絶対に使用しないでください。

ローラーのお手入れ

ラミネーターは1枚ラミネートするごとに、フィルムの接着剤が内部のローラーに少量づつ付着して汚れてきます。毎回ラミネート作業終了後、電源を切る前に、ローラーのクリーニングをしてください。

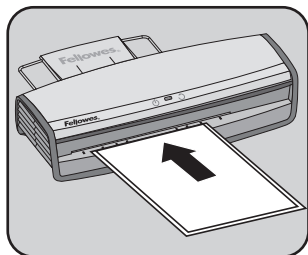

付属のクリーニングシートか同程度の厚さの紙を数回空通ししてください。ローラーの汚れが紙に吸着されてクリーニングされます。

ラミネート作業を開始する前にも、このクリーニングを行うと、より効果的です。

こんなときは・・・

現象	原因	対処法
電源が入らない 動かない	電源プラグが正しくコンセントに入っていますか？	電源プラグを正しくコンセントに入れてください。
	電源スイッチが入っていますか？	電源スイッチは、本機の背面にあります。電源スイッチの1側を押した後に、スタンバイボタンを押して操作を始めてください。
	オートシャットオフが働いていませんか？（このときスタンバイボタンがゆっくりに点滅しています。）	電源をオンにしたまま30分以上使用しないでいると、スリープモードとなります。このときはスタンバイボタンを押してから操作を始めてください。
フィルムが引き込まれない	LEDコントロールパネルが点灯していますか？	READYボタンが点灯するまでお待ちください（ホットラミネートは緑、コールドラミネートは青）。
仕上がったフィルムが反る	ラミネートした直後のフィルムは柔らかくなっているので反ることがあります。ラミネート取り出し口にサポートトレイを装着していますか？	ラミネート取り出し口にサポートトレイを装着すると、よりきれいに仕上がります。また排出されたフィルムはすぐに平らな場所に移してください。
ラミネートフィルムの表面が汚れる	ローラーが汚れています。	付属のクリーニングシートが同程度の厚さの紙を使ってクリーニングしてください。

現象	原因	対処法
ラミネートフィルム がはがれる	ラミネートする紙が厚すぎ ます。	フィルムも含めて厚さが0.7mm より厚いものはラミネートできま せん。
	フィルムの大きさがあって いますか？	ラミネートするものより周囲が 2.5～5.0mmほど大きなフィル ムを使用してください。 (→7ページ)
	紙以外の材質のものをラ ミネートしていませんか？	本機は紙専用のラミネーターで す。プラスチック・金属・ビニール ・布等はラミネートできません。
	特殊な紙をラミネートして いませんか？	紙にコーティング処理または油 分が含まれている特殊紙はラミ ネートできません。
ラミネートフィルム が取り出し口から 出てこない	フィルムがラミネーターの 中に詰まっています。	フィルムが詰まるとリバースボタ ンが点灯し、フィルム自動検知 システムにより自動的にフィルム が手前から排出されます。それ でもフィルム詰まりが解消されな かったときは、リバースボタンが 点滅します。リバースボタンを押 しながら、フィルムを取り出して ください。

これらの対処をしても問題が解決しないときは、主電源スイッチを OFF にして電源プラグをコンセントから抜いた上で、弊社テクニカルサポート (TEL 03-5496-2401) までご連絡ください。

フェローズジャパン テクニカルサポート

TEL 03-5496-2401

FAX 03-5496-2667

●受付時間：9:15～17:15
(土、日、祝日、弊社休業日を除く)

製品仕様

品名	Zeus2 A3
外寸法	W540×D210×H130mm
質量	7.0kg
挿入幅	320mm (A3)
消費電力	1200W
電流	12A
電源	AC100V 50/60Hz
ウォームアップ時間	約60秒
冷却時間	30～60分
ラミネート方式	ホットラミネート／コールドラミネート
加熱方式	外部加熱方式
ローラー本数	6本
最大ラミネート厚	0.7mm
適用フィルム厚	75～250ミクロン
ラミネート速度	自動調整 (最大119cm/分) 50Hz/60Hz共
オートシャットオフ	約30分無運転時
フィルム詰り対策	マニュアルリバース
保証期間	1年間