

この度は、弊社製品をお買求めいただきましてありがとうございました。
このデュアルシステムアームは組立式になっておりますので、下記の要領で組み立ててください。
パッキングケースの中には、下記の部品が入っています。

組立説明書は組立て後も大切に保管してください。

この製品を第三者に貸し出すときは、この説明書も共に貸し出し、よく読んでから使用するようご指導ください。

★用意していただくもの・・・
手袋（組立て時のケガ等を防ぐために必ず着用してください）
プラスドライバー、マイナスドライバー

完成図

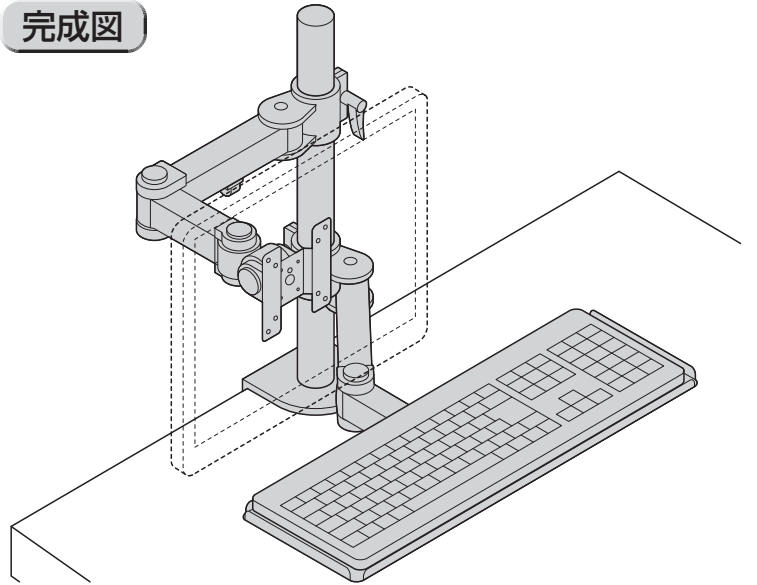

組立て部品

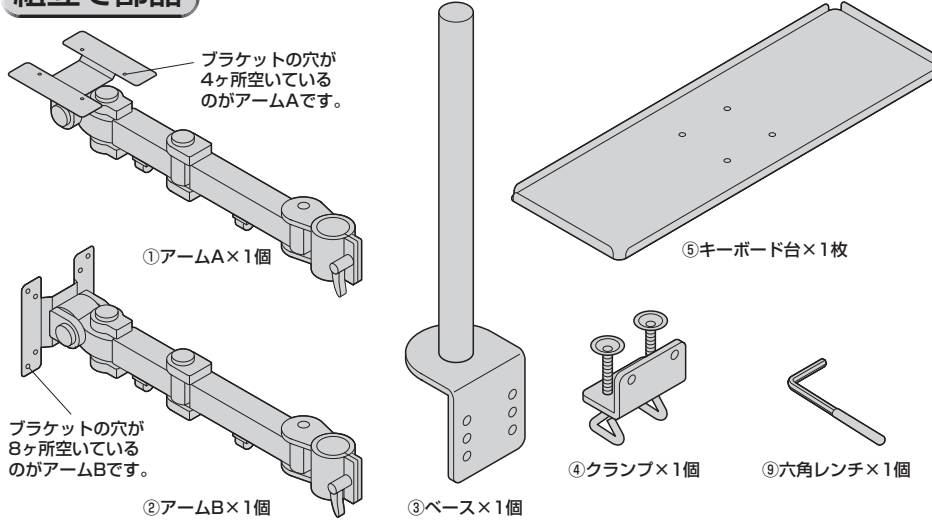

使用ボルト

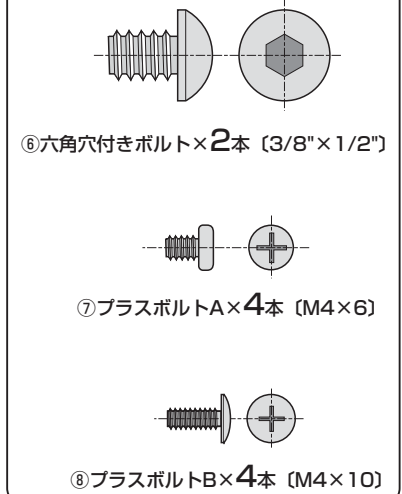

※部品の欠品や破損があった場合は、品番 (CR-LA601) と上記の部品番号 (①～⑨) と部品名 (アームAなど) をお知らせください。

1 ベースをテーブル面に取付けます。
※取り付け可能なテーブル側面の幅は15mm～100mmです。

①ベースにクランプを取り付けます。

②クランプで締め込み、テーブルに固定します。

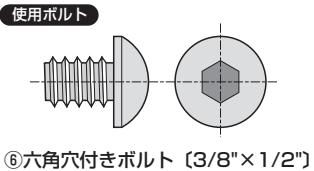

⑥六角穴付きボルト (3/8" x 1/2")

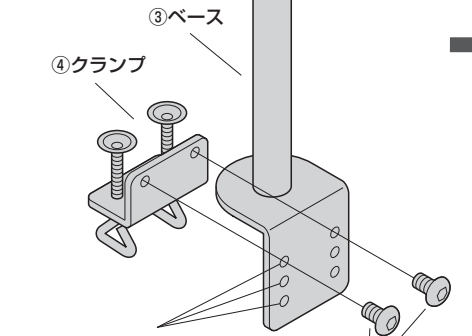

※テーブルの厚さによってクランプを取り付ける穴を変えてください。

⑥六角穴付きボルト

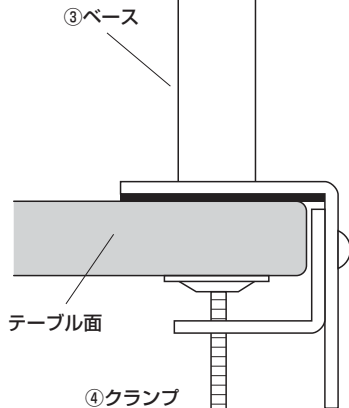

2 ベースにアームAを取付けます。

①アームAをベースに差し込みます。

②つまみを回して、しっかりと固定します。

※任意の高さで固定することができます。

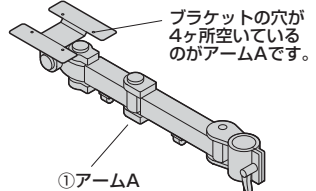

①アームA

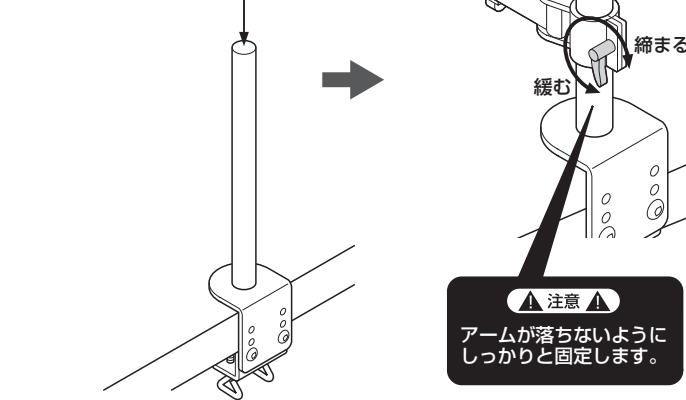

▲注意▲
アームが落ちないようにしっかりと固定します。

3 アームAにキーボード台を取付けます。

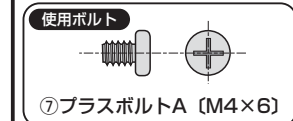
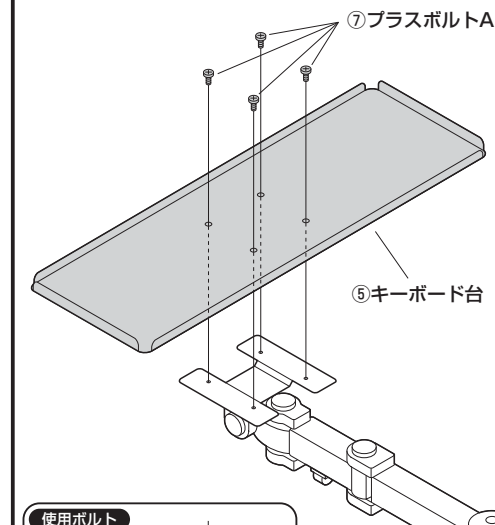

⑦プラスボルトA (M4 x 6)

4 ベースにアームBを取付けます。

①アームBをベースに差し込みます。

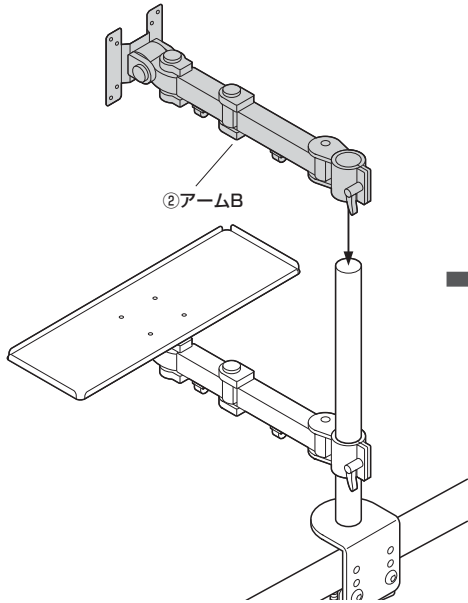

②つまみを回して、しっかりと固定します。

※任意の高さで固定することができます。

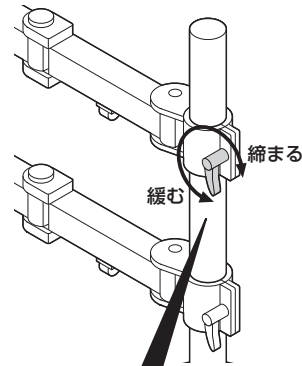

▲ 注意 ▲
アームが落ちないようにしっかりと固定します。

5 ブラケットにディスプレイを取付けます。

※ネジ穴ピッチ75mm×75mmの場合

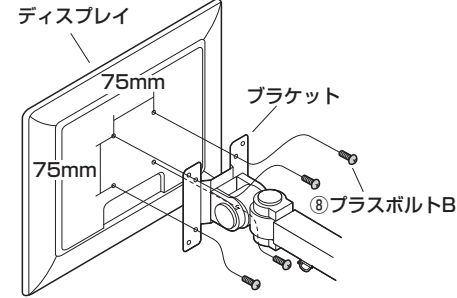

正面から見た図

内側の穴を使います。

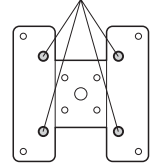

※ボルトが最後まで締まらない、またボルトが少ししか回っていないなど、ボルトが合わない場合は、強度に十分ご注意ください。市販の適切なボルトをご用意ください。

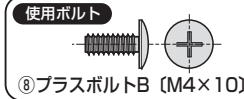

※ネジ穴ピッチ100mm×100mmの場合

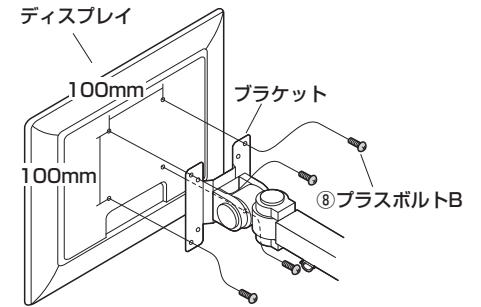

正面から見た図

外側の穴を使います。

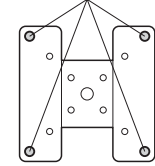

※ボルトが最後まで締まらない、またボルトが少ししか回っていないなど、ボルトが合わない場合は、強度に十分ご注意ください。市販の適切なボルトをご用意ください。

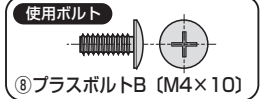

6 ケーブルをケーブル受けで止めます。

①ケーブル受けを矢印の方向にずらします。

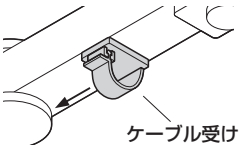

②ケーブル受けにケーブルを通します。

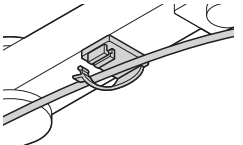

③ケーブル受けを元に戻します。

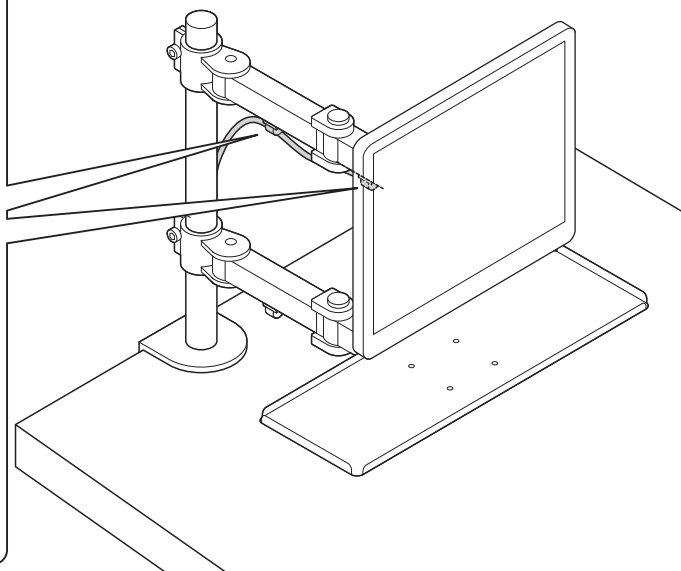
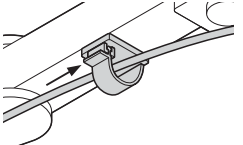

7 キーボードをキーボード台に乗せ、ケーブルをケーブル受けで止めて完成です。

①ケーブル受けを矢印の方向にずらします。

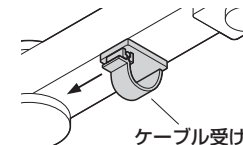

②ケーブル受けにケーブルを通します。

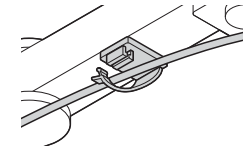

③ケーブル受けを元に戻します。

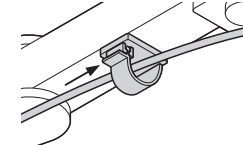

※キーボードが使用しやすい位置に各アームを動かします。

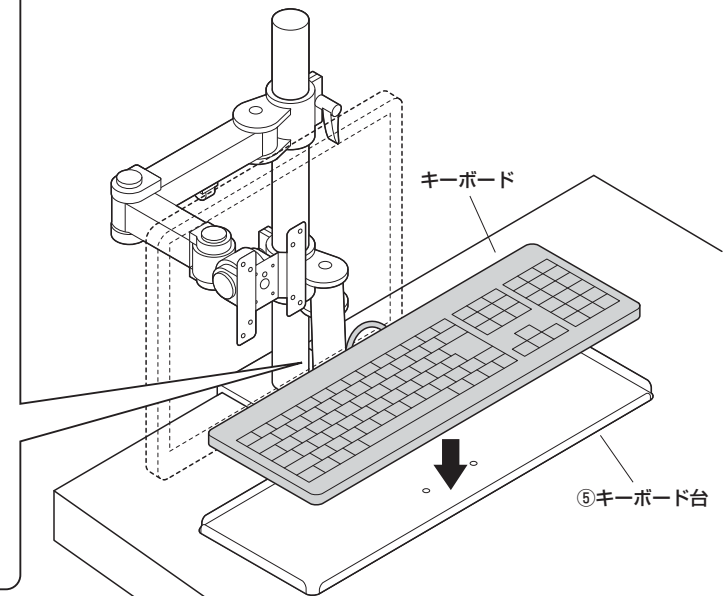

アーム各部の固さ調節、及び可動範囲

キャップをはずし、六角レンチでボルトを締め付けて調節します。

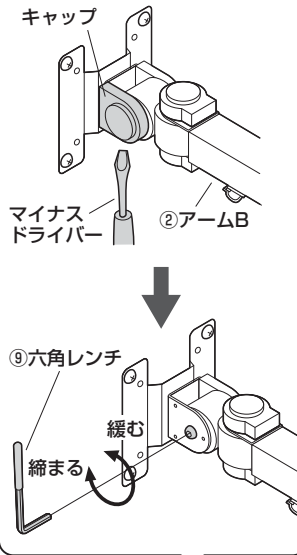

つまみを回して緩めると、アームの高さを調節することができます。高さを調節した後は、つまみを回してしっかりと固定します。

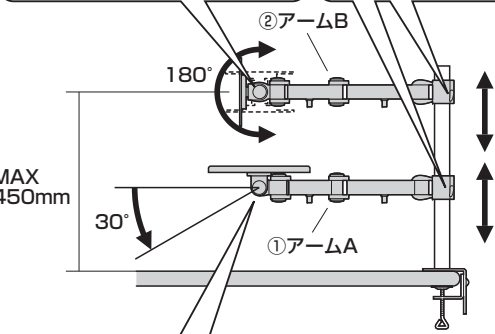
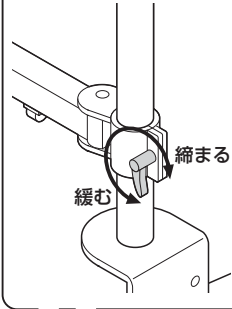

キャップをはずし、六角レンチでボルトを締め付けて調節します。

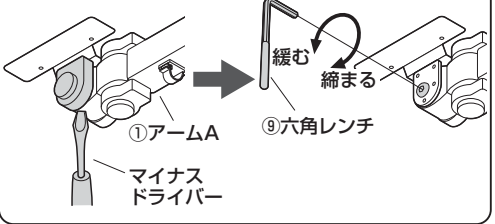

アームB

キャップをはずし、六角レンチでボルトを締め付けて調節します。

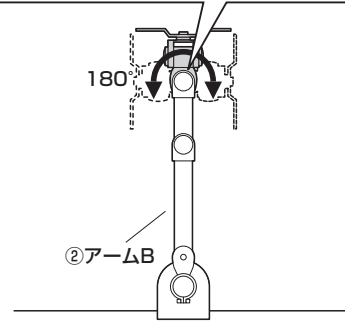
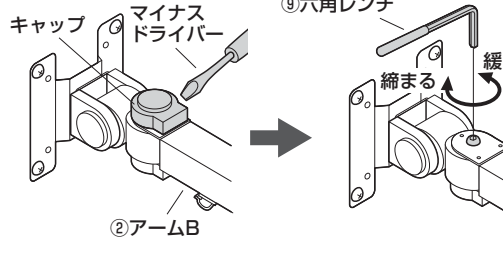

キャップをはずし、六角レンチでボルトを締め付けて調節します。

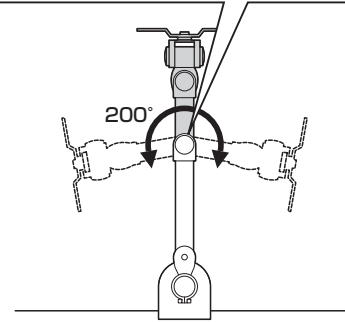
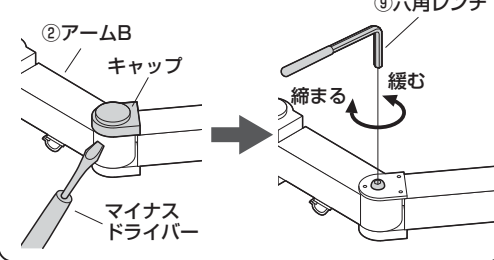

六角レンチでボルトを締め付けて調節します。

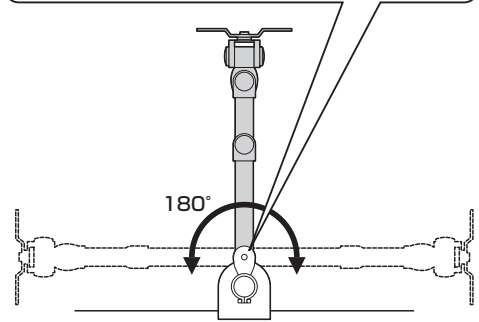
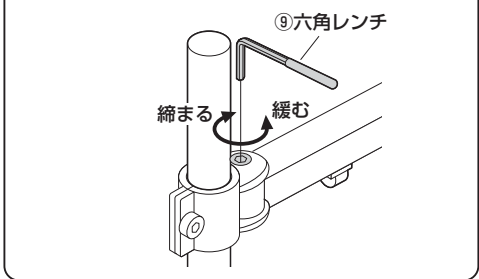

アームA

キャップをはずし、六角レンチでボルトを締め付けて調節します。

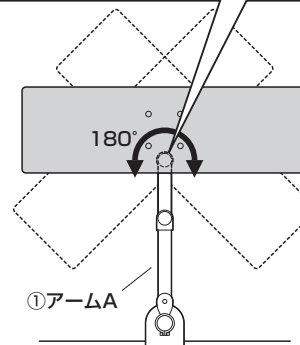
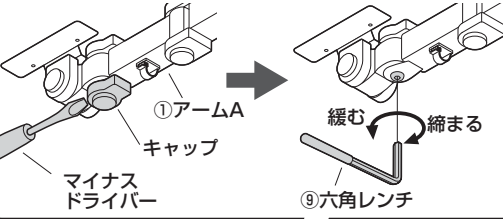

キャップをはずし、六角レンチでボルトを締め付けて調節します。

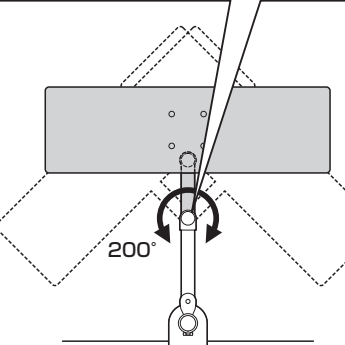
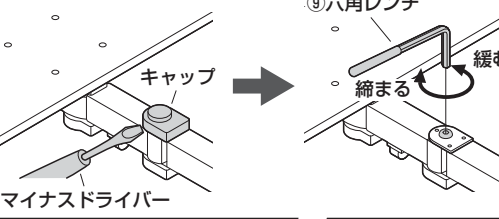

六角レンチでボルトを締め付けて調節します。

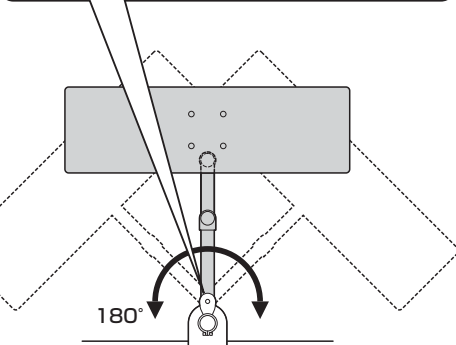
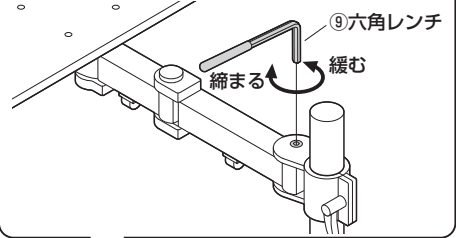

安全の為に注意していただく点

落下する恐れがあるので、机の天板の外にディスプレイやキーボードが出る状態での使用はさけてください。

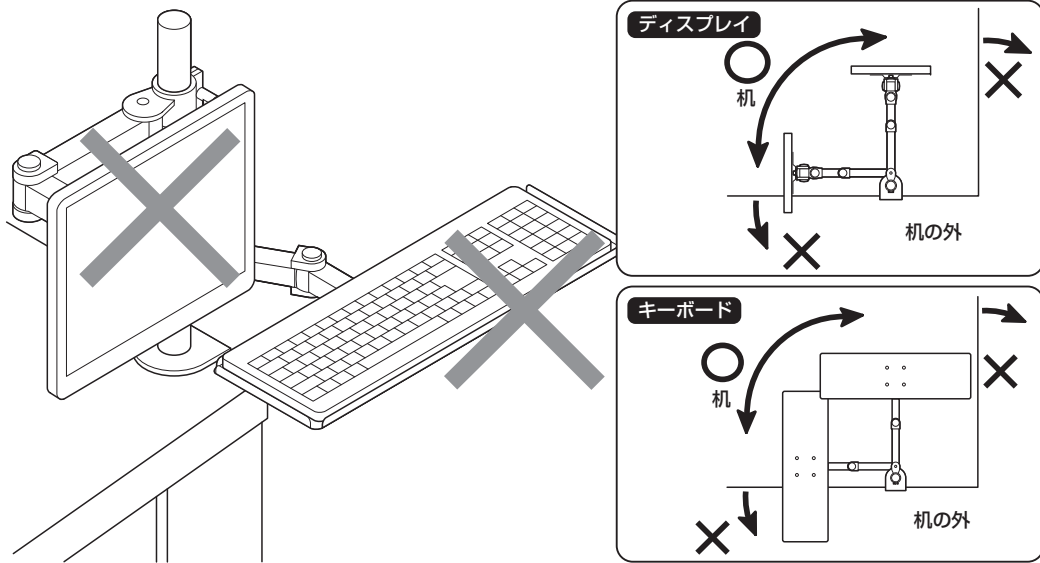

可動部分で指をはさまない様にお気をつけください。

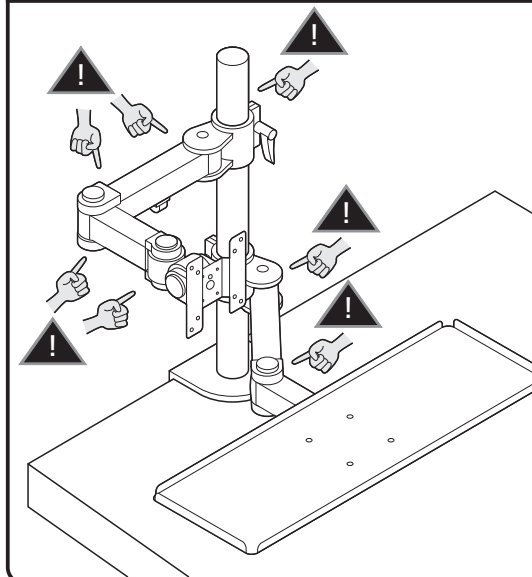

ディスプレイは4本のボルトでしっかりと固定してください。

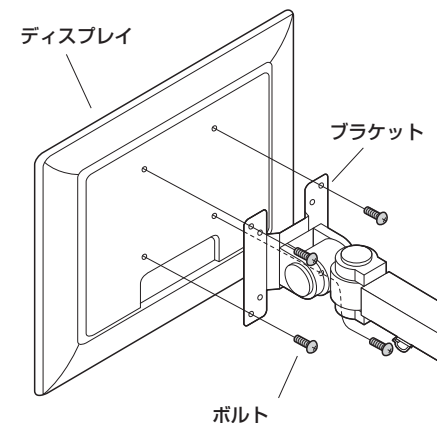

キャップ以外の物を取り外さないください。

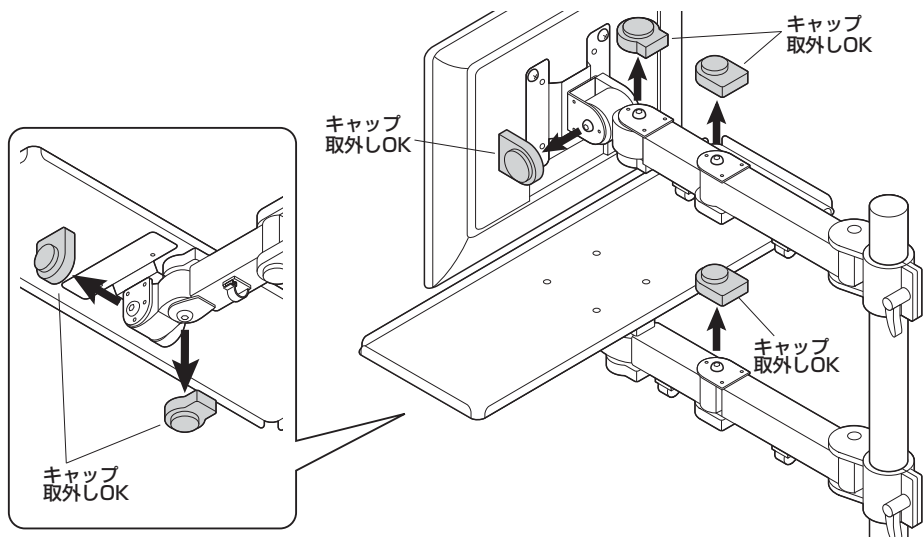

ディスプレイの調整は必ず両手で行い、片手での使用はおやめください。

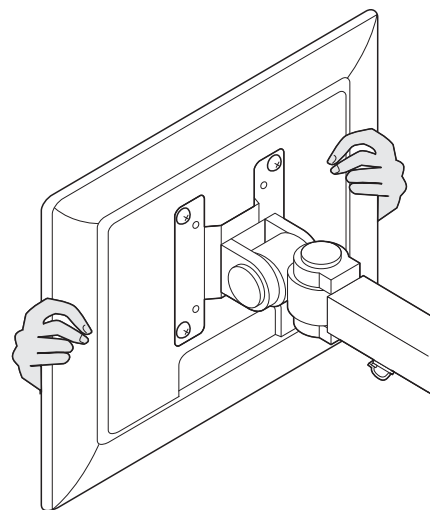

その他・・・

- ⚠ 本製品を、振動のある所に置くのは避けてください。
- ⚠ 8kgを超えるディスプレイは取付けないでください。
- ⚠ アーム部に物を置かないでください。
- ⚠ 室温の元で操作してください。

以上の点に注意して取り扱ってください。

サンワサプライ株式会社

岡山サプライセンター / 〒700-0825 岡山県岡山市北区田町1-10-1
TEL.086-223-3311 FAX.086-225-5123
東京サプライセンター / 〒140-8565 東京都品川区南大井6-5-8
TEL.03-5763-0011 FAX.03-5763-0033
<https://www.sanwa.co.jp/>

製品に関するお問い合わせ
製品の品質管理には細心の注意を払っていますが、万一、不都合な点や製品に関するお問い合わせなどございましたら、お買求めの販売店又は右記までお気軽にご相談下さい。

BI/AC/RKDJU