

この度は、弊社製品をお買求めいただきましてありがとうございました。
本製品は組立式になっておりますので、下記の要領で組立ててください。
パッキングケースの中には、下記の部品が入っています。

組立説明書は組立て後も大切に保管してください。

この製品を第三者に貸し出すときは、この説明書も共に貸し出し、よく読んでから使用するようご指導ください。

※本製品は組立て方によって、手順 **4** 以降が異なります。

完成図

A

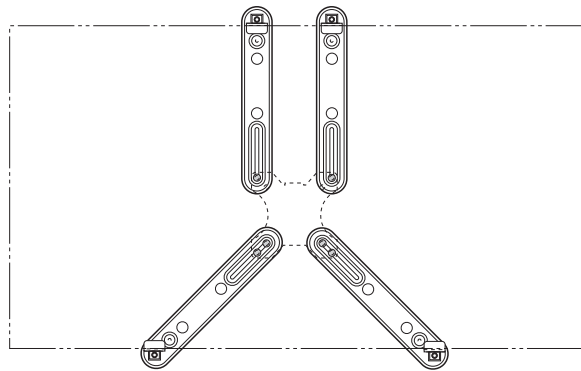

B

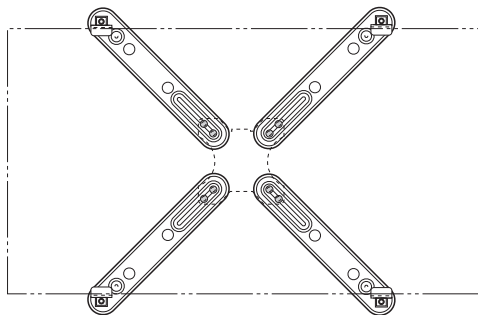

C

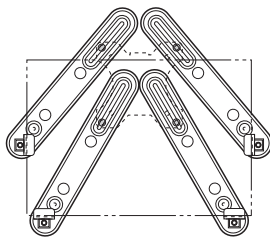

<組立てに必要な人数>

大人1人以上

<用意していただくもの>

・手袋 (ケガ等を防ぐために着用をおすすめします)

組立部品

※部品の欠品や破損があった場合は、品番 (CR-LAVESADP1 など) と下記の部品番号 (①~⑫) と部品名 (ボルトA など) をお知らせください。

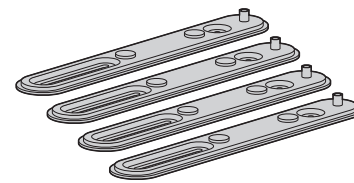

①アーム×4本

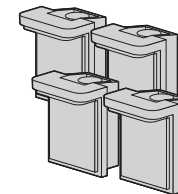

②フック×4個

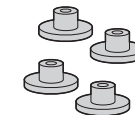

③ストッパー×4個

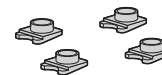

④カバー×4個



⑩ナット×8個

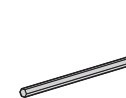

⑪六角レンチ (4mm) ×1本



⑫スパナ (7mm+8mm) ×1本

使用ボルト類

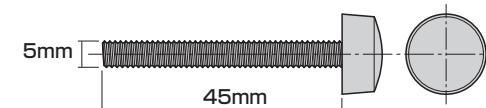

⑤ノブボルト (M5×45mm) ×4本

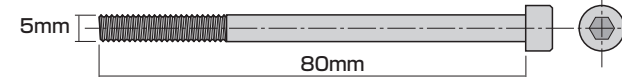

⑥ボルトA (M5×80mm) ×4本

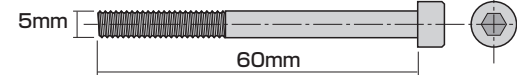

⑦ボルトB (M5×60mm) ×4本

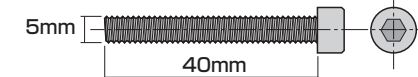

⑧ボルトC (M5×40mm) ×4本

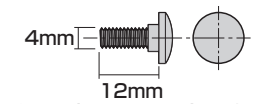

⑨ボルトD (M4×12mm) ×8本

手順 1

<ディスプレイの厚み30mm以下>

使用ボルト

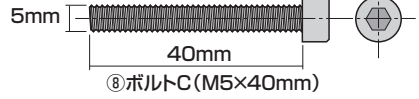

⑧ボルトC

②フック

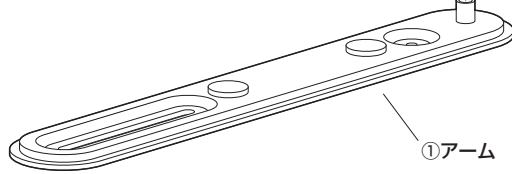

※残りの3本のアームにも同様に取付けます。

<ディスプレイの厚み30~50mm>

使用ボルト

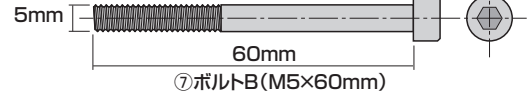

⑦ボルトB

②フック

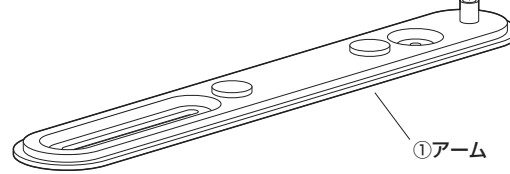

<ディスプレイの厚み50~70mm>

使用ボルト



⑥ボルトA

②フック

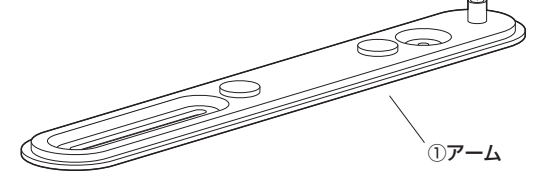

手順 2

※下図はボルトCを使用した場合です。

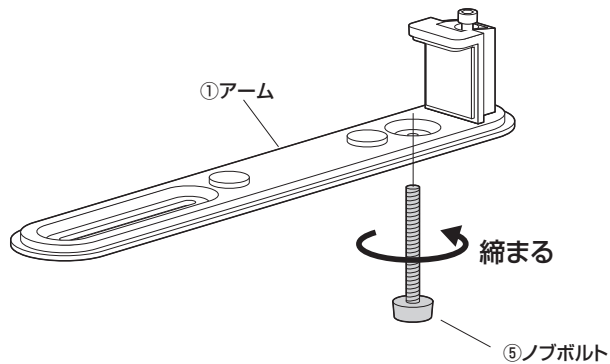

※残りの3本のアームにも同様に取付けます。

手順 3

※下図はボルトCを使用した場合です。

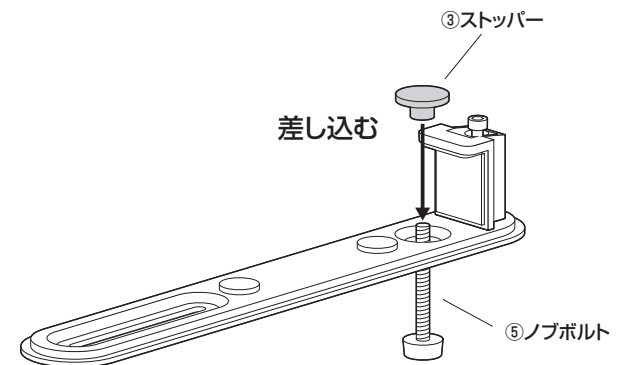

※残りの3本のアームにも同様に取付けます。

手順 A-4

※アームが動くようにゆるく締めます。

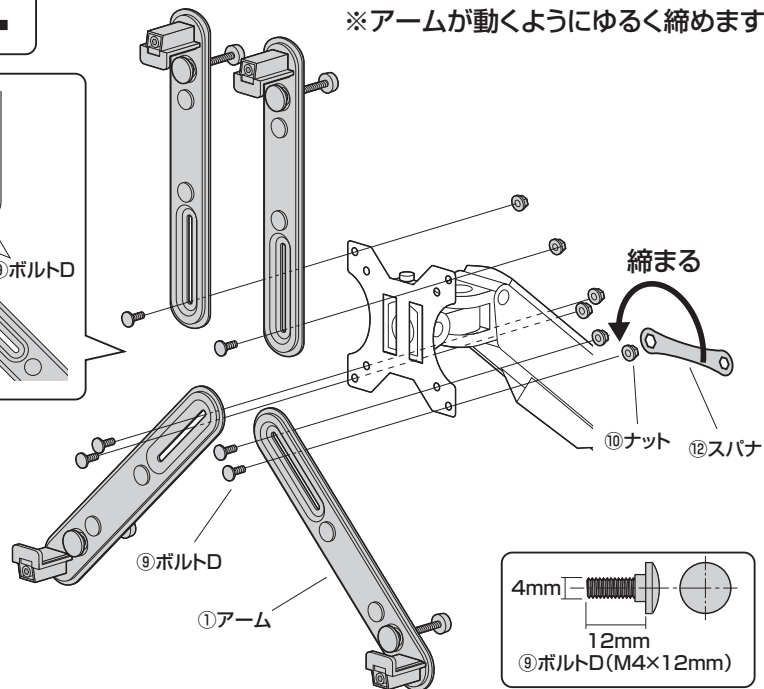
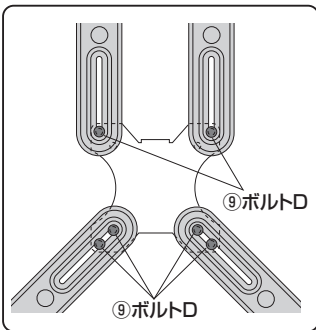

手順 B-4

※アームが動くようにゆるく締めます。

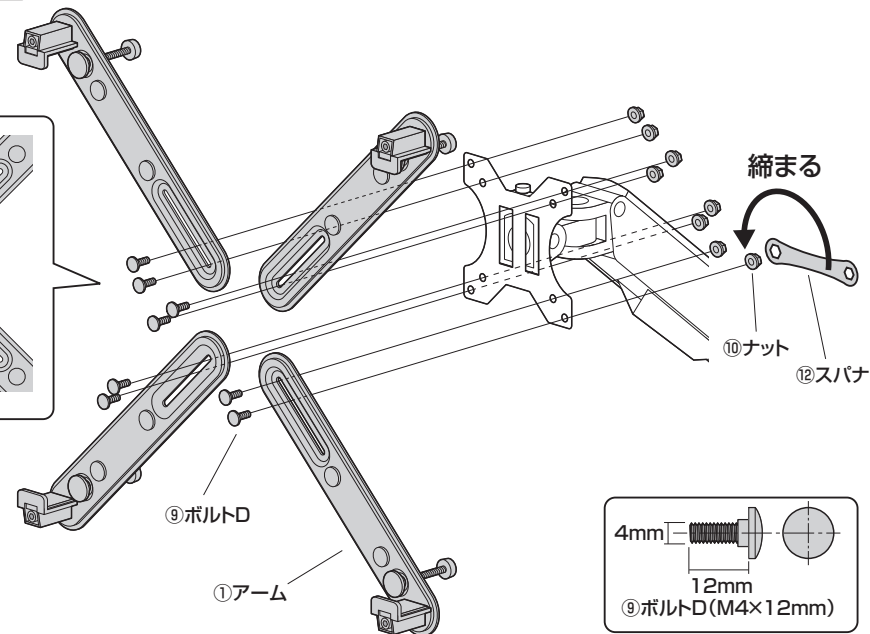
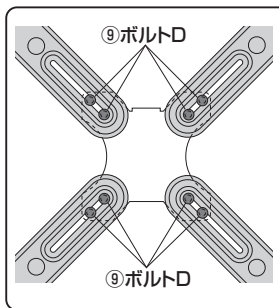

手順 C-4

※アームが動くようにゆるく締めます。

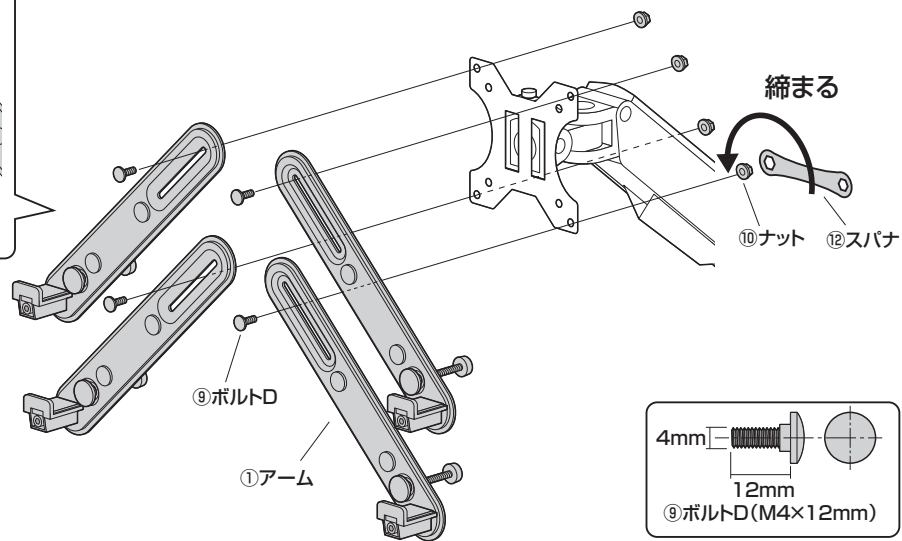
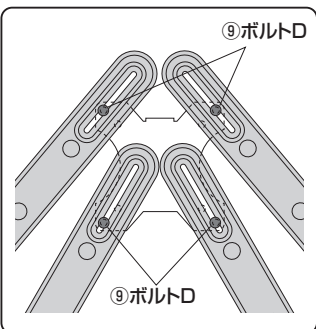

手順 5

※ディスプレイに合わせてアームを調整して、ナットを締めます。

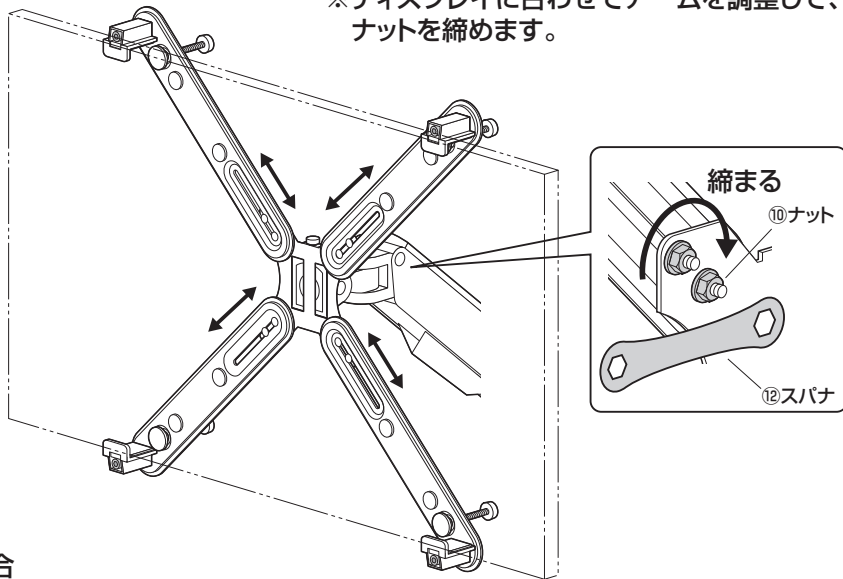

図はBの場合

手順 6

※ボルトを締めてフックをディスプレイに密着させます。

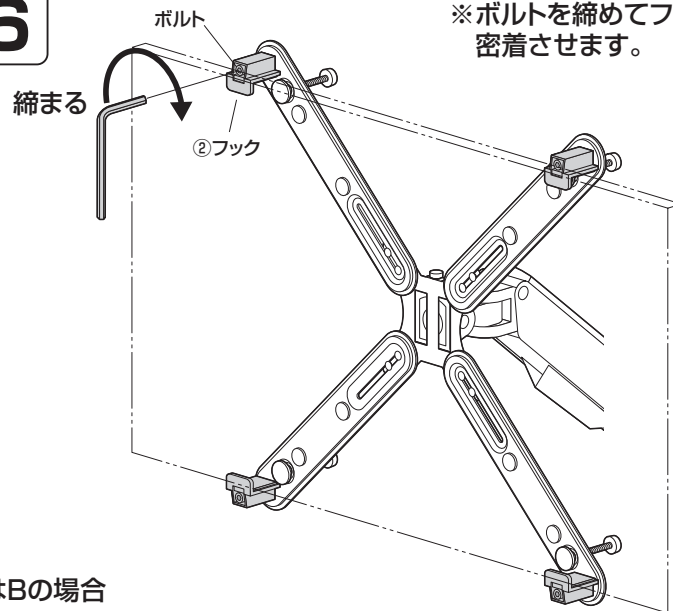

図はBの場合

手順 7

※ノブボルトを締めてディスプレイを固定します。

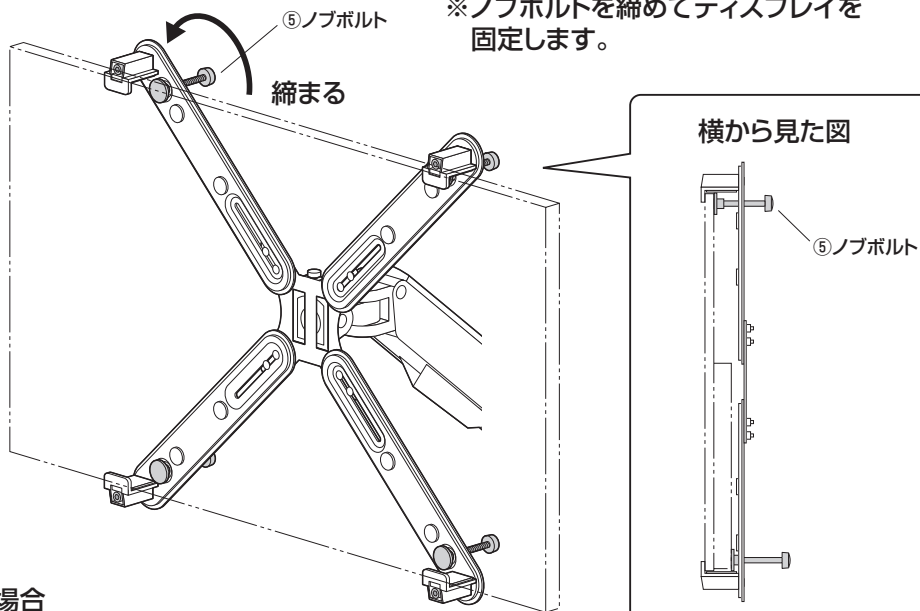

図はBの場合

手順 8

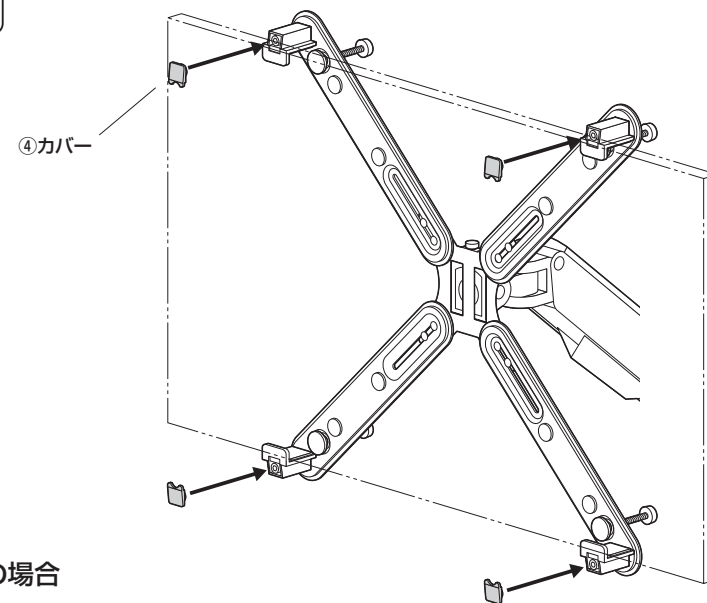

図はBの場合

製品に関するお問い合わせ
 製品の品質管理には細心の注意をはらっていますが、万一、不都合な点や製品に関するお問い合わせなどございましたら、お買求めの販売店又は右記までお気軽にご相談下さい。

CF/AI/KTDCN

最新の情報はWEBサイトで
<https://www.sanwa.co.jp/>



本製品の
 詳細情報
 はこちら！



弊社サポート
 ページはこちら！

サンワサプライ株式会社

岡山サプライセンター / 〒700-0825 岡山県岡山市北区田町1-10-1
 TEL.086-223-3311 FAX.086-223-5123
 東京サプライセンター / 〒140-6566 東京都品川区南大井6-5-8
 TEL.03-5763-0011 FAX.03-5763-0033

<https://www.sanwa.co.jp/>