

EA817RC
(ボール盤)

○ 能力 木工 24mm
鉄工 13mm

○ 電源 单相100V
周波数 50/60Hz
定格出力 190W
定格電流 約2~2.5A

○ チャック能力 1.5~13mm

○ 主軸回転数 (min ⁻¹)	50Hz	60Hz
	450	540
	730	880
	1330	1600
	2170	2610
	3000	3600

○ 懐寸法 125mm
○ 送り寸法 60mm
○ テーブル寸法 四角 幅196mmX奥行213mm
(テーブル可動式:MAX250mm)
○ 据付け面積 365mmX210mm

○ バイス能力 幅85×つかみ能力80mm

○ 重量 34kg
○ コード長 1.8m

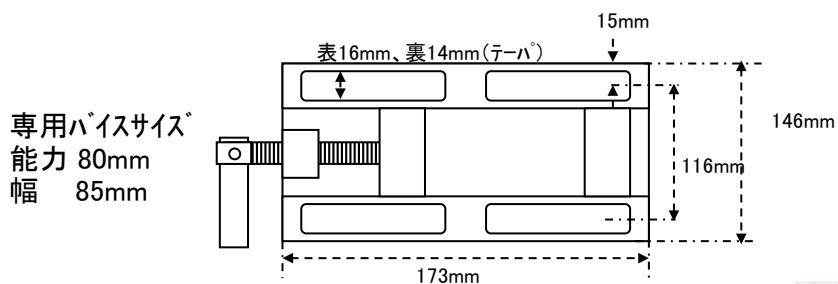
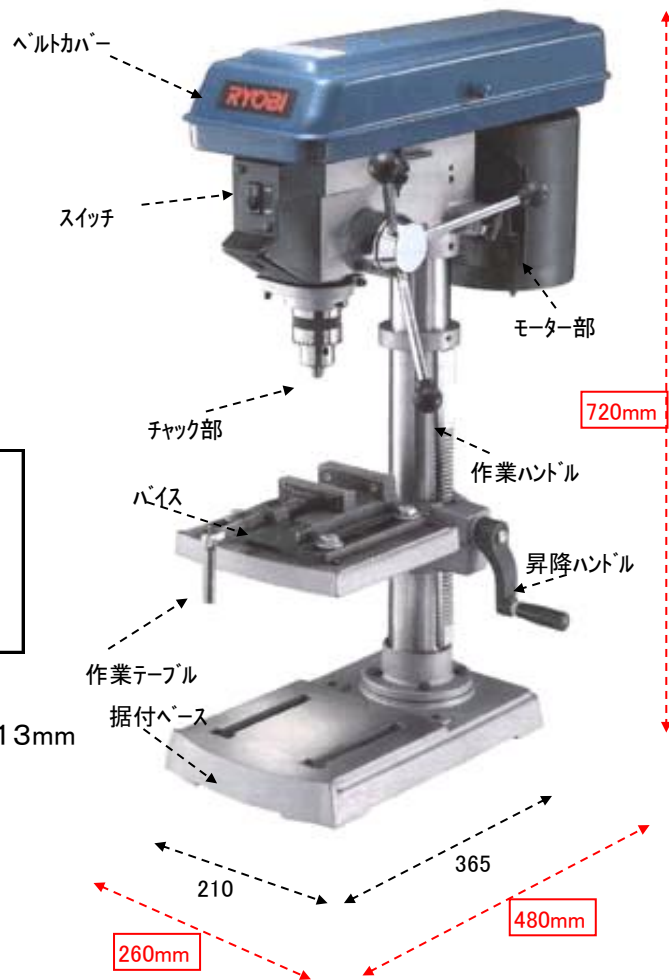

○ 付属品 チャックハンドル、バイス、六角棒レンチ(4mm・3mm各1本)

テーブルサイズ

