

EA824MD-3~8
皿小ネジ用沈めフライス

- 材質…HSS
- 刃数…2枚
- リード角…右ねじれ25°
- 外径公差…0~+0.2
- ドリル径公差…0~-0.05

- 穴あけと沈め穴加工が同時加工できます。
- 皿小ねじの沈め穴を加工する製品です。

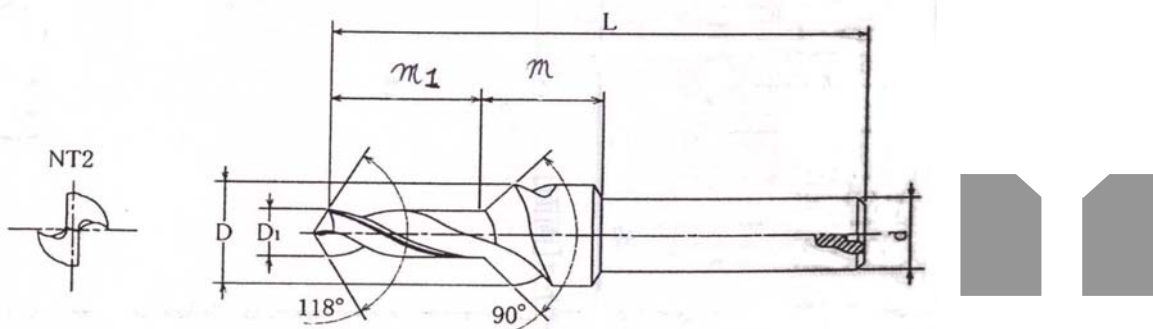

	ドリル径(D1)	ドリル長(m1)	外径(D)	刃長(m)	全長(L)	シャンク径(d)
EA824MD-3	3.5	10	7.5	10	44	6
EA824MD-4	4.5	15	9.5	14	55	6
EA824MD-5	5.5	15	12	16	61	8
EA824MD-6	6.5	20	14	16	71	10
廃番 EA824MD-8	8.5	22	18.5	18	76	10

廃番

警告

- ・破損する危険がありますので、カバー・保護メガネ等を等を使用してください。
- ・切りくずの飛散、巻き付き等によるけがに注意してください。
- ・切れ刃を素手で触れないでください。