

【130万画素全天候小型カメラ (IR15m) 仕様書】

■仕様

撮像素子	1/3インチ SONY CMOS Megapixel sensor
TV方式	NTSCカラー
映像出力	1.0vp-p/75Ω、BNC
有効画素数	1280(H)×960(V)
水平解像度	1000TV本
最低照度	0Lux(IR:ON)
レンズ	f3.6mm/F1.8 水平画角72°/垂直画角54°
S/N比(AGC:OFF)	52dB以上
AGC	自動
逆光補正(BLC)	自動
Day&Night	赤外線自動照射(CDSセンサー)
電子感度アップ	自動(最大2~30倍設定可)/OFF選択
WDR	D-WDR
電子シャッター	自動(1/60秒~1/100,000秒)
フリッカレス	ON/OFF選択
ホワイトバランス	自動(ATW)
赤外線照射距離	約15m 24LED
電源	DC12V±10%
消費電流	最大320mA(IR:ON)
使用条件	-30℃~+60℃/50%RH以下
外形寸法/重量	69.4(W)mm×79(H)mm×155mm(L)/380g(カメラ本体)
付属品	ACアダプタ(DC12V/1A)
材質	本体:金属

■外形寸法

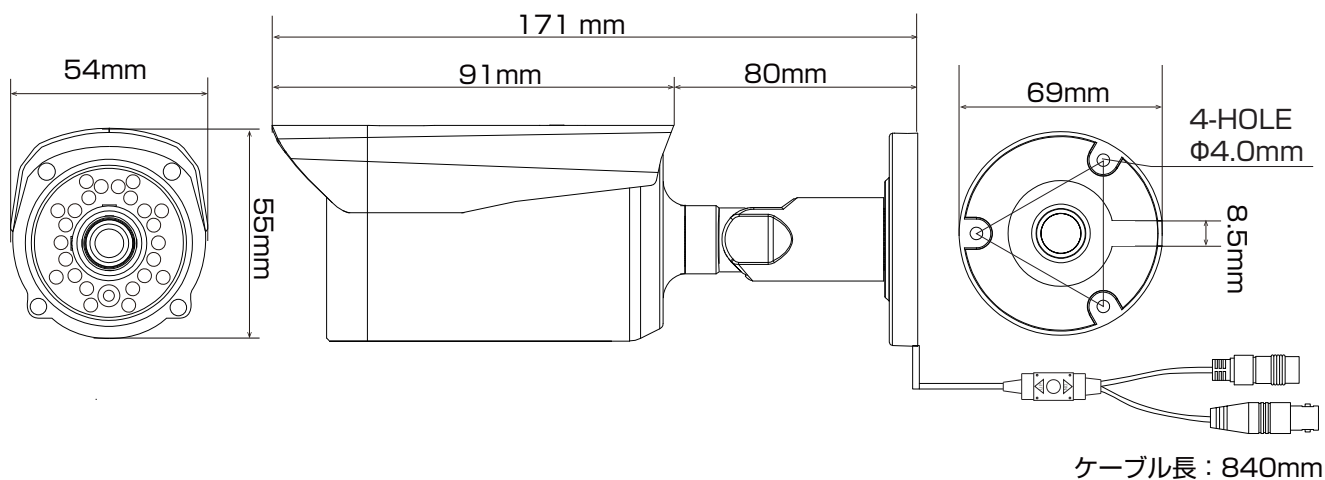

NS-F201C

 株式会社 NSK