

取扱説明書

保証書付き
保証書は裏表紙に付いています。

HITACHI
Inspire the Next

日立 **お店用** 掃除機

型式

シーブイ ジー

CV-G1200

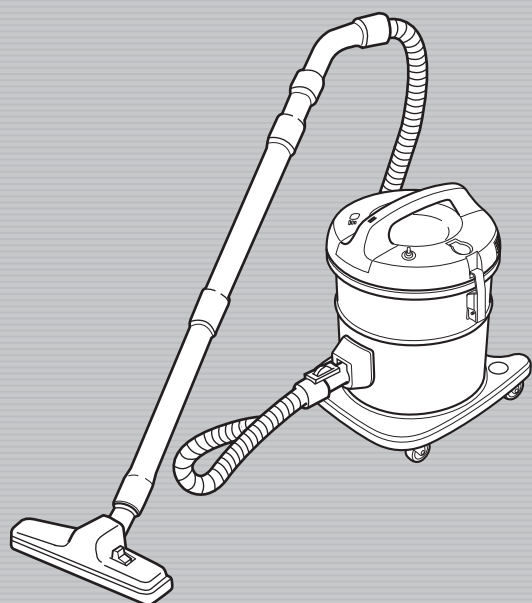

このたびは日立掃除機をお買い上げいただき、まことにありがとうございました。

この掃除機は屋内の乾いた場所の掃除、乾いたごみの吸い込み用です。

また、防爆構造ではありません。

集じん機の代用として、あるいは他の機械・設備に組み込み設置するなど、一般の掃除以外の目的にはご使用にならないでください。

ご使用前に、この取扱説明書をよくお読みになり、正しくご使用ください。

お読みになったあとは、大切に保存してください。

「安全上のご注意」〈P.2～3〉をお読みいただき、正しくご使用ください。

もくじ

ご使用前に

- 安全上のご注意…………… 2
- 使用上のお願い…………… 3

使いかた

- 各部のなまえと使いかた…………… 4

お掃除が終わったら

- ごみの捨てかた…………… 6
- お手入れのしかた…………… 7
 - ・本体・標準付属品・付属応用部品…………… 7
 - ・布フィルター…………… 7

こんなときは

- 故障かなと思ったら…………… 8
- 保証とアフターサービス…………… 9
- 仕様…………… 11

安全上のご注意

必ずお守りください

ご使用になる人や、ほかの人への危害、財産への損害を未然に防止するため、お守りいただくことを次のように説明しています。また、本文中の注意事項についてもよくお読みのうえ、正しくご使用ください。

■表示内容を無視して誤った使いかたをしたときに生じる危害や損害の程度を、次の表示で区分し、説明しています。



警告

この表示の欄は、「死亡または重傷を負うことが想定される」内容です。



注意

この表示の欄は、「軽傷を負うことが想定されるか、または物的損害の発生が想定される」内容です。

絵表示の説明



「警告や注意を促す」内容のものです。



してはいけない「禁止」内容のものです。



必ず実行していただく「指示」内容のものです。



警告

異常・故障時には直ちに使用を中止する



- ・スイッチを入れても、運転しない
- ・電源プラグやコードを動かすと、通電したりしなかったりする
- ・運転中、時々止まる
- ・運転中、異常な音がする
- ・本体が変形したり、異常に熱い
- ・ホースが破れている
- ・こげくさい“におい”がする
- ・その他の異常がある

発煙・発火・感電のおそれがあります。

すぐにスイッチを切り、電源プラグを抜いて、販売店へ点検・修理を依頼してください。

電源(コンセント・プラグ・コード)



- 定格15A以上・交流100Vのコンセントを単独で使う
- 電源プラグは根元まで確実に差し込む
- ごみ捨てやお手入れの際は、電源プラグをコンセントから抜く
- 電源プラグのほこりなどは定期的に乾いた布でふき取る

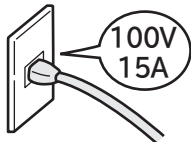

●電源コードを傷つけない

〔傷つけ・加工・無理な曲げ・引っ張り・ねじり・重いものを載せる・挟み込むなどしない〕

- 傷んだ電源コードや電源プラグ、ゆるんだコンセントは使用しない
 - ぬれた手で抜き差ししない
- 火災・感電の原因となります。

その他



- 火気を含む粉じん(グラインダー・溶接機などから発生する粉じん、たばこの吸い殻など)を吸わせない
 - 爆発性物質(アルミニウム・マグネシウム・チタン・亜鉛やその他化学物質など)の粉じん・ガス・蒸気を吸わせない。また近くや雰囲気中で使用しない
 - 引火性のもの(灯油・ガソリン・シンナー・ベンジン・塗料・溶剤・可燃性ガス[スプレー]など)を吸わせない。また近くや雰囲気中で使用しない
 - 固化するもの(セメント粉・合成樹脂粉・トナーなど)や導電性の微粉(金属粉・カーボン)、薬品、直径10 μ m以下の微粒子などを吸わせない
 - 水・油・ぬれたごみを吸わせない。また近くや雰囲気中で使用しない
 - 押しピン、針、つまようじ、じゅうたん洗浄剤などの泡、のようなものを吸わせない
 - 改造はしない。修理技術者以外の方は、分解したり修理をしない
 - 屋外や風呂場で使用しない
 - 水洗いをしない
- 爆発・火災・感電・けがの原因となります。



⚠ 注意

電源(コンセント・プラグ・コード)



- 使用時以外は、電源プラグをコンセントから抜く
絶縁劣化による感電・発火の原因となります。
- 電源プラグを抜くときは、電源コードを持たずに先端の電源プラグを持って引き抜く
電源コードが傷つき、ショート(短絡)して感電・発火することがあります。

吸込口



- 吸込口をふさいで長時間運転しない
過熱による本体の変形・発火の原因となります。



排気口



- 排気口をふさがない
過熱による本体の変形・発火の原因となります。
- 排気口から出る風を、長時間体に当てない
低温やけどをすることがあります。

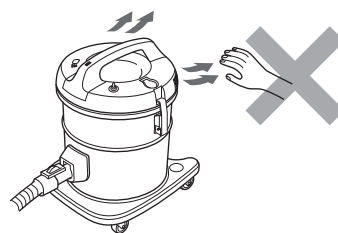

そのほか



- 火気に近づけない
本体の変形によりショート(短絡)して感電・発火の原因となります。
排気により炎が大きくなり、火災の原因となります。

使用上のお願い

故障などを防ぐために、次のことをお守りください。
また、本文中の **お願い** 事項についてもよくお読みのうえ、正しくご使用ください。

- ホースや延長管の先端で掃除しない
破損の原因となります。
- 本体に乗らない
故障の原因となります。
- 次のようなものは吸わせない
異臭や故障の原因となります。
・湿ったもの ・吸湿材(湿気取り) ・多量の砂や粉 ・長いひも ・ガラス

各部のなまえと使いかた

●下図の部品があることを確認してください。

吸込力調節リング

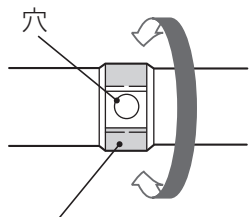

吸込力調節リング

- 穴を開くと吸込力が弱くなります。カーテン・薄い敷物などのお掃除に使います。

ダストメーター



続けてご使用ください。

ごみを捨ててください。

お願い

- 大きな窓全体がだいだい色に見えたら、ごみを捨ててください。連続して使用するとモーター加熱や故障の原因となります。
- 床用吸口を床面から浮かせて確認してください。
- すき間(サッシ)用吸口を使用すると吸込風量が少なくなるため、ごみの量に関係なく大きな窓がだいだい色に見ることがあります。すき間(サッシ)用吸口を取り外して確認してください。

保護装置

ダストメーターが作動したままお使いになると、モーターの過熱防止のため保護装置が働いて、本体の運転が自動的に停止することがあります。

〈処置のしかた〉

- 保護装置が働いたときは、
 - 1 電源プラグをコンセントから抜く。
 - 2 ごみを捨てる。〈P.6〉
 - 3 約1時間待って使用する。

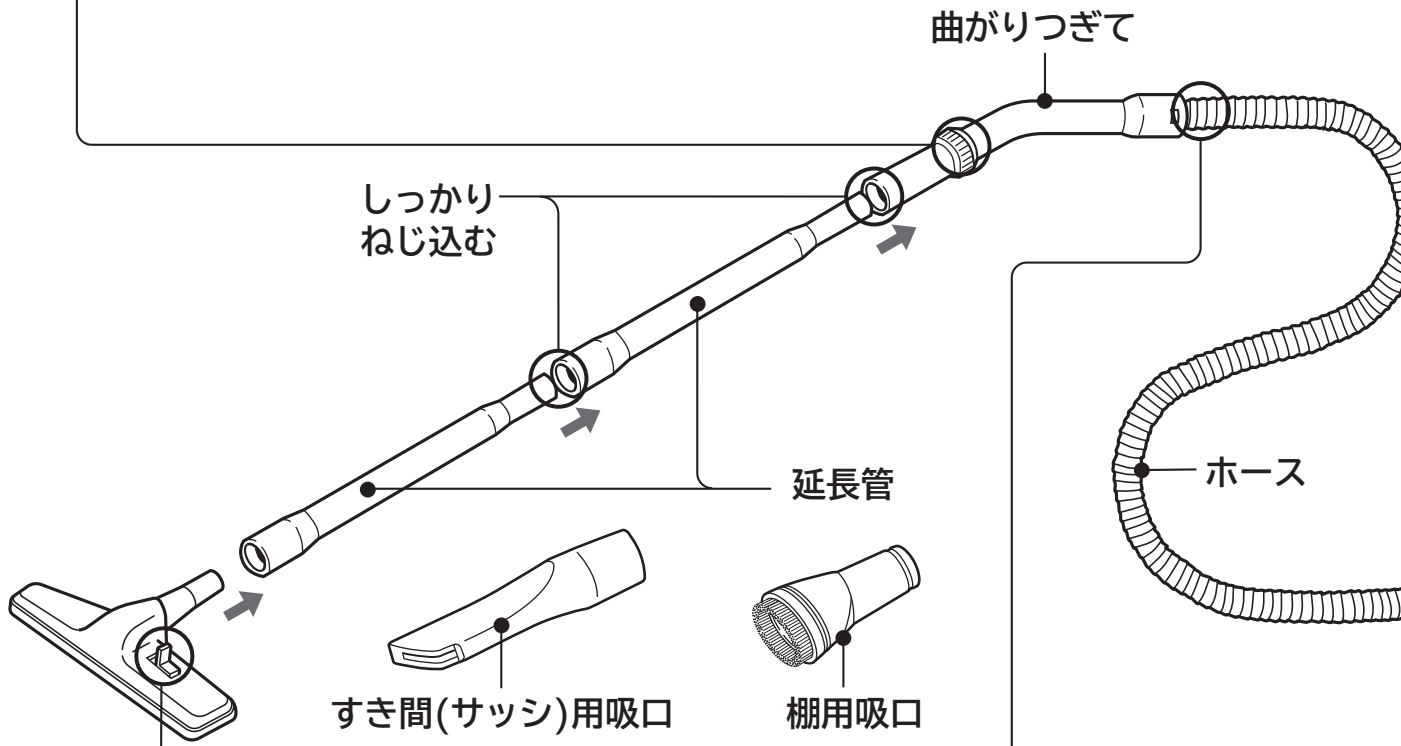

床用吸口

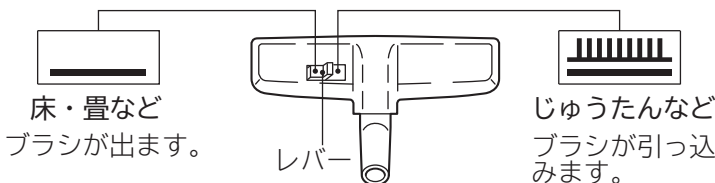

- 床面の種類に合わせてレバーを切り替えてください。
- 床用吸口が吸いついて動きにくいときは、吸込力調整リングを用いるか、手もとを下げてご使用ください。

⚠ 注意

床面に傷を付けるおそれあり

- 特にひのきなどのやわらかい床の場合、床用吸口を床面に強く押しつけないでください。

ホース

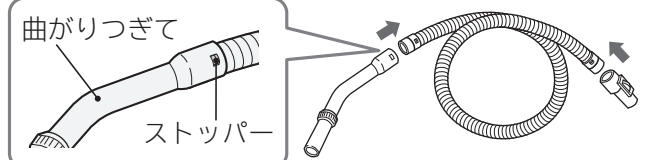

- ホースとつぎて類は別々の状態で梱包されています。
- 曲がりつぎてと本体つぎてをホースの両端に差し込み、つぎてのストッパーでホースを固定してご使用ください。

お願い

- 万一、ホースなどにごみが詰まったときは、ドライバなどでストッパーを押し込み、曲がりつぎてをホースから引き抜き、詰まったごみを取り除いてください。

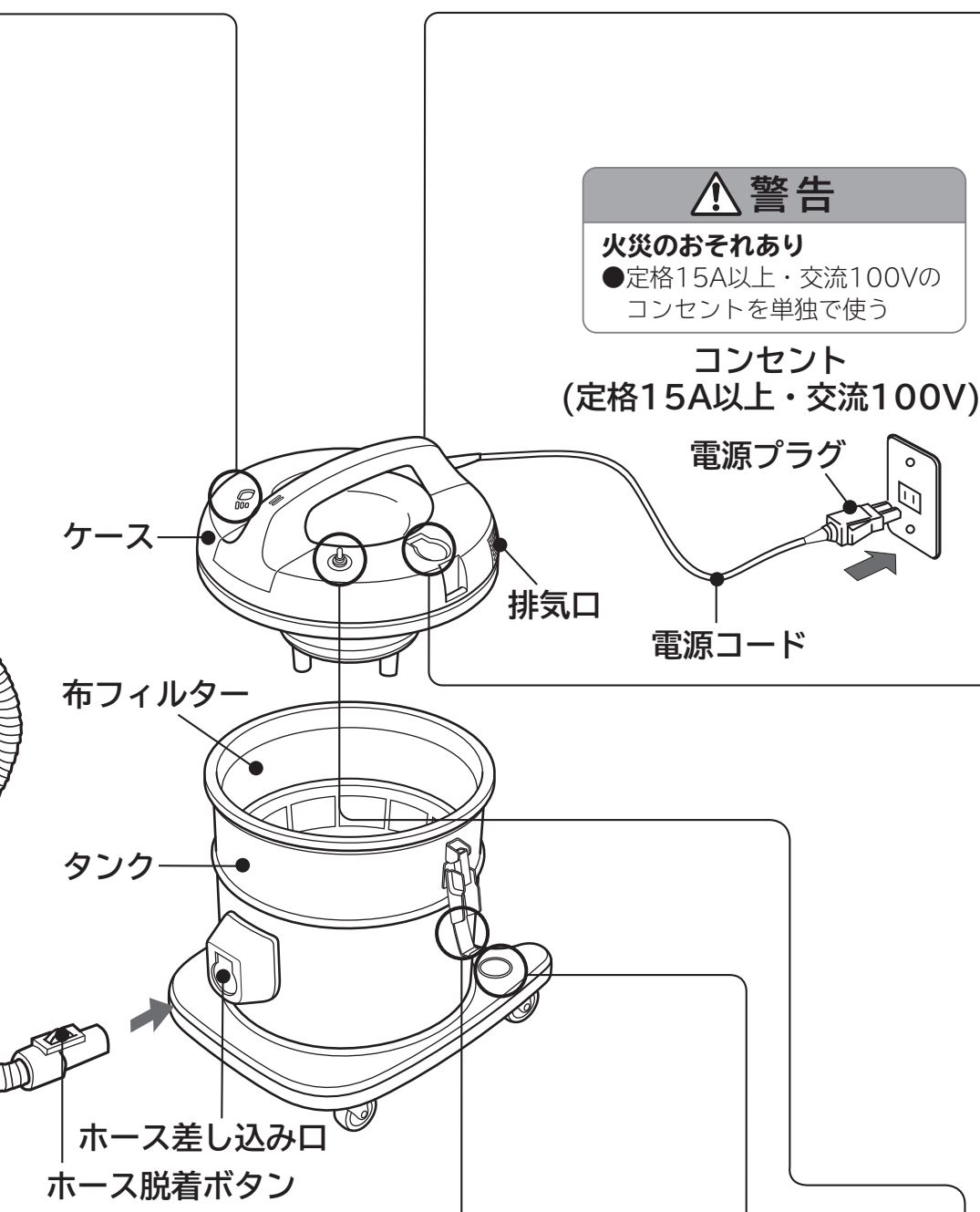

⚠ 警告
火災のおそれあり
 ● 定格15A以上・交流100Vのコンセントを単独で使う

コンセント
 (定格15A以上・交流100V)

コードフック

コードフック

● 電源コードを掛けて置くことができます。

ブロワー

ホース

ホース差し込み口

ブロワーふた

● 狭いところのほこりを吹き飛ばすときに使います。
 ● ホースを差し込むと、ブロワーふたが開きます。

クランプ

● クランプの下端を左右に引いてタンクを外します。

クランプ受け

● セット時はクランプをクランプ受けに正しく掛けてください。

応用部品スタンド

● すき間(サッシ)用吸口と棚用吸口を差し込んで収納できます。

スイッチ

モーターが止まります。OFF

モーターが回ります。ON

⚠ 注意
感電・けがのおそれあり
 ● 電源プラグを差し込むときは必ずOFFの状態にしてください。

ごみの捨てかた



警告

感電・けがのおそれあり

ごみ捨ての際は、電源プラグをコンセントから抜く

1

ケースを外し、ちり落としをする

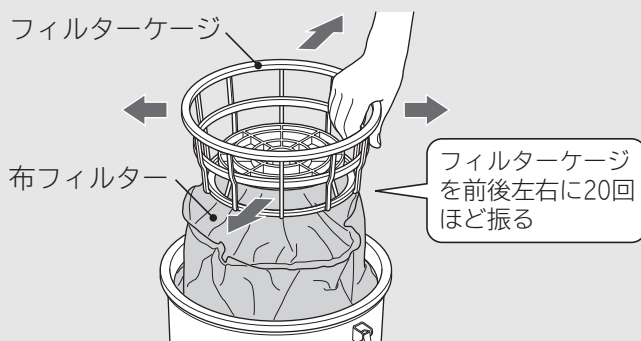

お願い

- フィルターケージを上下には振らないでください。
- ちり落としはホースを付けたまま行ってください。

2

布フィルターを取り出し、ごみを捨てる

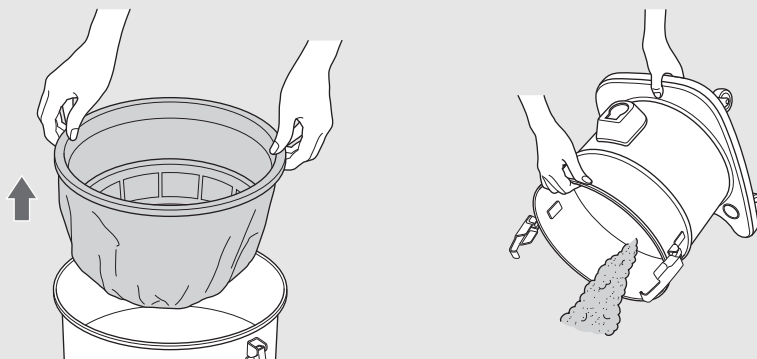

3

布フィルター、ケースを元どおり取り付ける



注意

発煙・発火のおそれあり

- 布フィルターを取り付けてご使用ください。
- 布フィルターの内側(フィルターケージ側)にごみが残っている場合、ごみを取り除いてから布フィルターを取り付けてください。

お手入れのしかた



警告

感電・けがのおそれあり

お手入れの際は、電源プラグをコンセントから抜く

本体・標準付属品・付属応用部品

●汚れが気になるときはお手入れしてください。

水を含ませたやわらかい布をよく絞ってからふいてください。

お願い

●ベンジン、シンナー、アルコール、洗剤などを使用しないでください。

ひび割れや変色の原因となります。

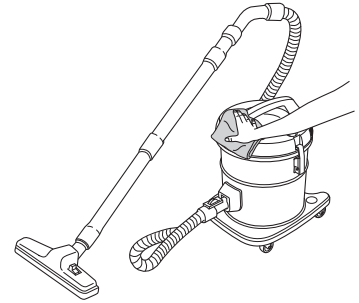

布フィルター

●ちり落としをしてごみを捨てたあとも吸込力が弱い場合は、お手入れしてください。

1 フィルターリングを外す



2 ぬるま湯で手洗いしたあと、よくすすいで陰干しにして、十分に自然乾燥させる

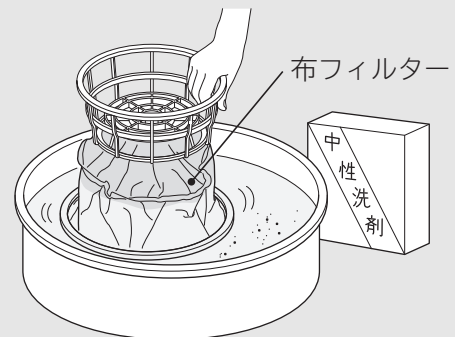

3 布フィルターが破れていないか点検する

●破れた布フィルターを使用すると、モーター部にゴミが入り込み、故障の原因となります。

4 パッキンの凹部とフィルターリングの凸部を合わせ元どおりに取り付ける

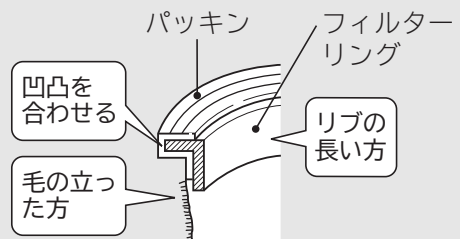

お願い

●漂白剤などを使用したり、洗濯機で洗ったりしないでください。また、ヘアードライヤーなどの熱風で乾燥させないでください。性能の低下や変形の原因となります。

故障かなと思ったら

症状	確認するところ	直しかた	ページ
吸込力が弱い	(1) タンク内にごみがいっぱいになっていませんか。	ごみを捨ててください。	P.6
	(2) 布フィルターにごみが付着していませんか。	布フィルターをお手入れしてください。	P.7
	(3) ホースや吸口にごみが詰まっていませんか。	ごみを取り除いてください。	P.4
本体が運転しない	(1) 電源プラグがコンセントにしっかり差し込まれていますか。	電源プラグをコンセントにしっかり差し込んでください。	P.5
	(2) 保護装置が働いて運転が停止していませんか。	電源プラグをコンセントから抜いて、ごみを捨てて約1時間後にご使用ください。	P.4 P.6
排気やケースがあたたかくなる(特に夏場)	空気の流れてモーターを冷却しているため、異常ではありません。		—

確認してもまだ異常がある場合

ご自分で修理をなさらないで、お買い上げの販売店へご相談ください。

P.9
P.10

万一、ホースが破れた場合は・・・

ホースの両端部が破れた場合は、次の手順で補修できます。

- ① つめ(2か所)を押しながら、ホースを抜く
 - ② 接続リングを矢印方向に回して、ホースから外す
 - ③ ホースの破れたところをカッターなどで平らに切る
 - ④ 外す手順と逆の手順で、ホースを取り付ける
- ホースの両端部以外が破れた場合は、ホースを交換してください。

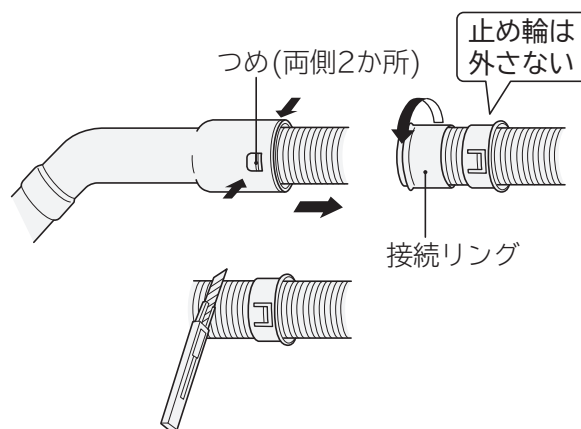

保証とアフターサービス (よくお読みください)

使用中に異常が生じたときは

「故障かなと思ったら」〈P.8〉をご確認のあと、それでも故障と思われる場合には、ご自分で修理をなさらないで買い上げの販売店にご相談ください。

- 修理を依頼されるため、掃除機を販売店にお持ちの際は、標準付属品（ホース、延長管、床用吸口）も一緒にお持ちください。

お知らせいただきたい内容

- 1 型式－CV-G1200
- 2 症状－できるだけ詳しく

部品の保有期間について

この掃除機の補修用性能部品の保有期間は、**製造打ち切り後6年**です。
補修用性能部品とは、その製品の機能を維持するために必要な部品です。

愛情点検



長年ご使用の掃除機の点検を！

ご使用の際、このような症状はありませんか？

- スイッチを入れても、運転しない
- 電源プラグやコードを動かすと、通電したりしなかったりする
- 運転中、時々止まる
- 運転中、異常な音がする
- 本体が変形したり、異常に熱い
- ホースが破れている
- こげくさい“におい”がする
- そのほかの異常がある

ご使用中止

事故防止のため、すぐにスイッチを切り、電源プラグを抜いて、販売店へ点検・修理を依頼してください。

保証について

- この製品は保証書付きです。

保証書は販売店で所定事項を記入してお渡しいたします。記載内容をご確認いただき、大切に保存してください。

保証期間	お買い上げ日から1年間です。 <small>(保証期間中でも有料になることがありますので、保証書をよくお読みください)</small>
保証期間中は	修理に際しましては、保証書をご提示ください。 保証書の記載内容に基づいて修理させていただきます。
保証期間が過ぎているときは	修理によって機能が維持できる場合は、ご要望により有料で修理させていただきます。

故障かなと思ったら

保証とアフターサービス

保証とアフターサービス(続き)

家電品ご相談窓口

日立家電品についてのご相談や修理はお買い上げの販売店へ
 なお、転居されたり、贈り物でいただいたものの修理などで、ご不明な点は下記窓口にご相談ください。
 ※下記窓口の内容は、予告なく変更させていただく場合がございます。

ホームページに「よくあるご質問」について記載しておりますので、ご活用ください。
http://kadenfan.hitachi.co.jp/q_a/index.html

商品情報やお取り扱いについてのご相談は
 お客様相談センターへ

TEL 0120-3121-11
FAX 0120-3121-34

(受付時間) 9:00~17:30(月~土)、9:00~17:00(日・祝日)
 年末年始は休ませていただきます。
 携帯電話、PHSからもご利用できます。

修理に関するご相談は
 エコセンターへ

TEL 0120-3121-68
FAX 0120-3121-87

(受付時間) 9:00~19:00(月~土)、9:00~17:30(日・祝日)
 携帯電話、PHSからもご利用できます。

- 「持込修理」および「部品購入」については、上記サービス窓口にて各地区のサービスセンターをご紹介します。
- ご相談、ご依頼いただいた内容によっては弊社のグループ会社に個人情報を提供し対応させていただくことがあります。
- 修理をご依頼いただいたお客様へ、アフターサービスに関するアンケートハガキを送付させていただくことがあります。

産業機器製品ご相談窓口

日立産機システムでは、つぎのサービスステーションを中心に、ゆき届いた保守・サービス活動を行っています。

ゆき届いたサービスネットワーク

株式会社日立産機システム (本社) 〒101-0022 東京都千代田区神田練堀町3番地AKSビル (03)4345-6000

北海道 北海道サービスステーション 〒063-0814 札幌市西区琴似四条1-1-30 (011)611-4151 FAX(011)642-2740			
東北 秋田サービスステーション 〒011-0951 秋田市土崎港相築町字沖谷地158-2 (018)846-9933 FAX(018)846-9937	福島 サービスステーション 〒963-8041 郡山市富田町字町西32-2 (024)961-0500 FAX(024)961-0502	東北 サービスステーション 〒985-0843 多賀城市明月2-3-2 (022)364-4121 FAX(022)364-4126	八戸 サービスステーション 〒031-0071 八戸市沼館1-13-96 (0178)41-2711 FAX(0178)41-2718
関東 新潟サービスステーション 〒950-0892 新潟市東区寺山2-1-5 (025)274-6914 FAX(025)274-6910	高崎 サービスステーション 〒370-1201 高崎市倉賀野町2458-10 (027)377-9902 FAX(027)347-7863	栃木 サービスステーション 〒323-0808 小山市出井1201-4 小山第3工業団地内 (0285)25-3536 FAX(0285)25-1438	筑波 サービスステーション 〒300-0038 土浦市大町13-17 (029)826-5851 FAX(029)826-5861
茨城 サービスステーション 〒312-0063 ひたちなか市田彦字二本松1646-2 (029)273-7424 FAX(029)273-7354	甲信 サービスステーション 〒392-0012 長野県諏訪市大字四賀2408-2 (0266)56-6222 FAX(0266)56-6625	埼玉 サービスステーション 〒363-0002 桶川市赤堀1-35 (048)728-8521 FAX(048)728-8531	横浜 サービスステーション 〒223-0057 横浜市港北区新羽町760-1 (045)540-2731 FAX(045)546-5101
首都圏 東京中央サービスステーション 〒135-8422 東京都江東区福住1-13-12 (03)5245-0358 FAX(03)5245-0522	西東京 サービスステーション 〒192-0033 八王子市高倉町21-7 (042)660-1078 FAX(042)648-5099	東京 サービスステーション 〒275-8520 千葉県習志野市茜浜3-1-2 (047)451-3111 FAX(047)451-3129	静岡 サービスステーション 〒417-0034 富士市津田261-18 (0545)55-3260 FAX(0545)55-3265
北陸 北陸サービスステーション 〒939-8521 富山県富山市新根塚町1-4-43 (076)420-5711 FAX(076)420-6070	中部 中部サービスステーション 〒456-8544 愛知県名古屋市中熱田区桜田町16-17 (052)884-5812 FAX(052)884-5817		
近畿 滋賀サービスステーション 〒521-1341 近江八幡市安土町上豊浦950-1 (0748)46-6606 FAX(0748)46-6616	京都 サービスステーション 〒601-8141 京都市南区上鳥羽卯ノ花62 (075)661-1081 FAX(075)661-1091	大阪 サービスステーション 〒660-0806 兵庫県尼崎市金楽寺町1-2-1 (06)4868-1201 FAX(06)4868-1233	神戸 サービスステーション 〒652-0882 神戸市兵庫区芦原通4-2-34 (078)681-3811 FAX(078)681-6852
中国 岡山サービスステーション 〒702-8022 岡山市南区福成2-15-26 (086)263-3022 FAX(086)263-7285	中国 サービスステーション 〒735-0029 広島県安芸郡府中町茂陰1-9-20 (082)282-8111 FAX(082)286-4037	山口 サービスステーション 〒747-0822 防府市勝間3-9-17 (0835)23-7705 FAX(0835)23-7706	山陰 サービスステーション 〒692-0000 鳥根県安来市西恵乃島町837-53 (0854)22-5552 FAX(0854)23-2673
四国 四国サービスステーション 〒761-8012 香川県高松市香西本町142-5 (087)882-1212 FAX(087)881-0080	九州 北九州サービスステーション 〒803-0801 北九州市小倉北区西港町92-12 (093)582-1175 FAX(093)582-5148		
九州 サービスステーション 〒812-0051 福岡市東区箱崎心頭5-9-26 (092)651-0131 FAX(092)651-0136	南九州 サービスステーション 〒891-0113 鹿児島市東谷山7-1-3 (099)260-2818 FAX(099)269-7232		

仕様

この製品は日本国内用です。電源電圧や電源周波数の異なる海外では使用できません。
また、アフターサービスもできません。

電 源	100V 50-60Hz共用	本 体 寸 法	長さ388mm×幅335mm×高さ471mm
消 費 電 力	1050W	質 量	6.8kg(標準付属品を含む)
吸込仕事率	360W	標準付属品	ホース……………1本 延長管……………2本 床用吸口……………1個
運 転 音	71dB		
集じん容積	12L	付属応用部品	すき間(サッシ)用吸口……………1個 棚用吸口……………1個
コードの長さ	8m		

日立掃除機 保証書

持込修理

この保証書は取扱説明書、本体貼付ラベル等の注意書きに従った使用状態で保証期間内に故障した場合に、本書に記載されている内容に基づき、無料修理をお約束するものです。無料修理をご依頼になる場合は、お買い上げの販売店に商品と本書をご持参ご提示ください。

形名	CV-G1200	※ お 買 い 上 げ 日	保 証 期 間
		年 月 日	本体：1年
※お客様	ご住所 _____ お名前 _____ 様 電話番号 () _____		
※販売店	ご住所 _____ お名前 _____ 様 電話番号 () _____		

※印欄に記入のない場合は無効となりますから必ずご確認ください。

- 保証期間内でも次のような場合には有料修理となります。
(イ)使用上の誤り、または改造や不当な修理による故障または損傷。
(ロ)お買い上げ後の落下、輸送等による故障または損傷。
(ハ)火災、地震、水害、落雷、その他の天災地変、公害や異常電圧による故障または損傷。
(ニ)車両、船舶にとう載して使用された場合に生じた故障または損傷。
(ホ)業務用に使用されて生じた故障または損傷。
(ヘ)本書のご提示がない場合。
(ト)本書にお買い上げ年月日、お客様名、販売店名の記入のない場合、あるいは字句を書き換えられた場合。
- この商品は持込修理の対象商品です。郵送などで修理依頼された場合の送料などはお客様のご負担となります。また、出張修理をご希望の場合には、出張に要する実費を申し受けます。
- ご転居の場合は事前にお買い上げの販売店にご相談ください。
- 贈答品等で本書に記入してあるお買い上げの販売店に修理をご依頼になれない場合にはご相談窓口〈P.10〉にご相談ください。
- 本書は再発行いたしませんので紛失しないよう大切に保存してください。
- 本書は日本国内においてのみ有効です。Effective only in Japan.

- この保証書は本書に明示した期間、条件のもとにおいて無料修理をお約束するものです。したがってこの保証書によって保証書を発行している者(保証責任者)、及びそれ以外の事業者に対するお客様の法律上の権利を制限するものではありませんので、保証期間経過後の修理等についてご不明の場合は、お買い上げの販売店またはご相談窓口〈P.10〉にお問い合わせください。
- お客様にご記入いただいた保証書の写しは、保証期間内のサービス活動及びその後の安全点検活動のために記載内容を利用させていただく場合がございますので、ご了承ください。
- 保証期間経過後の修理、補修用性能部品の保有期間について詳しくは、「保証とアフターサービス」〈P.9〉をご覧ください。

修理メモ

.....
.....
.....

 日立アプライアンス株式会社

〒105-8410 東京都港区西新橋2-15-12
電話 (03) 3502-2111