

## アルミニウム合金製作業台 CSD-K型





## 組立説明書

このたびは、CSD-K型作業台をお買い上げいただき、誠にありがとうございます。この作業台を安全に使っていただくために、注意事項をよく読み、組立手順にしたがって組み立ててください。

### 注意

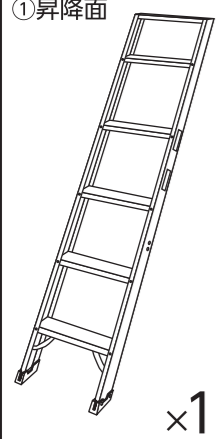
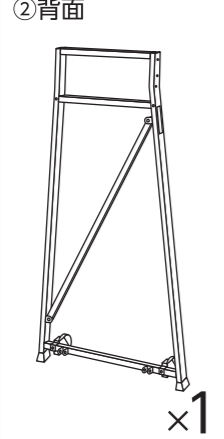
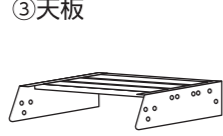
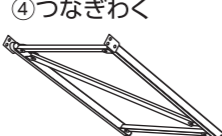
- 組立前に、部品数量を確認してください。
- 組立は平坦な床で行ってください。
- 六角ボルトを締め過ぎると、破断することがあります。
- 組立後、もう一度ボルトの締め忘れを確認してください。
- 二人以上で組立ててください。

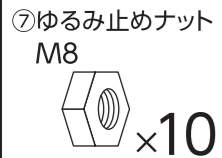
### 部品表

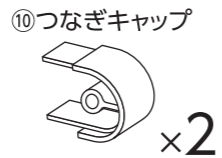
①昇降面  ×1	②背面  ×1	③天板  ×1	④つなぎわく  ×1
		⑤六角ボルトM8×25  ×12	
		⑥六角ボルトM8×45  ×2	
⑦ゆるみ止めナット M8  ×10	⑧平座金 M8  ×24	⑨ばね座金 M8  ×4	⑩つなぎキャップ  ×2

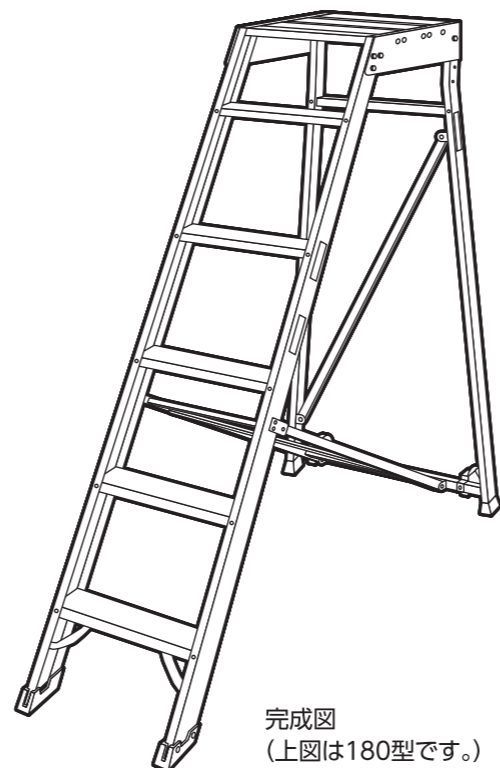

手がかり棒の取り付けかたについては取扱説明書を参照してください。

### 必要工具

- M8スパナ ×2本

※本製品にはゆるみ止めナットを使用しています。締める際は固く感じますが、ナットが密着するまでそのまま締め切ってください。

### 組立アイコン



組立は寝かした状態で作業してください。

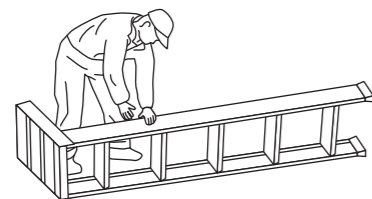

組立は立てた状態で作業してください。



- 1** ①昇降面と③天板を下図の様に⑤六角ボルトM8×25と⑧平座金と⑦ゆるみ止めナットで左右3ヶ所ずつ、下図の様に仮止めしてください。



寝かして作業

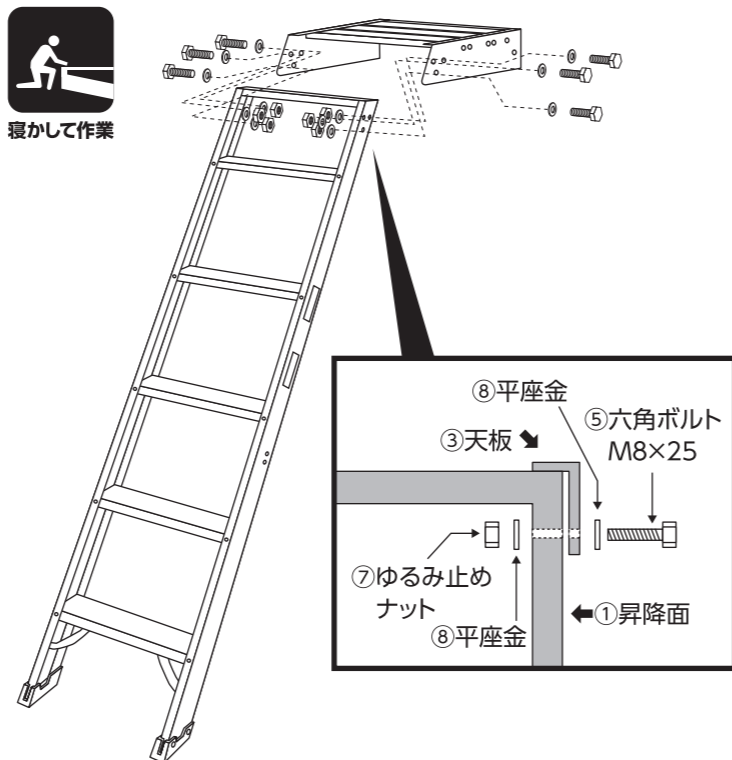

- 2** 次に③天板の後側と②背面を⑤六角ボルトM8×25と⑧平座金と⑦ゆるみ止めナットで左右1か所ずつ、仮止めしてください。



寝かして作業

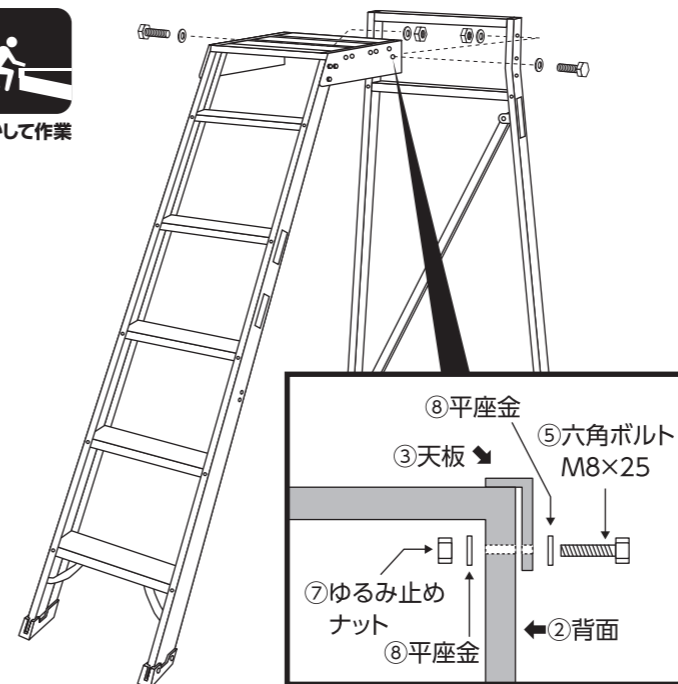

- 3** ④つなぎわくに⑩つなぎキャップをはめ込みます。



寝かして作業

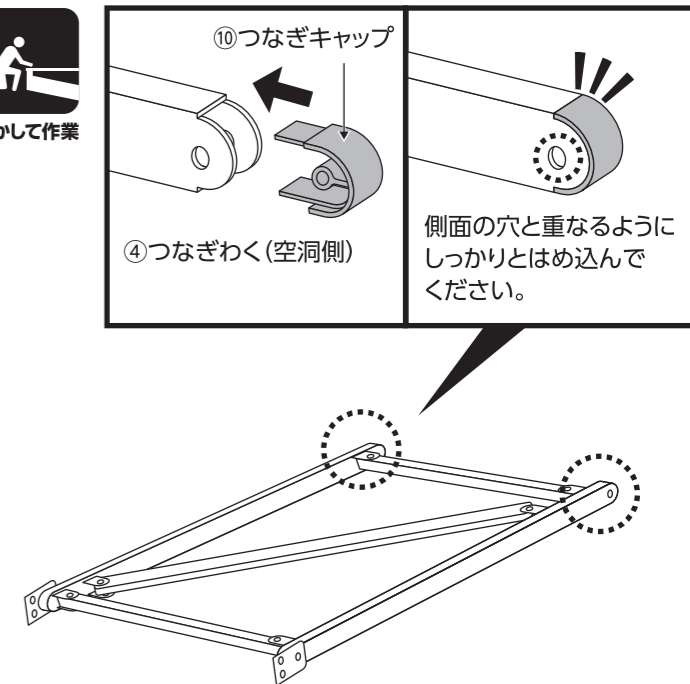

- 4** ①・②で仮止めしたものに③のつなぎわくを下図のような位置に取り付け、背面に⑥六角ボルトM8×45と⑧平座金と⑦ゆるみ止めナットで左右1か所ずつ、仮止めしてください。



立てて作業

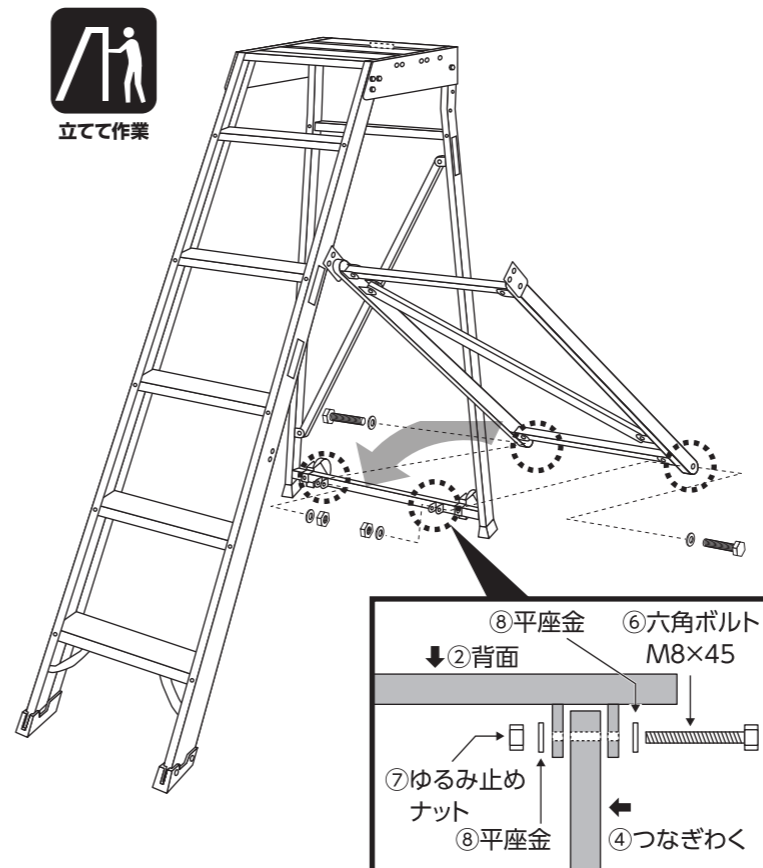

- 5** 次に昇降面に⑤六角ボルトM8×25と⑧平座金と⑨ばね座金で左右2か所ずつ、仮止めしてください。最後に仮止めしている各六角ボルトを確実に締め付けて完成となります。



立てて作業

