

EA913YG-25(簡易ベッド[二段・組立式])取扱説明書

Ver 1.0

このたびは当商品をお買い上げいただき誠にありがとうございます。
使用に際しましては取扱説明書をよくお読みいただきますようお願いいたします。

! 注意: 以下の使用条件を守って、正しくご使用下さい。

- ・ 許容荷重以下で使用して下さい。許容荷重は、226kgです。
表示の耐荷重は、シングルベッド・二段ベッド両方で使用した場合の耐荷重です。
- ・ 組立の際には手袋を装着し、支柱の接続部等に指や手を挟まないように十分に注意して下さい。
- ・ 火気、及び熱にはご注意下さい。
- ・ ベッドの上で飛んだり跳ねたりしないで下さい。

●シングルベッドの組立方法

1、組立前に下記の部品の数量を確かめて下さい。
収納ポケット2個とケース2個が付属しています。

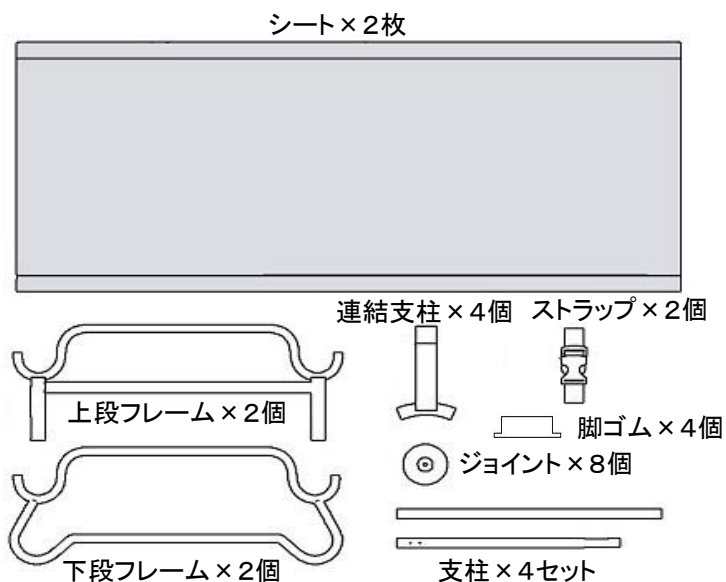

2、シングルベッドを組み立てます。
支柱の端4本をジョイントに接続します。
支柱の端のボタンを押して、ジョイントの溝にタブをきちんとはめ込んで下さい。

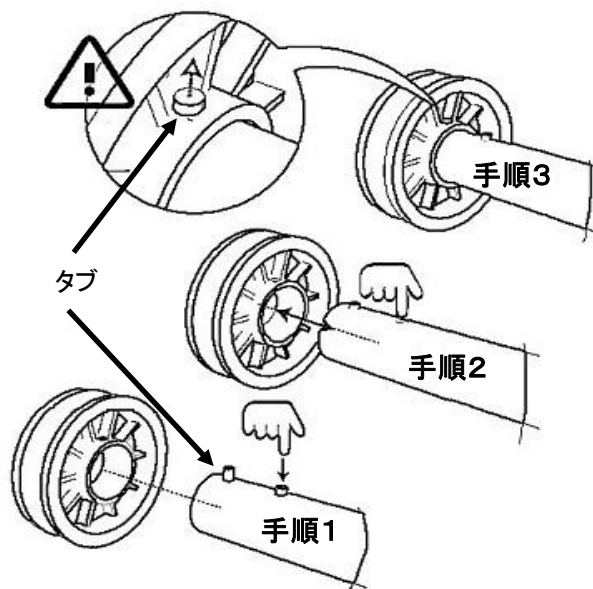

3、ジョイントと接続した支柱の端に
支柱の中央部を接続して下さい。
これを2セット組み立てます。

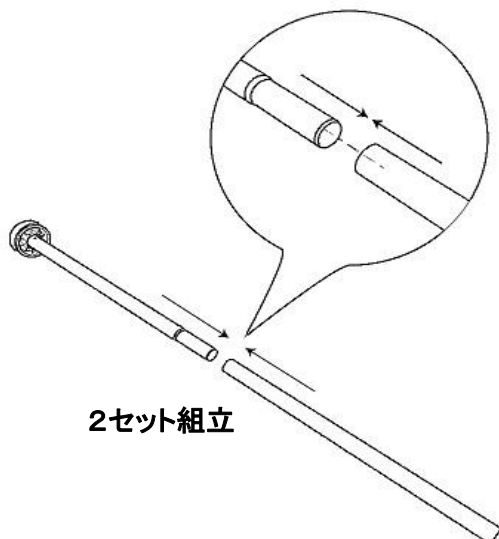

4、シートの端にジョイントを接続した支柱を
図のように差し込んで下さい。
支柱の中央部にしっかりと差し込みます。

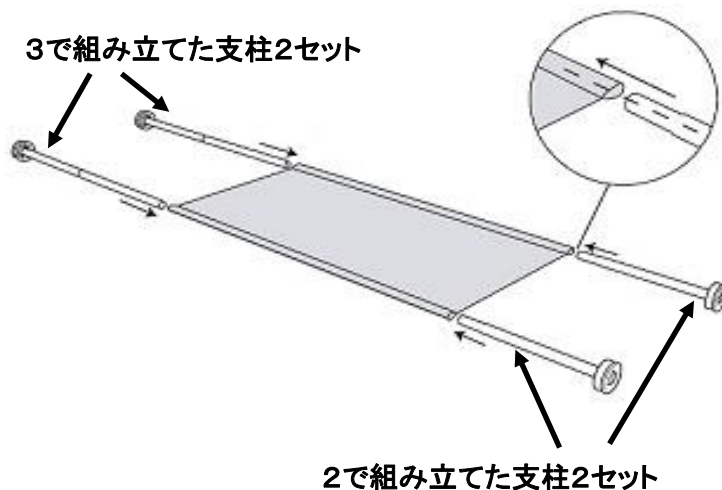

5、上段フレームの片側にジョイントをはめ込み、フレームを立てて下さい。
もう片側も同様にはめ込みます。

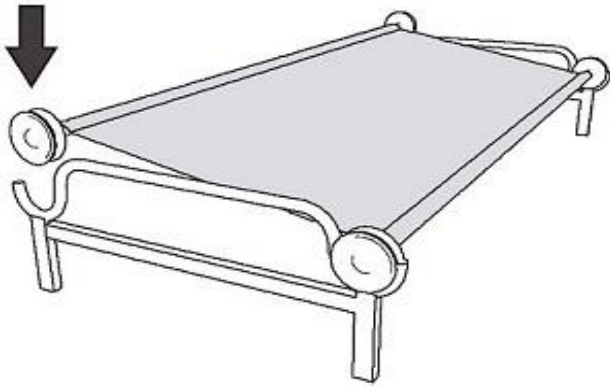

6、四隅のジョイントがしっかりとハマっているか確認して下さい。

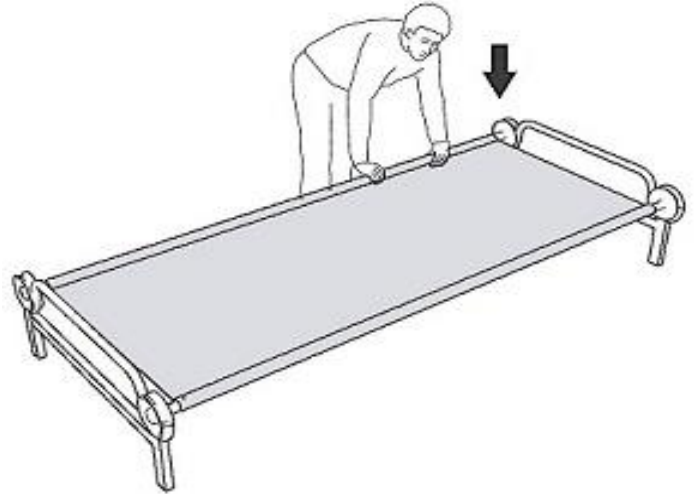

7、上段フレームを使用して、2～6の手順でもうひとつのベッドを組み立てて下さい。

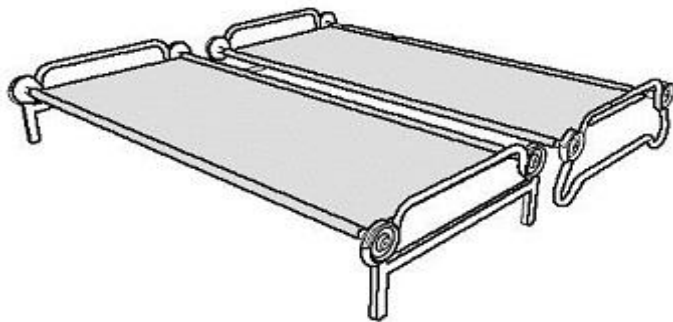

8、収納ポケットをマジックテープでシートに取り付ければ完成です。

●二段ベッドの組立方法

1、上段フレームの脚にはめ込んでいる4つの脚ゴムを取り外して下さい。

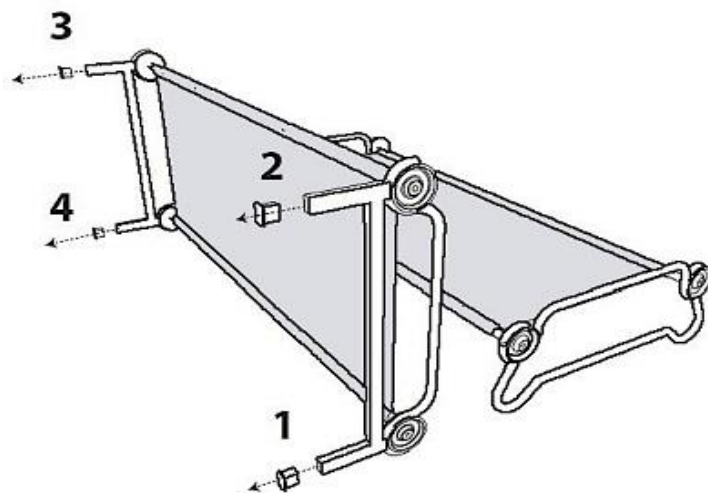

2、上段フレームに連結支柱を4つ取り付けて下さい。連結支柱にはタブが付いているので、上段フレームの溝にしっかりとハマ込んで下さい。下段ベッドに上段ベッドを取り付けます。

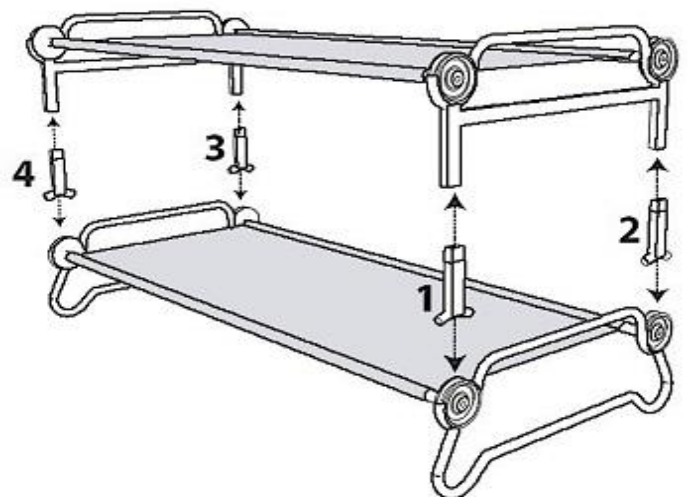

3、ベッドの両側にストラップを使用して固定します。
ストラップの長さを調整して、
上段と下段のベッドを固定して下さい。

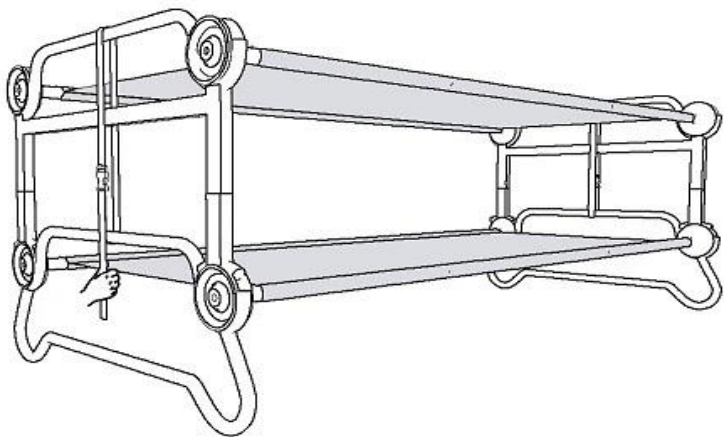

4、ゆるみがないかを確認して、完成です。



上段へ登る場合、
下段部の支柱に足をかけて
登らないで下さい。

●ベンチの組立方法

1、上段ベッドの片側のジョイントを上に取り外します。

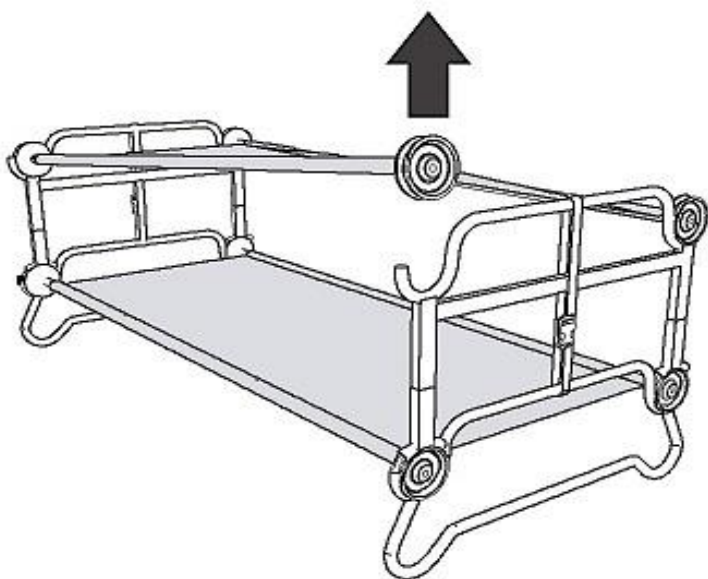

2、もう片側のジョイントも同様に取り外します。

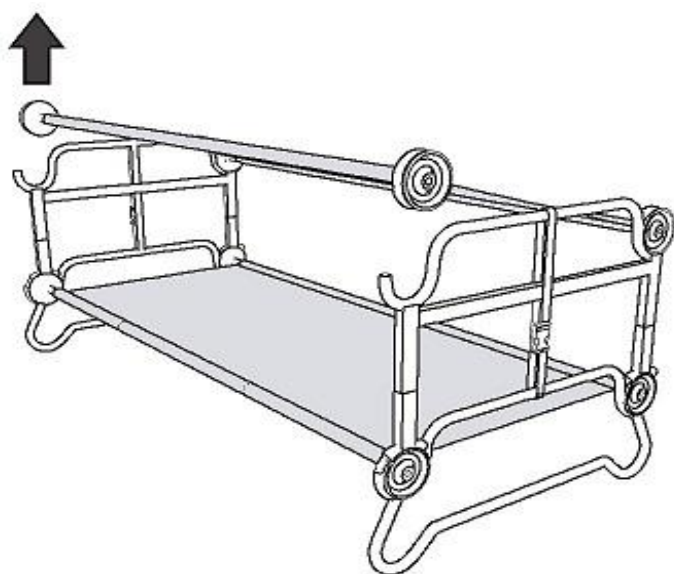

3、ジョイントを下段フレームの上部にかかるように置きます。

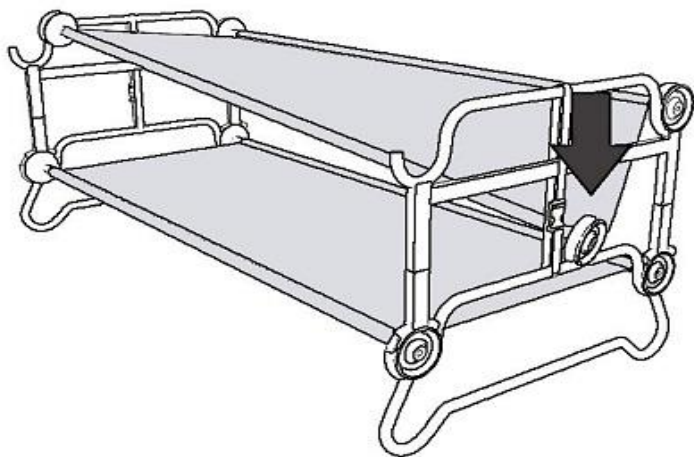

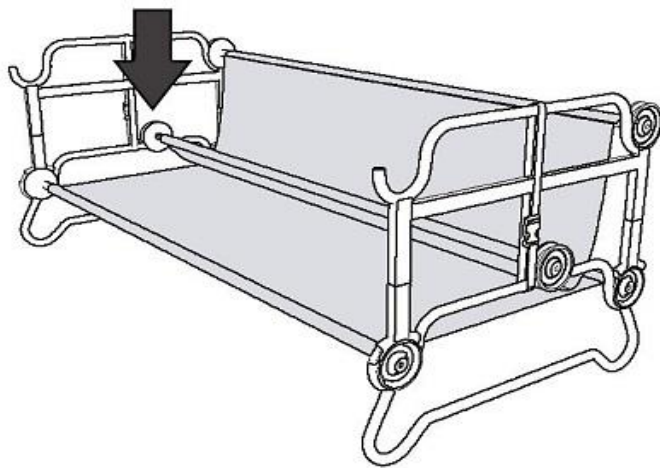

4、もう一方のジョイントも同様に下段フレームの
上部にかかるように置きます。

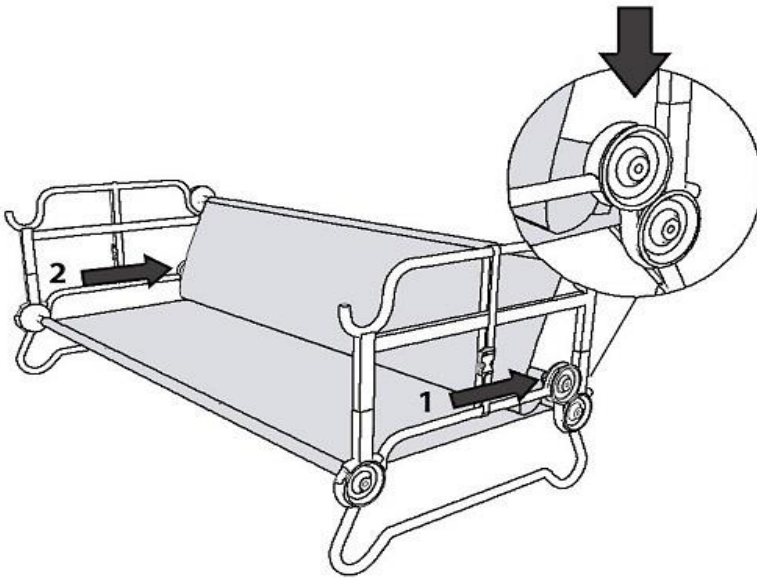

5、ジョイントを下段フレームと連結支柱にはめ込むように奥へ置きます。
上段のベッドのシートを支柱の前に出して置いて下さい。

6、ベンチの完成です。



 許容荷重を超えての使用は絶対にしないで下さい。

株式会社 エスコ
本社 / 〒550-0012 大阪市西区立売堀3-8-14
TEL (06)6532-6226 FAX (06)6541-0929

15.Nov.