

EA916X-7

防水型メガホン(小型)

仕様

- 通達距離…音声:約250m
 ホイッスル音:約315m
- 定格出力…6W(最大10W)
- 電源…単3電池6本 又は
 4本(電池スペーサー使用時)
- 電池持続時間

- サイズ…250×154×266(H)mm
- 重量…本体:約680g(電池含まず)
- 抗菌仕様(ハンドル・送話部)
- 付属品…電池6本→電池4本変更に電池スペーサー
- 材質…ASA樹脂
- 防水型(IPX5)
- **電池は付属しておりません**

	音声	ホイッスル
6本	約8時間	20分
4本	約5時間	10分



電池ケース

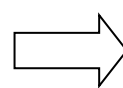
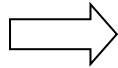

電池スペーサー挿入後

⚠ 注意

誤った取り扱いをすると、人が傷害を負う可能性が想定される内容および物的損害のみの発生が想定される内容を示しています。

使用するときの注意

次のことを必ずお守りください。守らないと、聴力障害などの原因となることがあります。

- 使用する前には音量（ボリューム）を最小にする。
- スピーカーを耳に向けて使用しない。
- 動作テストなどは、地面に向けて行う。



電池の取り扱いに注意する

次のことを必ずお守りください。守らないと、電池の液もれ・破裂により、火災・けがの原因となることがあります。

- ショート・分解・加熱をしたり、火の中に入れてたりしない。
- 新しい電池と古い電池を混ぜて使用しない。
- 乾電池は充電しない。
- 電池に直接はんだ付けしない。
- 指定した電池を使用する。
- (+) と (-) に注意し、表示どおり正しく入れる。
- 直射日光・高温・高湿の場所を避けて保管する。



■ 使用上のご注意

- 本機の防水性能は、雨などの水の飛沫がかかるような状況でも使用できる防噴流形（IPX5）ですが、水中や強い雨で使用したり、直接水をかけたりしないでください。故障の原因となります。
- 万一、次のような異常が起きたら、販売店にご相談ください。そのまま使用すると故障の原因となります。
 - ・煙が出ている、変なにおいがするとき
 - ・内部に水や異物が入ったとき
 - ・音が出ないとき（電池が正しい方向に挿入されており、消耗もしていないことを確認後）
- 湿気やほこりの多い場所、直射日光のあたる場所や熱器具の近く、油煙や湯気のアたるような場所に置かないでください。故障の原因となることがあります。
- 長時間電池を入れたままにする場合は、電池が切れていないか、液漏れしていないかなどを定期的に点検してください。
- 長時間、音が歪んだ状態で使用しないでください。メガホン内部が発熱し、故障の原因となることがあります。
- 本機の近くで携帯電話などを使用すると、ノイズが発生することがありますが故障ではありません。携帯電話などは本機からできるだけ離れて使用してください。
- ケース外部の汚れの清掃には、水に濡らして固く絞った布を使用してください。また、ひどい汚れには、中性洗剤をしみこませて固く絞った布を使用してください。ベンジン・シンナーなどは絶対に使用しないでください。ケースの変形や変色の原因となります。

■ 使いかた

⚠ 注意

- トークスイッチを押す前には、必ずボリュームを最小にしておいてください。
- 音量テストをするときは、スピーカーを地面に向けて行ってください。

1 トークスイッチを押しながら、ボリュームでハウリング（キーンという音）が起らないように適当な音量に調節する。

室内など音の反響が多い場所ではハウリングが起りやすいので、特に電池が新しい場合はボリューム目盛りを最大まで上げることができません。ボリューム目盛りの位置は、中間程度を目安に音量を調節してください。

2 送話口から1 cm 程度の距離で、大きめの声で話す。

※ 送話口を離し過ぎたり、小さな声で話したりすると、音量不足になることがあります。

⚠ 注意

送話口の穴に水滴がたまると、著しく音量不足になることがあります。水滴を布などで拭き取るか、十分乾かしてから使用してください。

サイレンを鳴らしているときでも、トークスイッチを押すとサイレンが停止し、拡声できます。スイッチを離すと、再びサイレンが鳴ります。

■ 非常用として使用するときは

非常用として使用するときは、乾電池を入れたままにしておいてください。付属の設置表示ラベルは、メガホン設置場所の見えやすいところに貼り付けてください。また、付属の「非常用メガホンの保守点検とご注意」をお読みいただき、定期的に点検をしてください。

■ 各部の名称とはたらき

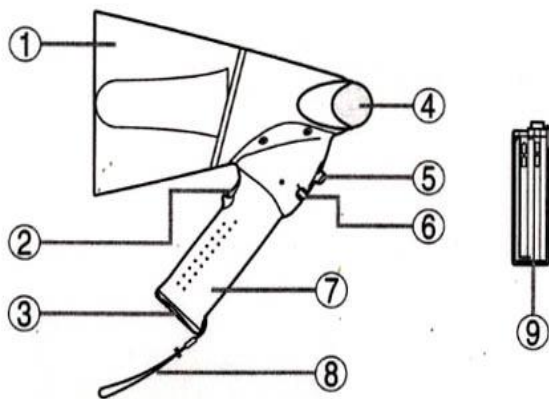

① スピーカー（ホーン部）

② トークスイッチ

押すと電源が入り、拡声できます。離すと電源が切れます。

③ 電池カバー

内部に電池収納部があります。
カバーの開け閉めは、確実に行ってください。

④ 送話口

送話口から1 cm程度の距離で話します。抗菌処理を施しているため、衛生上、安全に使用できます。

⑤ 信号音スイッチ

押すとホイッスル音が鳴り、離すと止まります。

メモ

信号音の音量は一定です。ボリュームで変化しません。

⑥ ボリューム

右の方へ回すと、音量が大きくなります。



音量 大

⑦ ハンドル

抗菌処理を施しているため、衛生上、安全に使用できます。

⑧ ベルト

持ち運ぶときなどに、肩にかけて使用します。
(長さ：約60 cm)

⑨ 電池ケース

単3形乾電池を、

6個(バッテリーセーサー使用時は4個)を収納します。

※ 工場出荷時は、ハンドル⑦内部に収納しています。

■ 電池交換のしかた

ご注意

本機が濡れているときは必ず水をよく拭き取り、乾燥させてから行ってください。

1 電池カバーを開けて、電池ケースを取り出す。

ロックタブを矢印方向に押すと、電池カバーのロックが解除されます。

〔電池カバーの開けかた〕

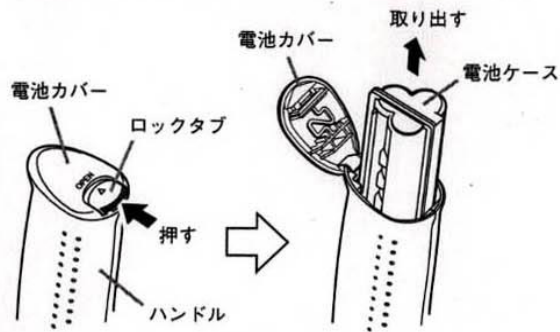

4 電池ケースをハンドル内部に収納し、電池カバーを閉める。

電池ケースの向きに注意してください。

電池カバーを閉めるときは、電池カバーを押さえ、ロックタブを矢印方向にスライドさせてください。

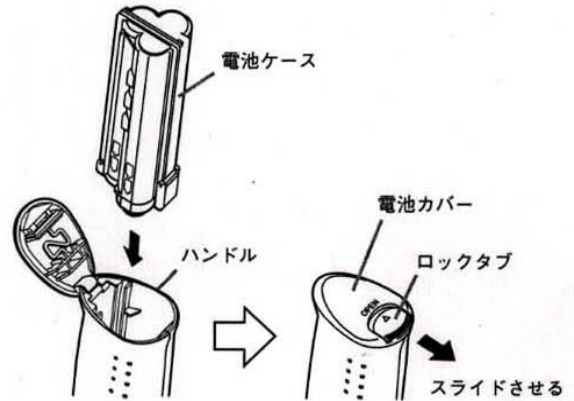

2 電池ケースのカバーを開けて、単3形乾電池を入れる。

6個の単3形乾

電池を入れてください。

電池ケースのロックノブを起こすと、カバーが開きます。電池はケースの電池極性表示に従って入れてください。

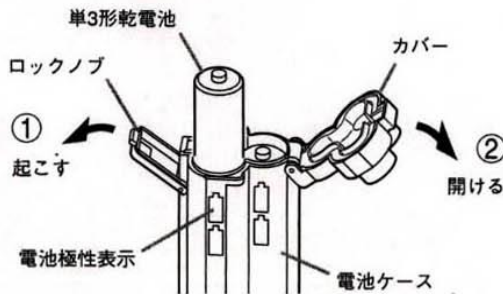

● バッテリースペーサーの使いかた

付属のバッテリースペーサーを電池ケースに挿入して使うと、単3形乾電池(4個)でも使用できます。

付属のバッテリースペーサーを電池収納部のいずれか1カ所に挿入し、電池極性表示に従って電池を入れてください。

※ この凸側を電池ケースの内側に向けてください。

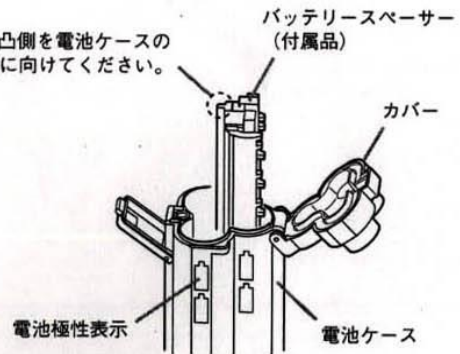

3 電池の極性を確認して、電池ケースのカバーを閉じる。

カバーを閉じて、ロックノブでしっかりロックしてください。

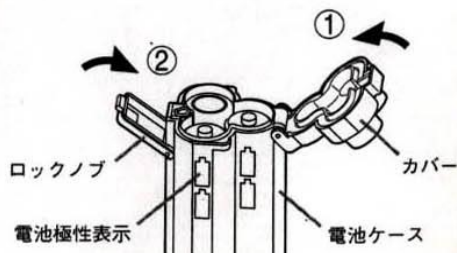

ご注意

単3形乾電池4個で使用する場合の電池持続時間は、6個で使用する場合よりも短くなります。また、音量も6個で使用する場合よりも小さくなりますので、ボリュームで適当な音量に調節してください。