

# 取扱説明書 FXライトブレードハンドル

FXライトブレードハンドル 450 CL-315-045-8  
 FXライトブレードハンドル 600 CL-315-060-8  
 FXライトブレードハンドル 900 CL-315-090-8

このたびは、本製品をお買い上げいただきまして誠にありがとうございます。安全にお使いいただくため、ご使用前に本取扱説明書をよくお読みの上、本書に掲げる使用方法に従い、未永くご愛用くださいますようお願い申し上げます。また、お読みになった後はいつでも取り出して読めるよう大切に保管してください。

## ⚠️ ご注意

- 取り扱いの際、手指をはさまないように、ご注意ください。
- 清掃用途以外には使用しないでください。
- 本品を振り回したり、放り投げたりしないでください。
- 火気に近づけないでください。
- 不具合を感じたときは、直ちに使用をお止めください。

## モップ本体の組立方法

※図は45cmで説明していますが、他のサイズも組立方法は同じです。

1 ヘッド部のキャップを回して、はずしてください。

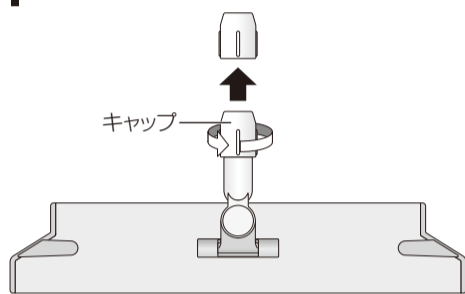

2 はずしたキャップを柄の下側から通して図の位置まで差し込んでください。バネ凸を指でつまむと簡単に入ります。

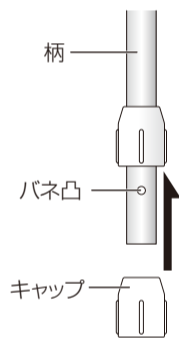

3 ヘッドに柄を差し込みます。この際、柄のバネ凸をヘッドの穴にはめ込む要領で、柄を回しながら調整し、「カチッ」と音がするのを確認してください。

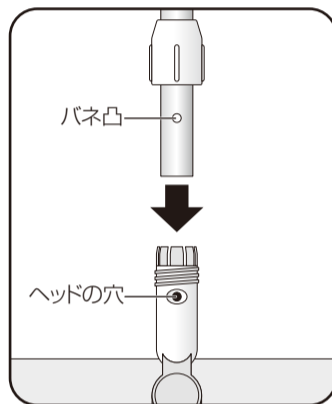

4 キャップを矢印の方向に回し、固定してください。

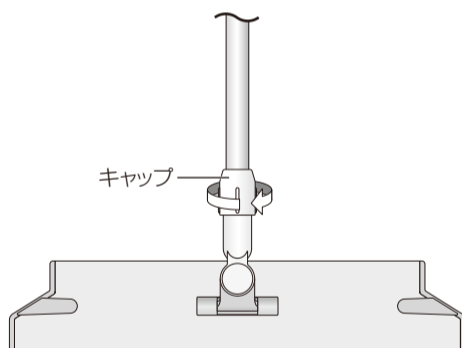

## ラーグの取り付け方法

【FXライトブレードラーグ(D)(W)にセットできます】

清掃面が下向きになるようにスベアを置き、その上(中心部)にFXライトブレードハンドルを乗せてください。この時、スベアが傾いていたり、片方にずれていないか注意してセットしてください。

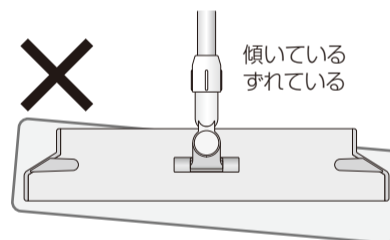
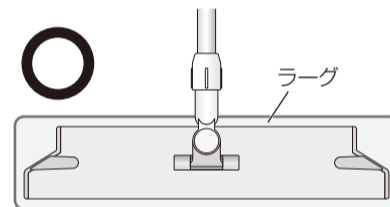
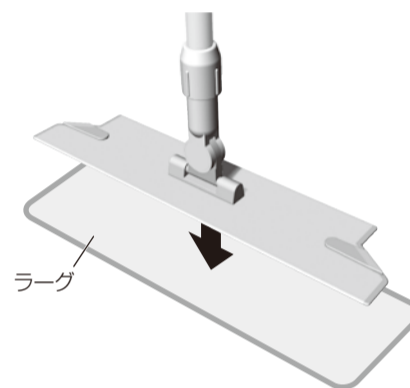

## お手入れ

柔らかい布で拭いてください。汚れがひどい場合は中性洗剤を水またはぬるま湯で薄めたものを布に含ませ表面を拭きます。きれいに汚れが拭き取れた後、乾いた布で拭きをして水気を取り日陰で乾燥させてください。

※中性洗剤以外の洗剤や薬品などを使用されますと、表面の劣化や破損の原因になる恐れがありますのでご注意ください。

⚠️ ガソリンやベンジン等の強い溶剤は使用しないでください。変質や変色の恐れがあります。

## 保管方法

高温多湿の場所は避け、直射日光の当たらない風通しの良い場所で保管してください。

## 廃棄方法

廃棄される場合は、法律や市町村の条例に定める廃棄方法に従って廃棄してください。

## 面ファスナーの交換方法 (別売オプション品)

1 プレート裏面からエンドキャップのツメをマイナスドライバー等で押し、矢印の方向へスライドさせながら外します。

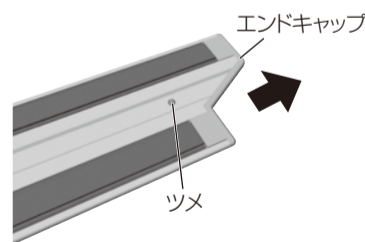

2 面ファスナーをスライドして外し、新しい面ファスナー(別売)と交換してください。交換後エンドキャップを取り付けてください。

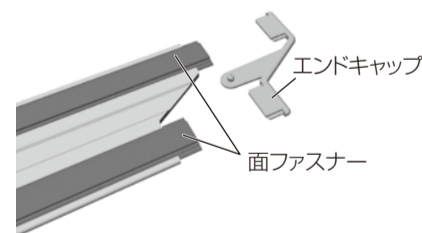

**TERAMOTO** 株式会社 **テラモト**

本社 〒550-0012 大阪市西区立売堀3-5-29 TEL 06(6541)3333 FAX 06(6531)2323  
 東京本社 〒272-0142 千葉県市川市欠真間1-8-23 TEL 047(358)1151 FAX 047(358)7658  
 名古屋支店 TEL 052(324)8331 FAX 052(324)8335 福岡営業所 TEL 092(433)7515 FAX 092(433)7565  
 札幌営業所 TEL 011(862)5901 FAX 011(862)1944 埼玉営業所 TEL 048(669)3115 FAX 048(669)3118  
 仙台営業所 TEL 022(236)9395 FAX 022(236)8190 横浜営業所 TEL 045(958)1370 FAX 045(958)1371  
 広島営業所 TEL 082(239)1551 FAX 082(239)1552  
 ホームページアドレス <http://www.teramoto.co.jp/>

201411-1-TW