

EA940CG-8 防雨コンセント



- 露出・埋込用
- 抜止接地
- 防雨ダブルコンセント
- アースターミナル付
- 定格…15A.125V
- 重量…218g

部品名

- ①カバー ②器台A ③蓋 ④シャッター
- ⑤接地シャッター ⑥絶縁取付台 ⑦マット
- ⑧透明カバー ⑨アースつまみ ⑩接地連結板
- ⑪取付ねじ ⑫はずし釘 ⑬はずし釘(接地)

材質

- ①⑨AAS樹脂 ②③④⑤⑫⑬ユリア樹脂
- ⑥ポリプロピレン ⑦軟質塩ビ
- ⑧ポリカーボネート ⑩黄銅板 ⑪黄銅線

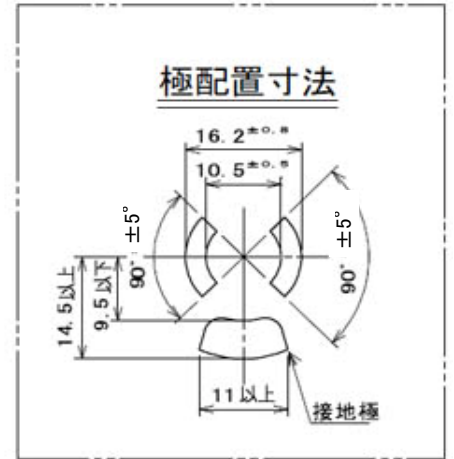
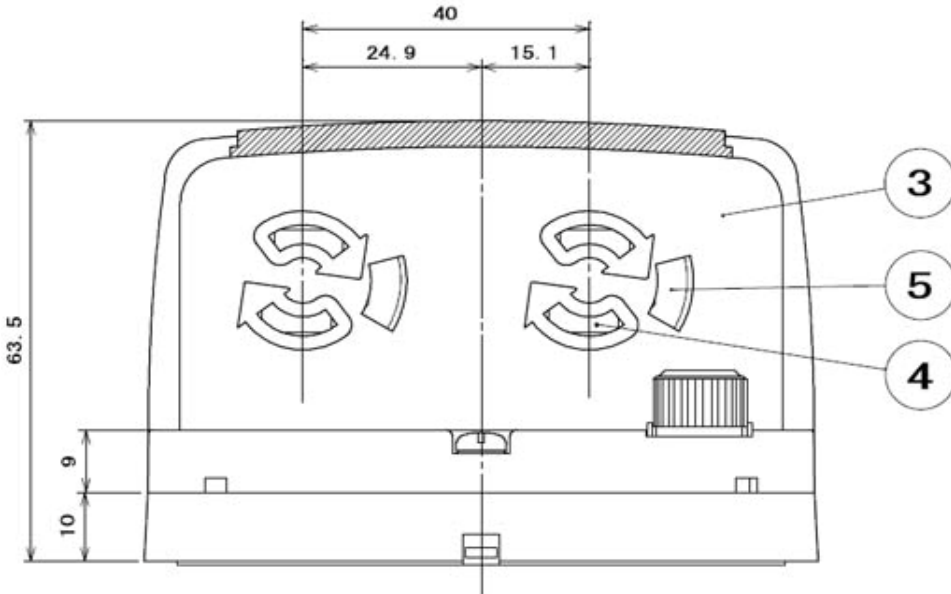
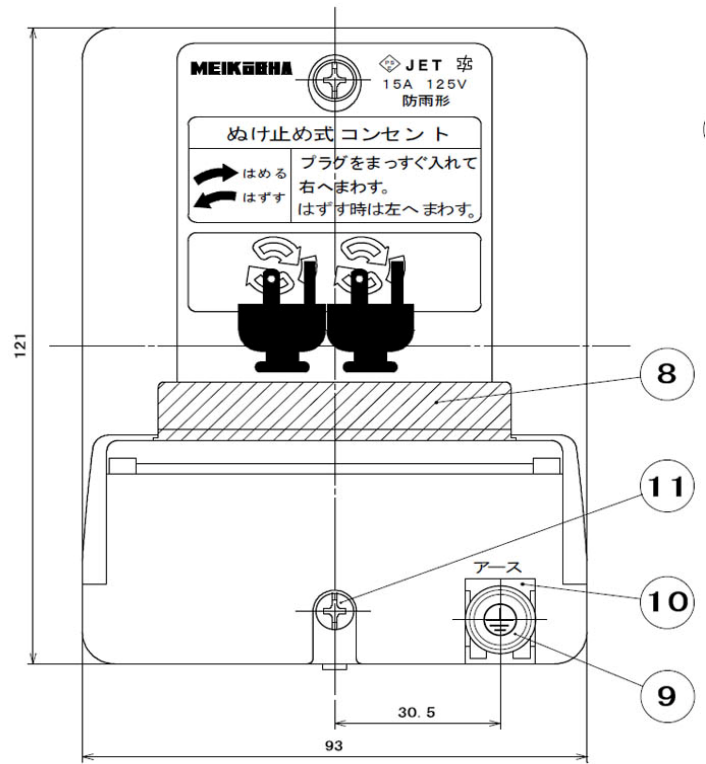

適用電線 : φ1.6 φ2 Cu単線
ストリップ長 : 12mm

