

スイッチング・パワーサプライ (15/30/50/100/150/300/600Wタイプ) S8FS-G

信頼性を担保する卓越した基本性能に加え、充実の規格対応と優れたユーザビリティを実現。

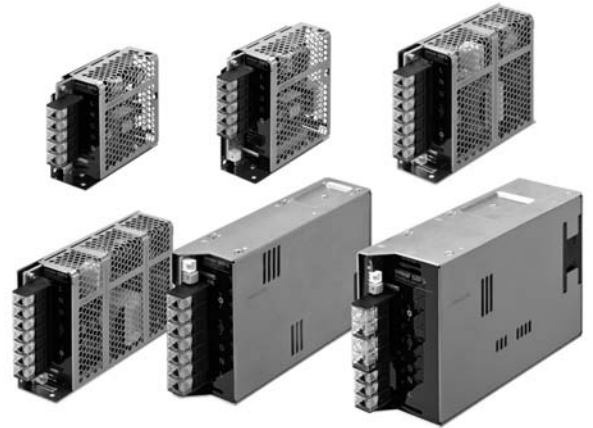

- 信頼性を担保する卓越した基本性能
周囲温度70℃、アルミ・ステンレス筐体の防錆強化、
標高3,000m対応
- 充実のグローバル規格
北米規格：UL 508(Listing) *, CSA C22.2
欧州規格：過電圧カテゴリⅢ(EN 62477-1)
EMI規格：Class B(EN 61204-3)
機械安全のための制御回路用トランス不要
(EN/IEC 61558-2-16対応)
- 優れたユーザビリティ
ねじ脱落防止端子台カバー、異物侵入防止フロントカバー採用



⚠ 29 ページの「正しくお使いください」をご覧ください。

ラインアップ

出力電圧 (DC)	容量						
	15W	30W	50W	100W	150W	300W	600W
5V	●	●	●	●	●	—	—
12V	●	●	●	●	●	●	●
15V	●	●	●	●	●	●	●
24V	●	●	●	●	●	●	●
48V	—	—	—	—	●	●	●

形式構成

■形式基準 種類/標準価格に記載している形式に従い、発注してください。

形S8FS-G □□□ □□ □ □-□ □ □-□
シリーズ名 ① ② ③ ④ ⑤ ⑥ ⑦ ⑧

①容量

記号	容量
015	15W
030	30W
050	50W *1
100	100W *2
150	150W *3
300	300W
600	600W

- *1. 出力電圧5Vタイプの出力電力は40Wです。
- *2. 出力電圧5Vタイプの出力電力は80Wです。
- *3. 出力電圧5Vタイプの出力電力は105Wです。

②出力電圧

記号	出力電圧 (DC)
05	5V
12	12V
15	15V
24	24V
48	48V

③構造

記号	構造
C	カバー付/ 直取りつけ
CD	カバー付/ DINレール取りつけ

④オプション(1)

記号	端子台種類
なし	ねじ端子台
E	コネクタ*

*150W以下、24Vのみ対応可能

⑤オプション(2)

記号	並列運転機能
なし	無
W	有*

*600W 24Vのみ対応可能

⑥オプション(3)

記号	リモートコントロール機能
なし	無
R	有*

*100W以上、24Vのみ対応可能

⑦オプション(4)

記号	出力保持時間延長
なし	無
H	有*

*300W以上、24Vのみ対応可能

⑧安全規格

記号	安全規格
なし	詳細は「定格/性能/機能」の安全規格(4~10ページ)を参照ください
500*	BIS規格、EAC規格非適合

*形S8FS-G10024C-500、形S8FS-G10024CD-500、
形S8FS-G15024C-500、形S8FS-G15024CD-500、
形S8FS-G30024C-500、形S8FS-G30024CD-500、
形S8FS-G60024C-500、形S8FS-G60024CD-500のみ

S8FS-G

種類／標準価格 (◎印の機種は標準在庫機種です。無印(受注生産機種)の納期についてはお取引先社にお問い合わせください。)

■カバー付／DINレール取り付け

容量	入力電圧	出力電圧 (DC)	出力電流	内蔵ファン	形式	標準価格(¥)
15W	AC100V～240V (許容範囲 AC85～264V、 DC80～370V) *4	5V	3A	無	◎形S8FS-G01505CD	3,850
		12V	1.3A		◎形S8FS-G01512CD	
		15V	1A		◎形S8FS-G01515CD	
		24V	0.65A		◎形S8FS-G01524CD	
30W		5V	6A		◎形S8FS-G03005CD	4,850
		12V	3A		◎形S8FS-G03012CD	
		15V	2.4A		◎形S8FS-G03015CD	
		24V	1.5A		◎形S8FS-G03024CD	
50W		5V	8A *1		◎形S8FS-G05005CD	6,400
		12V	4.3A		◎形S8FS-G05012CD	
		15V	3.5A		◎形S8FS-G05015CD	
		24V	2.2A		◎形S8FS-G05024CD	
100W		5V	16A *2		◎形S8FS-G10005CD	8,600
		12V	8.5A		◎形S8FS-G10012CD	
		15V	7A		◎形S8FS-G10015CD	
		24V	4.5A		◎形S8FS-G10024CD-500 *5	
150W	5V	21A *3	◎形S8FS-G15005CD	10,700		
	12V	13A	◎形S8FS-G15012CD			
	15V	10A	◎形S8FS-G15015CD			
	24V	6.5A	◎形S8FS-G15024CD-500 *6			
	48V	3.3A	◎形S8FS-G15048CD			
300W	12V	25A	◎形S8FS-G30012CD	24,500		
	15V	20A	◎形S8FS-G30015CD			
	24V	14A	◎形S8FS-G30024CD-500 *6			
	48V	7A	◎形S8FS-G30048CD			
600W	12V	50A	◎形S8FS-G60012CD	36,500		
	15V	40A	◎形S8FS-G60015CD			
	24V	27A	◎形S8FS-G60024CD-500 *6			
	48V	13A	◎形S8FS-G60048CD			

注. オプション機種については、弊社営業までお問い合わせください。

*1. 出力電力は40Wです。

*2. 出力電力は80Wです。

*3. 出力電力は105Wです。

*4. 2018年5月生産分より対応

*5. EAC規格を取得していません。規格認証品をご要望の場合、お取引先社または弊社営業員までお問い合わせください。

*6. BIS規格およびEAC規格を取得していません。規格認証品をご要望の場合、お取引先社または弊社営業員までお問い合わせください。

■カバー付／DINレール取り付け(出力保持時間延長タイプ)

容量	入力電圧	出力電圧 (DC)	出力電流	内蔵ファン	形式	標準価格(¥)
300W	AC100V～240V (許容範囲 AC85～264V、 DC120～370V)	24V	14A	有	形S8FS-G30024CD-H	25,500
600W	AC100V～240V (許容範囲 AC85～264V、 DC120～350V)		27A		形S8FS-G60024CD-H	38,000

■ カバー付/直取りつけ

容量	入力電圧	出力電圧(DC)	出力電流	内蔵ファン	形式	標準価格(¥)
15W	AC100V~240V (許容範囲 AC85~264V、 DC80~370V) *4	5V	3A	無	◎形S8FS-G01505C	3,550
		12V	1.3A		◎形S8FS-G01512C	
		15V	1A		◎形S8FS-G01515C	
		24V	0.65A		◎形S8FS-G01524C	
30W		5V	6A		◎形S8FS-G03005C	4,550
		12V	3A		◎形S8FS-G03012C	
		15V	2.4A		◎形S8FS-G03015C	
		24V	1.5A		◎形S8FS-G03024C	
50W		5V	8A *1		◎形S8FS-G05005C	6,050
		12V	4.3A		◎形S8FS-G05012C	
		15V	3.5A		◎形S8FS-G05015C	
		24V	2.2A		◎形S8FS-G05024C	
100W		5V	16A *2		◎形S8FS-G10005C	8,150
		12V	8.5A		◎形S8FS-G10012C	
		15V	7A		◎形S8FS-G10015C	
		24V	4.5A		◎形S8FS-G10024C-500 *5	
150W	5V	21A *3	◎形S8FS-G15005C	10,100		
	12V	13A	◎形S8FS-G15012C			
	15V	10A	◎形S8FS-G15015C			
	24V	6.5A	◎形S8FS-G15024C-500 *6			
	48V	3.3A	◎形S8FS-G15048C			
300W	12V	25A	◎形S8FS-G30012C	24,000		
	15V	20A	◎形S8FS-G30015C			
	24V	14A	◎形S8FS-G30024C-500 *6			
	48V	7A	◎形S8FS-G30048C			
600W	12V	50A	◎形S8FS-G60012C	35,500		
	15V	40A	◎形S8FS-G60015C			
	24V	27A	◎形S8FS-G60024C-500 *6			
	48V	13A	◎形S8FS-G60048C			

注1. オプション機種については、弊社営業までお問い合わせください。

注2. 正面取りつけはできません。正面から取りつける場合はDINレール取りつけタイプと正面取りつけ金具別売品(27ページ)を購入してください。

■ カバー付/直取りつけ(出力保持時間延長タイプ)

容量	入力電圧	出力電圧(DC)	出力電流	内蔵ファン	形式	標準価格(¥)
300W	AC100V~240V (許容範囲 AC85~264V、 DC120~370V)	24V	14A	有	形S8FS-G30024C-H	25,000
600W	AC100V~240V (許容範囲 AC85~264V、 DC120~350V)		27A		形S8FS-G60024C-H	37,000

■ カバー付/直取りつけ(コネクタタイプ)

容量	入力電圧	出力電圧(DC)	出力電流	内蔵ファン	形式	標準価格(¥)
15W	AC100V~240V (許容範囲 AC85~264V、 DC80~370V) *4	24V	0.65A	無	形S8FS-G01524CE	3,550
30W			1.5A		形S8FS-G03024CE	4,550
50W			2.2A		◎形S8FS-G05024CE	6,050
100W			4.5A		◎形S8FS-G10024CE	8,150
150W			6.5A		形S8FS-G15024CE	10,100

*1. 出力電力は40Wです。

*2. 出力電力は80Wです。

*3. 出力電力は105Wです。

*4. 2018年5月生産分より対応

*5. EAC認証を取得していません。規格認証品をご要望の場合、お取引商社または弊社営業員までお問い合わせください。

*6. EAC認証およびBIS認証を取得していません。規格認証品をご要望の場合、お取引商社または弊社営業員までお問い合わせください。

項目	出力電圧(DC)	容量				
		5V	12V	15V	24V	
効率 *1	AC100V入力時	80% typ.	84% typ.	84% typ.	85% typ.	
	AC200V入力時	80% typ.	84% typ.	84% typ.	86% typ.	
	AC230V入力時	80% typ.	84% typ.	84% typ.	86% typ.	
入力条件	入力電圧許容範囲 *1	単相 AC85V~264V、DC80V~370V				
	周波数 *1	50/60Hz(47~450Hz)				
	電流 *1	AC100V入力時	0.32A typ.			
		AC200V入力時	0.2A typ.			
	力率 *1	—				
	リーク電流 *1	AC100V入力時	0.5mA以下			
		AC200V入力時	1mA以下			
突入電流 *1 (25℃、コールドスタート)	AC100V入力時	14A typ.				
	AC200V入力時	28A typ.				
出力特性	定格出力電流	3A	1.3A	1A	0.65A	
	電圧可変範囲 *1	-10~+15%(V.ADJにて)				
	リップルノイズ電圧 *1	AC100V~240V入力時	40mVp-p以下	40mVp-p以下	40mVp-p以下	60mVp-p以下
	静的入力変動 *1	0.5%以下				
	静的負荷変動 *1	1.0%以下				
	温度変動	AC100V~240V入力時	0.05%/℃以下			
		AC100V入力時	1,000ms以下			
	起動時間 *1	AC200V入力時	1,000ms以下			
		AC100V入力時	15ms typ.	14ms typ.	15ms typ.	15ms typ.
	出力保持時間 *1	AC200V入力時	75ms typ.	70ms typ.	75ms typ.	70ms typ.
AC100V入力時						
付属機能	過電流保護	有 自動復帰				
	過電圧保護 *1	有 定格出力電圧の120%以上、遮断(電断復帰)				
	過熱保護	無				
	直列運転	可(2台まで、外付けダイオード要)				
	並列運転	不可 ただしバックアップ運転可能(外付けダイオード要)				
	リモートセンシング	無				
	リモートコントロール	無				
出力表示灯	有(LED 色:緑)					
絶縁耐圧	耐電圧	AC3kV 1min(入力端子一括)と(出力端子一括)間	カットオフ電流20mA			
		AC2kV 1min(入力端子一括)と(⊕)間	カットオフ電流20mA			
		AC1kV 1min(出力端子一括)と(⊕)間	カットオフ電流20mA			
絶縁抵抗	100MΩ以上、DC500V(出力端子一括)と(入力端子一括・⊕)間					
環境	使用周囲温度	-20~+70℃(温度によるディレーティング有)(結露および氷結しないこと)				
	保存温度	-25~+75℃(結露および氷結しないこと)				
	使用周囲湿度	90%RH以下(保存湿度90%RH以下)				
	耐振動	10~55Hz 最大4.5G 片振幅0.375mm 3方向各2h				
	耐衝撃	150m/s ² 6方向 各3回				
信頼性	期待寿命 *1	10年以上				
構造	外形寸法	19 ページの「外形寸法」を参照ください。				
	質量	250g				
	冷却ファン	無				
	保護構造	—				
規格対応	高調波抑制	EN 61000-3-2適合				
	EMI *1	雑音端子電圧	EN 61204-3 Class B、EN 55011 Class B適合			
		放射妨害電界強度	EN 61204-3 Class B、EN 55011 Class B適合			
	EMS	EN 61204-3 high severity levels				
	安全規格 *2	UL 508 (Listing: コネクタタイプ以外)				
		UL 62368-1 (Recognition、OVC II [≦3000m]、Pol2)				
		CSA C22.2 No.107.1 (コネクタタイプ以外)				
CSA C22.2 No.62368-1 (コネクタタイプ以外)						
EN 62477-1 (OVC III [≦2000m]、OVC II [2000<and≦3000m]、Pol2)						
EN/IEC 62368-1 (OVC II [≦3000m]、Pol2)						
EN/IEC 61558-2-16 準拠						
PELV (EN/IEC 60204-1) 準拠						
EAC (TR CU 004/2011、TR CU 020/2011)						
RCM (EN61000-6-4)						
船舶規格	無					
SEMI規格	SEMI F47-0706 (AC200 V入力時)					

*1.11ページの「条件」をご確認ください。

*2.11ページの「規格対応について」をご確認ください。

項目	出力電圧 (DC)	容量	30W			
			5V	12V	15V	24V
効率 * 1	AC100V入力時		81% typ.	84% typ.	86% typ.	86% typ.
	AC200V入力時		81% typ.	86% typ.	88% typ.	88% typ.
	AC230V入力時		81% typ.	86% typ.	88% typ.	89% typ.
入力条件	入力電圧許容範囲 * 1	単相 AC85V~264V、DC80V~370V				
	周波数 * 1	50/60Hz (47~450Hz)				
	電流 * 1	AC100V入力時	0.72A typ.			
		AC200V入力時	0.43A typ.			
	力率 * 1	—				
	リーク電流 * 1	AC100V入力時	0.5mA以下			
AC200V入力時		1mA以下				
突入電流 * 1 (25°C、コールドスタート)	AC100V入力時	14A typ.				
	AC200V入力時	28A typ.				
出力特性	定格出力電流		6A	3A	2.4A	1.5A
	電圧可変範囲 * 1	-10~+15% (V.ADJにて)				
	リップルノイズ電圧 * 1	AC100V~240V入力時	50mVp-p以下	60mVp-p以下	50mVp-p以下	60mVp-p以下
	静的入力変動 * 1	0.5%以下				
	静的負荷変動 * 1	1.0%以下				
	温度変動	AC100V~240V入力時	0.05%/°C以下			
	起動時間 * 1	AC100V入力時	1,000ms以下			
		AC200V入力時	1,000ms以下			
出力保持時間 * 1	AC100V入力時	11ms typ.	10ms typ.	11ms typ.	10ms typ.	
	AC200V入力時	60ms typ.	50ms typ.	50ms typ.	55ms typ.	
付属機能	過電流保護	有 自動復帰				
	過電圧保護 * 1	有 定格出力電圧の120%以上、遮断(電断復帰)				
	過熱保護	無				
	直列運転	可(2台まで、外付けダイオード要)				
	並列運転	不可 ただしバックアップ運転可能(外付けダイオード要)				
	リモートセンシング	無				
	リモートコントロール	無				
出力表示灯	有(LED 色:緑)					
絶縁耐圧	耐電圧	AC3kV 1min(入力端子一括)と(出力端子一括)間 カットオフ電流20mA				
		AC2kV 1min(入力端子一括)と(⊕)間 カットオフ電流20mA				
		AC1kV 1min(出力端子一括)と(⊕)間 カットオフ電流20mA				
環境	絶縁抵抗	100MΩ以上、DC500V(出力端子一括)と(入力端子一括・⊕)間				
	使用周囲温度	-20~+70°C(温度によるディレーティング有)(結露および氷結しないこと)				
	保存温度	-25~+75°C(結露および氷結しないこと)				
	使用周囲湿度	90%RH以下(保存湿度90%RH以下)				
	耐振動	10~55Hz 最大4.5G 片振幅0.375mm 3方向各2h				
信頼性	耐衝撃	150m/s ² 6方向 各3回				
	期待寿命 * 1	10年以上				
構造	外形寸法	19 ページの「外形寸法」を参照ください。				
	質量	250g				
	冷却ファン	無				
	保護構造	—				
規格対応	高調波抑制	EN 61000-3-2適合				
	EMI * 1	雑音端子電圧	EN 61204-3 Class B、EN 55011 Class B適合			
		放射妨害電界強度	EN 61204-3 Class B、EN 55011 Class B適合			
	EMS	EN 61204-3 high severity levels				
	安全規格 * 2	UL 508 (Listing: コネクタタイプ以外)				
		UL 62368-1 (Recognition、OVC II [≦3000m]、Pol2)				
CSA C22.2 No.107.1 (コネクタタイプ以外)						
CSA C22.2 No.62368-1 (コネクタタイプ以外)						
EN 62477-1 (OVC III [≦2000m]、OVC II [2000<and≦3000m]、Pol2)						
船舶規格	EN/IEC 62368-1 (OVC II [≦3000m]、Pol2)					
	EN/IEC 61558-2-16 準拠					
	PELV (EN/IEC 60204-1) 準拠					
	EAC (TR CU 004/2011、TR CU 020/2011)					
SEMI規格	RCM (EN61000-6-4)					
SEMI規格	SEMI F47-0706 (AC200 V入力時)					

*1.11ページの「条件」をご確認ください。

*2.11ページの「規格対応について」をご確認ください。

項目	容量 出力電圧(DC)	50W				
		5V	12V	15V	24V	
効率 *1	AC100V入力時	81% typ.	84% typ.	86% typ.	86% typ.	
	AC200V入力時	82% typ.	86% typ.	88% typ.	89% typ.	
	AC230V入力時	82% typ.	86% typ.	88% typ.	89% typ.	
入力条件	入力電圧許容範囲数 *1	単相 AC85V~264V、DC80V~370V				
	周波数数 *1	50/60Hz(47~450Hz)				
	電流 *1	AC100V入力時	1.1A typ.			
		AC200V入力時	0.62A typ.			
	力率 *1	—				
	リーク電流 *1	AC100V入力時	0.5mA以下			
AC200V入力時		1mA以下				
突入電流 *1 (25℃、コールドスタート)	AC100V入力時	14A typ.				
	AC200V入力時	28A typ.				
出力特性	定格出力電流	8A	4.3A	3.5A	2.2A	
	電圧可変範囲 *1	-10~+15%(V.ADJにて)				
	リップルノイズ電圧 *1	AC100V~240V入力時	40mVp-p以下	40mVp-p以下	40mVp-p以下	60mVp-p以下
	静的入力変動 *1	0.5%以下				
	静的負荷変動 *1	1.0%以下				
	温度変動	AC100V~240V入力時	0.05%/℃以下			
	起動時間 *1	AC100V入力時	1,000ms以下			
		AC200V入力時	1,000ms以下			
	出力保持時間 *1	AC100V入力時	14ms typ.	11ms typ.	10ms typ.	10ms typ.
		AC200V入力時	75ms typ.	60ms typ.	60ms typ.	55ms typ.
付属機能	過電流保護	有 自動復帰				
	過電圧保護 *1	有 定格出力電圧の120%以上、遮断(電断復帰)				
	過熱保護	無				
	直列運転	可(2台まで、外付けダイオード要)				
	並列運転	不可 ただしバックアップ運転可能(外付けダイオード要)				
	リモートセンシング	無				
	リモートコントロール	無				
出力表示灯	有(LED 色:緑)					
絶縁耐圧	耐電圧	AC3kV 1min(入力端子一括)と(出力端子一括)間 カットオフ電流20mA				
		AC2kV 1min(入力端子一括)と(⊕)間 カットオフ電流20mA				
		AC1kV 1min(出力端子一括)と(⊕)間 カットオフ電流20mA				
環境	絶縁抵抗	100MΩ以上、DC500V(出力端子一括)と(入力端子一括・⊕)間				
	使用周囲温度	-20~+70℃(温度によるディレーティング有)(結露および氷結しないこと)				
	保存温度	-25~+75℃(結露および氷結しないこと)				
信頼性	使用周囲湿度	90%RH以下(保存湿度90%RH以下)				
	耐振動	10~55Hz 最大4.5G 片振幅0.375mm 3方向各2h				
	耐衝撃	150m/s ² 6方向 各3回				
構造	期待寿命 *1	10年以上				
	外形寸法	20 ページの「外形寸法」を参照ください。				
	質量	300g				
	冷却ファン	無				
規格対応	保護構造	—				
	高調波抑制	EN 61000-3-2適合				
	EMI *1	雑音端子電圧	EN 61204-3 Class B、EN 55011 Class B適合			
		放射妨害電界強度	EN 61204-3 Class B、EN 55011 Class B適合			
	EMS	EN 61204-3 high severity levels				
	安全規格 *2	UL 508 (Listing: コネクタタイプ以外)				
		UL 62368-1 (Recognition、OVC II [≦3000m]、Pol2)				
CSA C22.2 No.107.1 (コネクタタイプ以外)						
CSA C22.2 No.62368-1 (コネクタタイプ以外)						
EN 62477-1 (OVC III [≦2000m]、OVC II [2000<and≦3000m]、Pol2)						
船舶規格	EN/IEC 62368-1 (OVC II [≦3000m]、Pol2)					
	EN/IEC 61558-2-16 準拠					
	PELV (EN/IEC 60204-1) 準拠					
	EAC (TR CU 004/2011、TR CU 020/2011)					
RCM (EN61000-6-4)						
SEMI規格	SEMI F47-0706 (AC200 V入力時)					

*1.11ページの「条件」をご確認ください。

*2.11ページの「規格対応について」をご確認ください。

項目	容量 出力電圧 (DC)	100W				
		5V	12V	15V	24V	
効率 * 1	AC100V入力時	79% typ.	84% typ.	85% typ.	87% typ.	
	AC200V入力時	81% typ.	86% typ.	87% typ.	89% typ.	
	AC230V入力時	81% typ.	86% typ.	87% typ.	89% typ.	
入力条件	入力電圧許容範囲 * 1	単相 AC85V~264V、DC80V~370V				
	周波数 * 1	50/60Hz (47~450Hz)				
	電流 * 1	AC100V入力時	2.1A typ.			
		AC200V入力時	1.2A typ.			
	力率 * 1	—				
	リーク電流 * 1	AC100V入力時	0.5mA以下			
		AC200V入力時	1mA以下			
突入電流 * 1 (25°C、コールドスタート)	AC100V入力時	14A typ.				
	AC200V入力時	28A typ.				
出力特性	定格出力電流	16A	8.5A	7A	4.5A	
	電圧可変範囲 * 1	-10~+15% (V.ADJにて)				
	リップルノイズ電圧 * 1	AC100V~240V入力時	70mVp-p以下	90mVp-p以下	100mVp-p以下	80mVp-p以下
	静的入力変動 * 1	0.5%以下				
	静的負荷変動 * 1	1.0%以下				
	温度変動	AC100V~240V入力時	0.05%/°C以下			
	起動時間 * 1	AC100V入力時	1,000ms以下			
		AC200V入力時	1,000ms以下			
出力保持時間 * 1	AC100V入力時	12ms typ.	11ms typ.	11ms typ.	10ms typ.	
	AC200V入力時	70ms typ.	55ms typ.	55ms typ.	55ms typ.	
付属機能	過電流保護	有 自動復帰				
	過電圧保護 * 1	有 定格出力電圧の120%以上、遮断(電断復帰)				
	過熱保護	無				
	直列運転	可 (2台まで、外付けダイオード要)				
	並列運転	不可 ただしバックアップ運転可能(外付けダイオード要)				
	リモートセンシング	無				
	リモートコントロール	有 (リモートコントロール機能付のみ)				
出力表示灯	有 (LED 色 : 緑)					
絶縁耐圧	耐電圧	AC3kV 1min(入力端子一括)と(出力端子一括)間 カットオフ電流20mA AC2kV 1min(入力端子一括)と(⊕)間 カットオフ電流20mA AC1kV 1min(出力端子一括)と(⊕)間 カットオフ電流20mA リモートコントロール機能付のみ AC500V 1min(出力端子一括)と(RC端子一括)間 カットオフ電流20mA				
	絶縁抵抗	100MΩ以上、DC500V(出力端子一括)と(入力端子一括・⊕)間				
環境	使用周囲温度	-20~+70°C (温度によるディレーティング有) (結露および氷結しないこと)				
	保存温度	-25~+75°C (結露および氷結しないこと)				
	使用周囲湿度	90%RH以下 (保存湿度90%RH以下)				
	耐振動	10~55Hz 最大4.5G 片振幅0.375mm 3方向各2h				
耐衝撃	150m/s ² 6方向 各3回					
信頼性	期待寿命 * 1	10年以上				
構造	外形寸法	21 ページの「 外形寸法 」を参照ください。				
	質量	400g				
	冷却ファン	無				
	保護構造	—				
規格対応	高調波抑制	EN 61000-3-2適合				
	EMI * 1	雑音端子電圧	EN 61204-3 Class B、EN 55011 Class B適合			
		放射妨害電界強度	EN 61204-3 Class B、EN 55011 Class B適合			
	EMS	EN 61204-3 high severity levels				
	安全規格 * 2	UL 508 (Listing : コネクタタイプ、リモートコントロール機能付以外) UL 508 (Recognition : リモートコントロール機能付のみ) UL 62368-1 (Recognition、OVC II [≦3000m]、Pol2) CSA C22.2 No.107.1 (コネクタタイプ、リモートコントロール機能付以外) CSA C22.2 No.62368-1 (コネクタタイプ、リモートコントロール機能付以外) EN 62477-1 (OVC III [≦2000m]、OVC II [2000<and≦3000m]、Pol2) EN/IEC 62368-1 (OVC II [≦3000m]、Pol2) EN/IEC 61558-2-16準拠 PELV (EN/IEC 60204-1) 準拠 EAC (TR CU 004/2011、TR CU 020/2011) (形S8FS-G10024C-500、形S8FS-G10024CD-500を除く) RCM (EN61000-6-4)				
		船舶規格	無			
		SEMI規格	SEMI F47-0706 (AC200 V入力時)			

*1.11ページの「条件」をご確認ください。

*2.11ページの「規格対応について」をご確認ください。

項目	容量 出力電圧 (DC)	150W					
		5V	12V	15V	24V	48V	
効率 * 1	AC100V入力時	78% typ.	84% typ.	85% typ.	87% typ.	85% typ.	
	AC200V入力時	81% typ.	87% typ.	88% typ.	89% typ.	88% typ.	
	AC230V入力時	81% typ.	87% typ.	88% typ.	90% typ.	88% typ.	
入力条件	入力電圧許容範囲 * 1	単相 AC85V~264V、DC80V~370V					
	周波数 * 1	50/60Hz(47~450Hz)					
	電流 * 1	AC100V入力時	3A typ.				
		AC200V入力時	1.8A typ.				
	力率 * 1	—					
	リーク電流 * 1	AC100V入力時	0.5mA以下				
		AC200V入力時	1mA以下				
突入電流 * 1 (25℃、コールドスタート)	AC100V入力時	14A typ.					
	AC200V入力時	28A typ.					
出力特性	定格出力電流	21A	13A	10A	6.5A	3.3A	
	電圧可変範囲 * 1	-10~+15% (V.ADJにて)					
	リップルノイズ電圧 * 1	AC100V~240V入力時	100mVp-p以下	110mVp-p以下	80mVp-p以下	110mVp-p以下	120mVp-p以下
	静的入力変動 * 1	0.5%以下					
	静的負荷変動 * 1	1.0%以下					
	温度変動	AC100V~240V入力時	0.05%/℃以下				
		AC100V入力時	1,000ms以下				
	起動時間 * 1	AC100V入力時	1,000ms以下				
		AC200V入力時	1,000ms以下				
	出力保持時間 * 1	AC100V入力時	14ms typ.	10ms typ.	10ms typ.	10ms typ.	11ms typ.
AC200V入力時		80ms typ.	55ms typ.	55ms typ.	55ms typ.	55ms typ.	
付属機能	過電流保護	有 自動復帰					
	過電圧保護 * 1	有 定格出力電圧の120%以上、遮断(電断復帰)					
	過熱保護	無					
	直列運転	可(2台まで、外付けダイオード要)					
	並列運転	不可 ただしバックアップ運転可能(外付けダイオード要)					
	リモートセンシング	無					
	リモートコントロール	有(リモートコントロール機能付のみ)					
	出力表示灯	有(LED 色:緑)					
絶縁耐圧	耐電圧	AC3kV 1min(入力端子一括)と(出力端子一括)間	カットオフ電流20mA				
		AC2kV 1min(入力端子一括)と(⊕)間	カットオフ電流20mA				
		AC1kV 1min(出力端子一括)と(⊕)間	カットオフ電流20mA				
絶縁抵抗	リモートコントロール機能付のみ	AC500V 1min(出力端子一括)と(RC端子一括)間					
	100MΩ以上、DC500V(出力端子一括)と(入力端子一括・⊕)間	—20~+70℃(温度によるディレーティング有)(結露および氷結しないこと)					
環境	使用周囲温度	—20~+70℃(温度によるディレーティング有)(結露および氷結しないこと)					
	保存温度	—25~+75℃(結露および氷結しないこと)					
	使用周囲湿度	90%RH以下(保存湿度90%RH以下)					
	耐振動	10~55Hz 最大4.5G 片振幅0.375mm 3方向各2h					
	耐衝撃	150m/s ² 6方向 各3回					
信頼性	期待寿命 * 1	10年以上					
構造	外形寸法	23 ページの「外形寸法」を参照ください。					
	質量	500g					
	冷却ファン	無					
	保護構造	—					
規格対応	高調波抑制	EN 61000-3-2適合(定格負荷の80%以下にて適合)					
	EMI * 1	雑音端子電圧	EN 61204-3 Class B、EN 55011 Class B適合				
		放射妨害電界強度	EN 61204-3 Class B、EN 55011 Class B適合				
	EMS	EN 61204-3 high severity levels					
	安全規格 * 2	UL 508(Listing: コネクタタイプ、リモートコントロール機能付以外)					
		UL 508(Recognition: リモートコントロール機能付のみ)					
		UL 62368-1(Recognition, OVC II [≦3000m], Pol2)					
		CSA C22.2 No.107.1(コネクタタイプ、リモートコントロール機能付以外)					
		CSA C22.2 No.62368-1(コネクタタイプ、リモートコントロール機能付以外)					
		EN 62477-1(OVC III [≦2000m], OVC II (2000<and≦3000m), Pol2)					
EN/IEC 62368-1(OVC II [≦3000m], Pol2)							
EN/IEC 61558-2-16準拠							
PELV(EN/IEC 60204-1)準拠							
EAC(TR CU 004/2011, TR CU 020/2011)							
(形S8FS-G15024C-500、形S8FS-G15024CD-500を除く)							
RCM(EN61000-6-4)							
BIS(IS 13252(Part 1)/IEC 60950-1)							
(出力電圧24Vタイプのみ。ただし形S8FS-G15024C-500、形S8FS-G15024CD-500を除く)							
船舶規格	無						
SEMI規格	SEMI F47-0706(AC200 V入力時)						

*1.11ページの「条件」をご確認ください。

*2.11ページの「規格対応について」をご確認ください。

項目	容量 出力電圧 (DC)	300W				
		12V	15V	24V	48V	
効率 * 1	AC100V入力時	81% typ.	81% typ.	82% typ.	82% typ.	
	AC200V入力時	85% typ.	85% typ.	87% typ.	87% typ.	
	AC230V入力時	85% typ.	86% typ.	87% typ.	87% typ.	
入力条件	入力電圧許容範囲 * 1	単相 AC85V~264V、DC120V~370V				
	周波数 * 1	50/60Hz (47~63Hz)				
	電流 * 1	AC100V入力時	4.2A typ.			
		AC200V入力時	2.1A typ.			
	力率 * 1	0.9以上				
	リーク電流 * 1	AC100V入力時	0.5mA以下			
		AC200V入力時	1mA以下			
突入電流 * 1 (25°C、コールドスタート)	AC100V入力時	14A typ.				
	AC200V入力時	28A typ.				
出力特性	定格出力電流	25A	20A	14A	7A	
	電圧可変範囲 * 1	-10~+15% (V.ADJにて)				
	リップルノイズ電圧 * 1	AC100V~240V入力時	140mVp-p以下	270mVp-p以下	150mVp-p以下	330mVp-p以下
	静的入力変動 * 1	0.5%以下				
	静的負荷変動 * 1	1.0%以下				
	温度変動	AC100V~240V入力時	0.05%/°C以下			
	起動時間 * 1	AC100V入力時	1,000ms以下			
		AC200V入力時	1,000ms以下			
	出力保持時間 * 1	AC100V入力時	30ms typ.	30ms typ.	30ms typ. 40ms typ. (出力保持時間 延長タイプ)	30ms typ.
		AC200V入力時	30ms typ.	25ms typ.	30ms typ. 40ms typ. (出力保持時間 延長タイプ)	30ms typ.
付属機能	過電流保護	有 自動復帰				
	過電圧保護 * 1	有 定格出力電圧の120%以上、遮断(電断復帰)				
	過熱保護	有 遮断(電断復帰)				
	直列運転	可 (2台まで、外付けダイオード要)				
	並列運転	不可 ただしバックアップ運転可能(外付けダイオード要)				
	リモートセンシング	無				
	リモートコントロール	有 (リモートコントロール機能付のみ)				
出力表示灯	有 (LED 色 : 緑)					
絶縁耐圧	耐電圧	AC3kV 1min(入力端子一括)と(出力端子一括)間 カットオフ電流20mA AC2kV 1min(入力端子一括)と(⊕)間 カットオフ電流20mA AC1kV 1min(出力端子一括)と(⊕)間 カットオフ電流20mA リモートコントロール機能付のみ AC500V 1min(出力端子一括)と(RC端子一括)間 カットオフ電流20mA				
	絶縁抵抗	100MΩ以上、DC500V(出力端子一括)と(入力端子一括・⊕)間				
環境	使用周囲温度	-20~+70°C (温度によるディレーティング有) (結露および氷結しないこと)				
	保存温度	-25~+75°C (結露および氷結しないこと)				
	使用周囲湿度	90%RH以下 (保存湿度90%RH以下)				
	耐振動	10~55Hz 最大4.5G 片振幅0.375mm 3方向各2h				
信頼性	耐衝撃	150m/s ² 6方向 各3回				
	期待寿命 * 1	10年以上				
構造	外形寸法	25 ページの「 外形寸法 」を参照ください。				
	質量	700g				
	冷却ファン	有				
	保護構造	—				
規格対応	高調波抑制	EN 61000-3-2適合				
	EMI * 1	雑音端子電圧	EN 61204-3 Class B、EN 55011 Class B適合			
		放射妨害電界強度	EN 61204-3 Class B、EN 55011 Class B適合			
	EMS	EN 61204-3 high severity levels				
	安全規格 * 2	UL 508 (Listing : リモートコントロール機能付以外) UL 508 (Recognition : リモートコントロール機能付のみ) UL 62368-1 (Recognition, OVC II [≦3000m], Pol2) CSA C22.2 No.107.1 (リモートコントロール機能付以外) CSA C22.2 No.62368-1 (リモートコントロール機能付以外) EN 62477-1 (OVC III [≦2000m], OVC II [2000<and≦3000m], Pol2) EN/IEC 62368-1 (OVC II [≦3000m], Pol2) EN/IEC 61558-2-16準拠 PELV (EN/IEC 60204-1) 準拠 EAC (TR CU 004/2011, TR CU 020/2011) (形S8FS-G30024C-500、形S8FS-G30024CD-500を除く) RCM (EN61000-6-4) BIS (IS 13252 (Part 1) / IEC 60950-1) (出力電圧24Vタイプのみ。ただし形S8FS-G30024C-500、形S8FS-G30024CD-500を除く)				
		船舶規格	無			
	SEMI規格	SEMI F47-0706 (AC200 V入力時)				

* 1.11ページの「条件」をご確認ください。

* 2.11ページの「規格対応について」をご確認ください。

項目	容量		600W			
	出力電圧 (DC)		12V	15V	24V	48V
効率 * 1	AC100V入力時		84% typ.	84% typ.	85% typ.	88% typ.
	AC200V入力時		88% typ.	88% typ.	89% typ.	92% typ.
	AC230V入力時		88% typ.	88% typ.	90% typ.	92% typ.
入力条件	入力電圧許容範囲 * 1		単相 AC85V~264V、DC120V~350V			
	周波数 * 1		50/60Hz(47~63Hz)			
	電流 * 1	AC100V入力時	7.7A typ.			
		AC200V入力時	3.8A typ.			
	力率 * 1		0.9以上			
	リーク電流 * 1	AC100V入力時	0.5mA以下			
		AC200V入力時	1mA以下			
突入電流 * 1 (25℃、コールドスタート)	AC100V入力時	14A typ.				
	AC200V入力時	28A typ.				
出力特性	定格出力電流		50A	40A	27A	13A
	電圧可変範囲 * 1		-10~+15%(V.ADJにて)			
	リップルノイズ電圧 * 1	AC100V~240V入力時	170mVp-p以下	170mVp-p以下	280mVp-p以下	340mVp-p以下
	静的入力変動 * 1		0.5%以下			
	静的負荷変動 * 1		1.0%以下			
	温度変動	AC100V~240V入力時	0.05%/℃以下			
	起動時間 * 1	AC100V入力時	1,000ms以下			
		AC200V入力時	1,000ms以下			
	出力保持時間 * 1	AC100V入力時	30ms typ.	25ms typ.	30ms typ. 40ms typ.(出力保持時間 延長タイプ)	30ms typ.
		AC200V入力時	30ms typ.	25ms typ.	30ms typ. 40ms typ.(出力保持時間 延長タイプ)	30ms typ.
付属機能	過電流保護		有 自動復帰			
	過電圧保護 * 1		有 定格出力電圧の120%以上、遮断(電断復帰)			
	過熱保護		有 遮断(電断復帰)			
	直列運転		可(2台まで、外付けダイオード要)			
	並列運転		可(5台まで、形S8FS-G60024 並列運転機能付のみ)			
	リモートセンシング		無			
	リモートコントロール		有(リモートコントロール機能付のみ)			
出力表示灯		有(LED 色:緑)				
絶縁耐圧	耐電圧		AC3kV 1min(入力端子一括)と(出力端子一括)間 カットオフ電流20mA AC2kV 1min(入力端子一括)と(⊕)間 カットオフ電流20mA AC1kV 1min(出力端子一括)と(⊕)間 カットオフ電流20mA リモートコントロール機能付のみ AC500V 1min(出力端子一括)と(RC端子一括)間 カットオフ電流20mA			
	絶縁抵抗		100MΩ以上、DC500V(出力端子一括)と(入力端子一括・⊕)間			
環境	使用周囲温度		-20~+70℃(温度によるディレーティング有)(結露および氷結しないこと)			
	保存温度		-25~+75℃(結露および氷結しないこと)			
	使用周囲湿度		90%RH以下(保存湿度90%RH以下)			
	耐振動		10~55Hz 最大4.5G 片振幅0.375mm 3方向各2h			
信頼性	耐衝撃		150m/s ² 6方向 各3回			
	期待寿命 * 1		10年以上			
構造	外形寸法		26 ページの「外形寸法」を参照ください。			
	質量		1,050g			
	冷却ファン		有			
	保護構造		—			
規格対応	高調波抑制		EN 61000-3-2適合			
	EMI * 1	雑音端子電圧	EN 61204-3 Class B、EN 55011 Class B適合			
		放射妨害電界強度	EN 61204-3 Class B、EN 55011 Class B適合			
	EMS		EN 61204-3 high severity levels			
	安全規格 * 2		UL 508(Listing: リモートコントロール機能付以外) UL 508(Recognition: リモートコントロール機能付のみ) UL 62368-1(Recognition, OVC II (≦3000m), Pol2) CSA C22.2 No.107.1(リモートコントロール機能付以外) CSA C22.2 No. 62368-1(リモートコントロール機能付以外) EN 62477-1(OVC III (≦2000m), OVC II (2000<and≦3000m), Pol2) EN/IEC 62368-1(OVC II (≦3000m), Pol2) EN/IEC 61558-2-16準拠 PELV(EN/IEC 60204-1)準拠 EAC(TR CU 004/2011, TR CU 020/2011)(形S8FS-G60024C-500、形S8FS-G60024CD-500を除く) RCM(EN61000-6-4) BIS(IS 13252(Part 1)/IEC 60950-1) (出力電圧24Vタイプのみ。ただし形S8FS-G60024C-500、形S8FS-G60024CD-500を除く)			
	船舶規格		無			
	SEMI規格		SEMI F47-0706(AC200 V入力時)			

* 1.11ページの「条件」をご確認ください。
* 2.11ページの「規格対応について」をご確認ください。

定格／性能／機能

■ 条件

効率		定格出力電圧かつ定格出力電流の場合の値です。
入力条件	入力電圧許容範囲	インバータによっては出力仕様として、出力周波数を50/60Hzと表示されているものもありますが、製品の内部温度上昇により発煙・焼損の恐れがありますので、インバータの出力を製品の電源として使用しないでください。入力にUPSを接続する場合は、短形波出力のものは接続しないでください。製品の内部温度上昇により発煙・焼損の恐れがあります。
	周波数	
	電流	
	力率	
	リーク電流	
	突入電流 (25℃、コールドスタート)	
出力特性	電圧可変範囲	V.ADJのボリューム操作では電圧可変範囲の+15%以上に電圧が上昇します。出力電圧を可変する場合は、製品の出力電圧を確認し負荷を破損させないようにご注意ください。
	リップルノイズ電圧	定格出力電圧かつ定格出力電流の場合の値です。使用周囲温度が25℃の場合。
	静的入力変動	定格出力電圧かつ定格出力電流において、入力電圧を許容入力電圧の範囲でゆっくり変化させた時の、出力電圧の変動の最大値。
	静的負荷変動	入力電圧が許容入力電圧の範囲内の場合に、出力電流を0A～定格出力電流の範囲で変動させたときの値です。
	起動時間	定格出力電圧かつ定格出力電流の場合の値です。25℃、コールドスタート。下図を参照ください。
	出力保持時間	定格出力電圧かつ定格出力電流の場合の値です。25℃。下図を参照ください。
付属機能	過電圧保護	入力電源の復帰については、18ページの「●過電圧保護」を参照ください。
信頼性	期待寿命	33ページの「予防保全のための推奨交換時期と定期的な交換のお奨め」を参照ください。
規格対応	EMI	150W以上のタイプは、製品の下にアルミプレートを敷いた状態でClassBに適合しています。
	雑音端子電圧 放射妨害電界強度	

● 規格対応について

- ・ EC指令と各種安全規格(UL、ENなど)の適用範囲は、入力電圧がAC90V～AC264Vの場合です。
- ・ EN/IEC 61558-2-16について
EN/IEC 60204-1(機械安全)に適合させる場合、制御回路には複巻変圧器(トランス)が必要になりますが、EN/IEC 61558-2-16に準拠したトランス内蔵した製品を使用する場合、この複巻変圧器(トランス)が不要になる場合があります。
- ・ DC入力時の安全規格対象について*
DC入力時はUL 62368-1、cUR (CSA C22.2 No. 62368-1)、EN/IEC 62368-1、EN 62477-1、EN/IEC 61558-2-16、EN/IEC 60204-1が安全規格対象となります。(ただし、入力電圧範囲はDC120V～320V。形S8FS-G60048□はDC入力での安全規格は取得していません。)
UL認証品ヒューズを接続することで安全規格に適合することになります。UL認証品ヒューズは以下の条件を必ず満足するように選定ください。
形S8FS-G015□□/030□□(DC320V以上、3A)
形S8FS-G050□□(DC320V以上、4A)
形S8FS-G100□□(DC320V以上、8A)
形S8FS-G150□□(DC320V以上、10A)
形S8FS-G300□□(DC320V以上、12A)
形S8FS-G600□□(DC320V以上、20A)
- ・ EN/IEC 60204-1のPELV出力に対応する場合は、出力マイナス側(-V)をPEに接地してください。*

*2018年5月生産分より対応

●突入電流、起動時間、出力保持時間

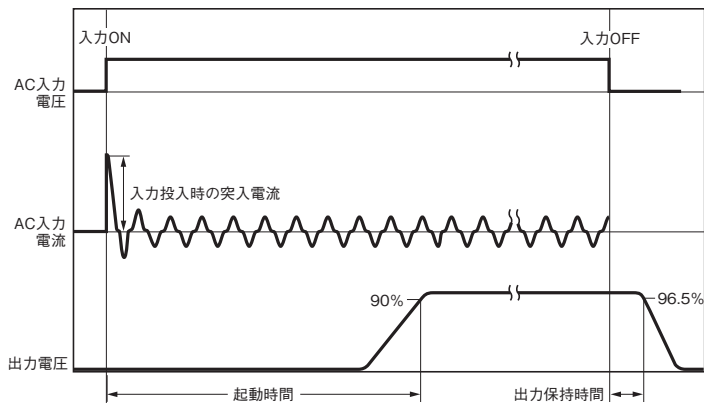

注. 並列運転、バックアップ運転時は台数分の突入電流が流れます。特に突入電流により外付けヒューズが溶断したり、ブレーカが動作しないようヒューズは溶断特性、ブレーカは動作特性を十分確認して選定ください。

●リップルノイズ電圧

仕様規格のリップルノイズ電圧は、JEITA規格RC-9131Aに準じる規定の測定回路にて測定した値です。

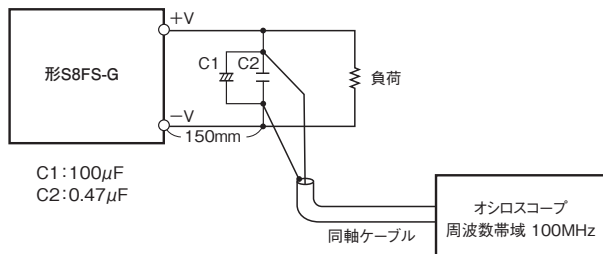

接続

■ ブロック図

形S8FS-G015□□□ (15W)

形S8FS-G030□□□ (30W)

形S8FS-G050□□□ (50W)

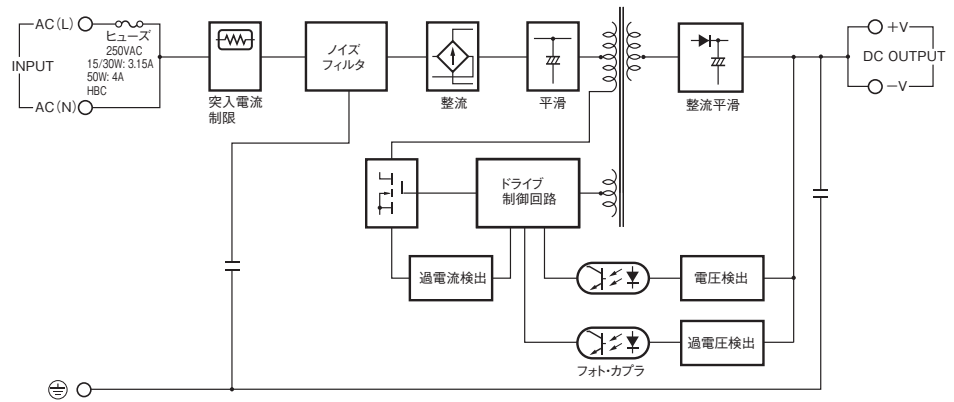

形S8FS-G100□□□ (100W)

形S8FS-G150□□□ (150W)

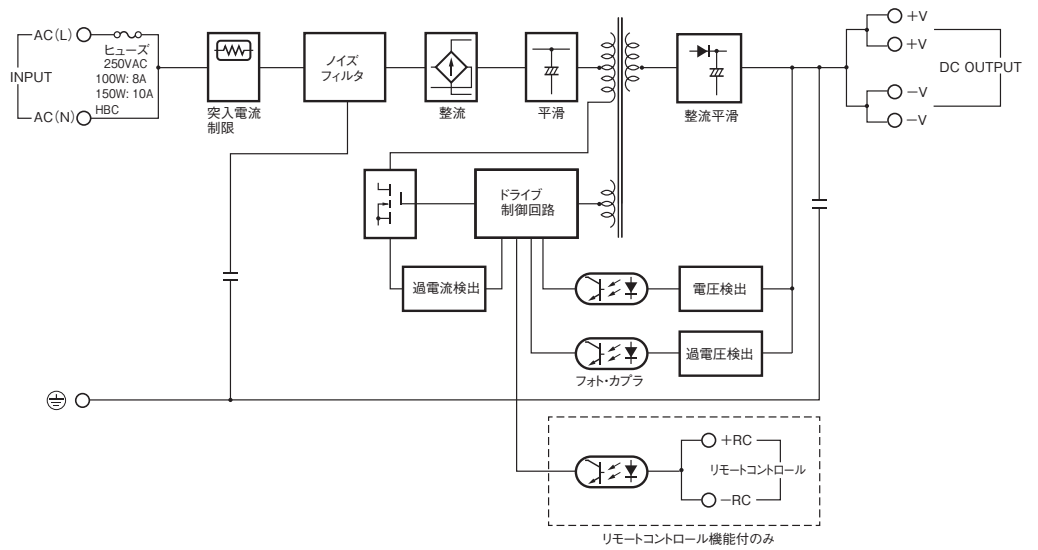

S8FS-G

形S8FS-G300□□□ (300W)

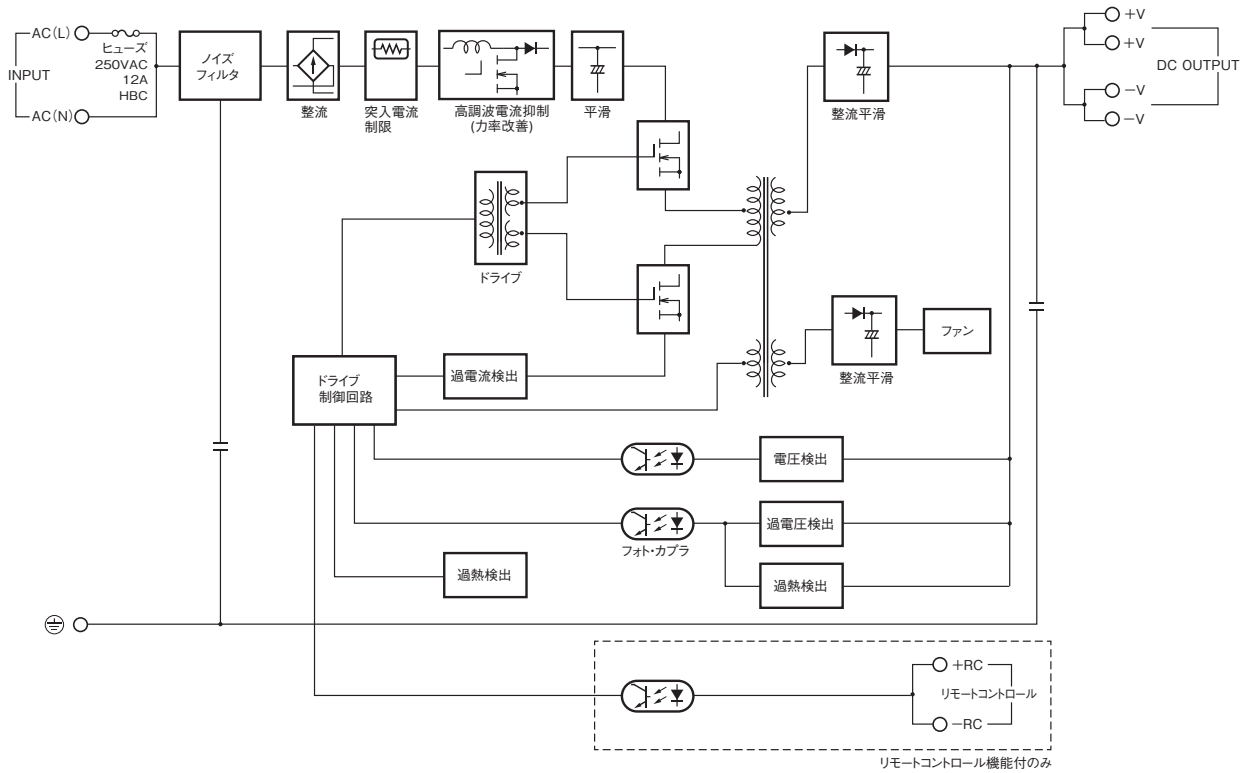

形S8FS-G600□□□ (600W)

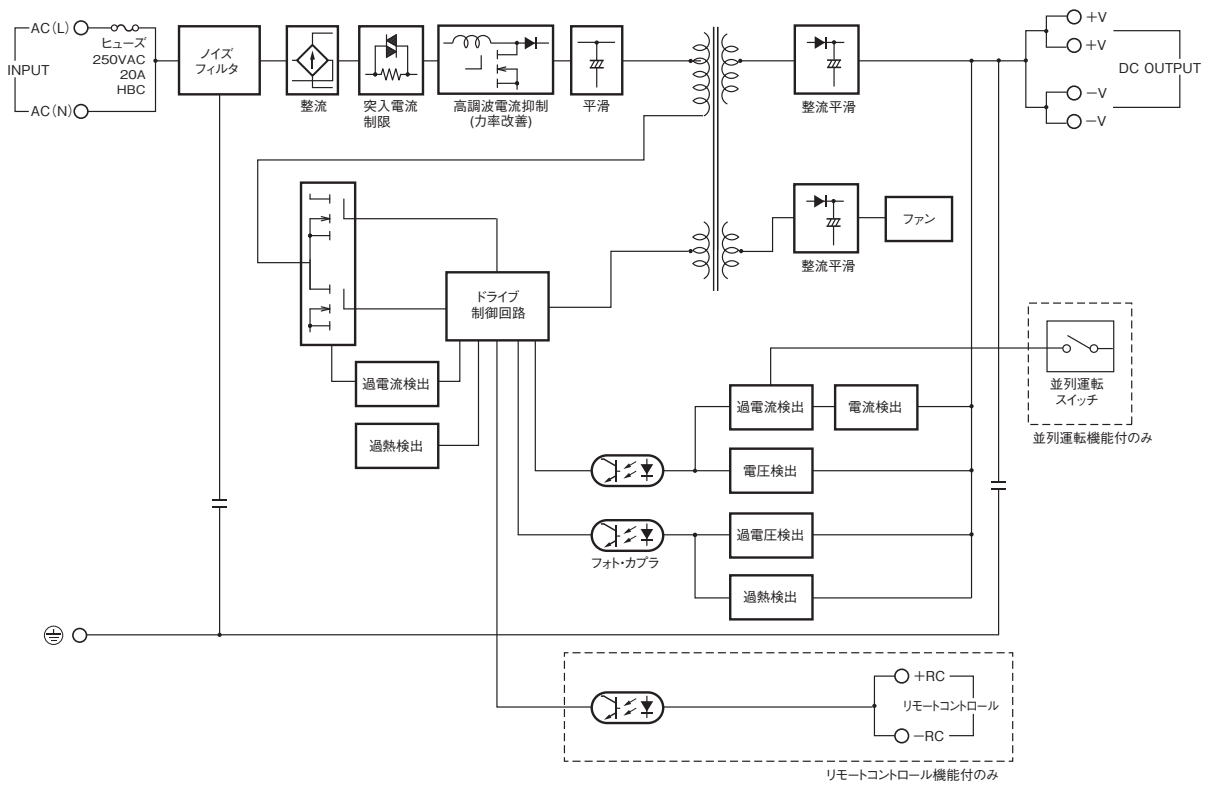

各部の名称と働き

形S8FS-G015□□□
形S8FS-G030□□□
形S8FS-G050□□□

形S8FS-G100□□□
形S8FS-G150□□□

形S8FS-G300□□□
形S8FS-G600□□□

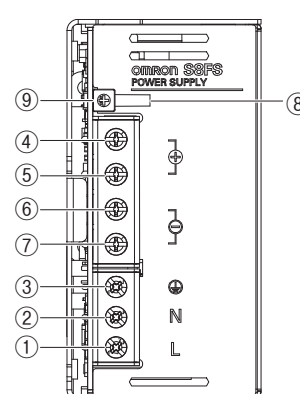
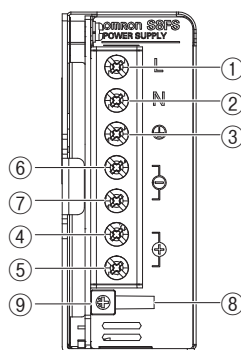
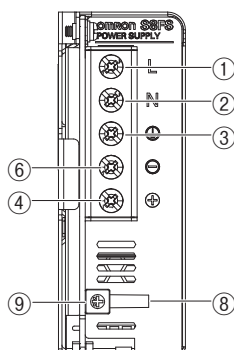

形S8FS-G□□□24CE

形S8FS-G□□□24C-R

形S8FS-G□□□24C-WR

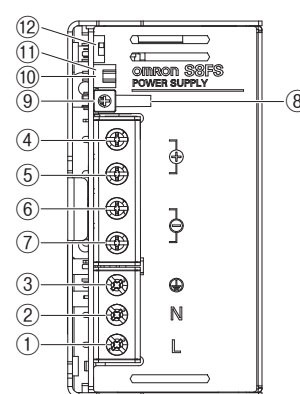
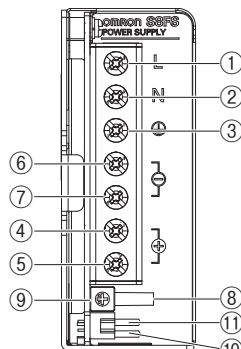
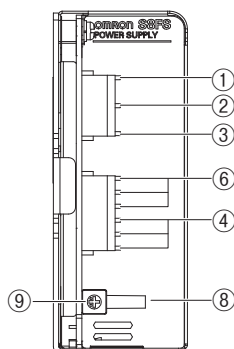

番号	端子名称	名称	働き
①	L	入力端子	入力線を接続します。*1
②	N		
③	PE		
④	+V1	直流出力端子	負荷線を接続します。
⑤	+V2		
⑥	-V1		
⑦	-V2		
⑧	—	出力表示灯(DC ON : 緑)	直流電圧が出力しているとき点灯(緑)します。
⑨	—	出力電圧調整トリマ(V.ADJ)	出力電圧の調整を行います。
⑩	+RC	リモートコントロール端子	リモートコントロールの配線をします。
⑪	-RC		
⑫	—	並列運転用スイッチ	並列運転時は「PARALLEL」側にしてください

*1. ヒューズはL側に内蔵されています。DC入力時は(L)側を(+)としてください。
*2. 安全規格で定められたPE(保護接地)端子のため、必ずアースに接続してください。

●入力・出力コネクタについて(コネクタタイプ)

		使用コネクタ	ハウジング	ターミナル	適合圧着器
入力側	共通	CN110	B3P5-VH(LF)(SN)	VHR-5N	リール : SVH-21T-P1.1 バルク : BVH-21T-P1.1 YC-160R
出力側	形S8FS-G01524□□E 形S8FS-G03024□□E 形S8FS-G05024□□E	CN510	B4P-VH(LF)(SN)	VHR-4N	
	形S8FS-G10024□□E 形S8FS-G15024□□E		B6P-VH(LF)(SN)	VHR-6N	
	メーカー		日本圧着端子製造(J.S.T.)製		

注. 配線時のコネクタ(メス側)は、本体に付属していません。

特性データ

●ディレーティング曲線

出力ディレーティング

15W/30W/50W/100W/150W

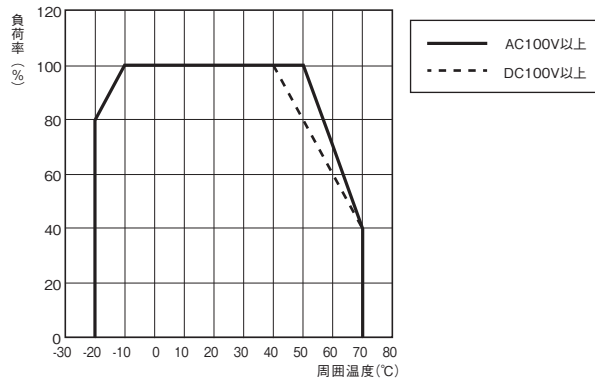

300W/600W

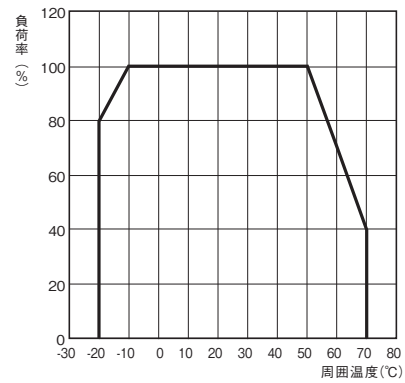

- 注1. (AC入力でお使いのお客様へ)
AC100V未満は、上記実線のディレーティング曲線よりさらに1.3%/Vで負荷を軽減してください。(40°C<周囲温度≤70°C)
2. (DC入力でお使いのお客様へ)
DC100V未満は、上記破線のディレーティング曲線よりさらに係数0.9をかけて負荷を軽減してください。

注. AC100V未満は1.3%/Vで負荷を軽減してください。

並列運転時

(並列運転機能付)

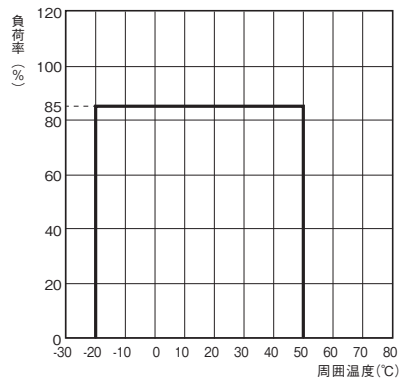

注. AC100V未満は1.3%/Vで負荷を軽減してください。

本製品は標高3,000mまでの使用が可能です。
 2,000~3,000mで使用の場合は、下図のディレーティング曲線にしたがってご使用ください。

15W/30W/50W/100W/150W (AC入力時)

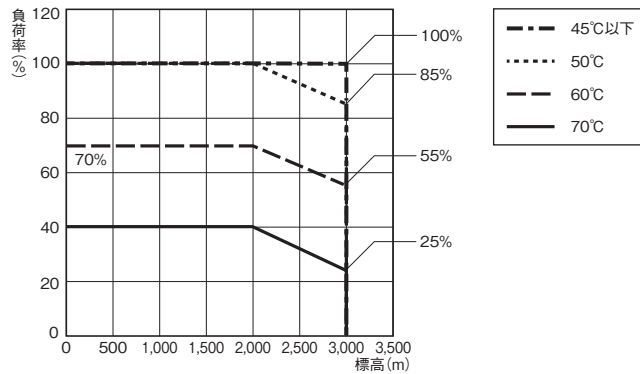

注. AC100V未満は1.3%/Vで負荷を軽減してください。(40°C<周囲温度≤70°C)

15W/30W/50W/100W/150W (DC入力時)

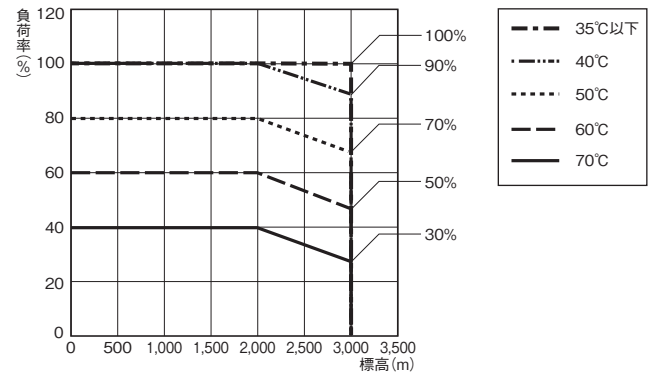

注. DC100V未満は係数0.9をかけて負荷を軽減してください。

300W/600W

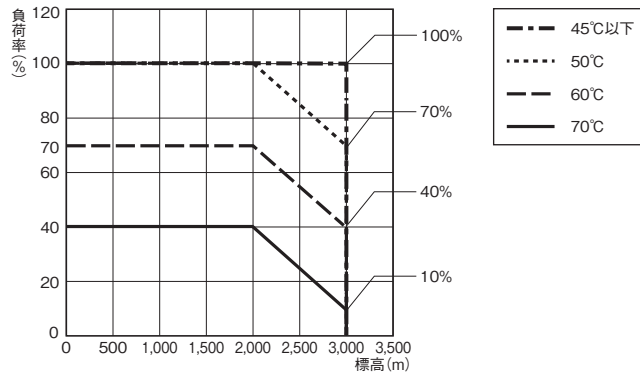

注. AC100V未満は1.3%/Vで負荷を軽減してください。

特性データ

● 過電流保護

負荷電流が定格電流の105%~160%になると、自動的に出力電圧を低下させ、短絡電流や過電流から製品自身を保護します。

過電流状態が解除されると、出力電圧は自動的に正常状態に復帰します。

15W/30W/50W/100W/150W

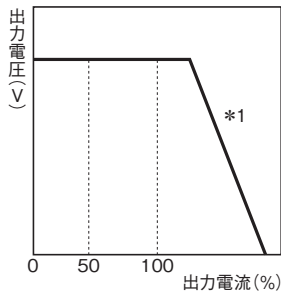

300W

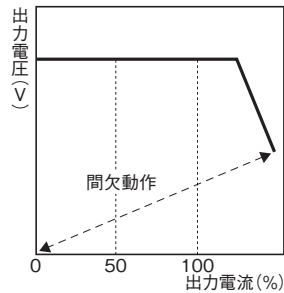

600W

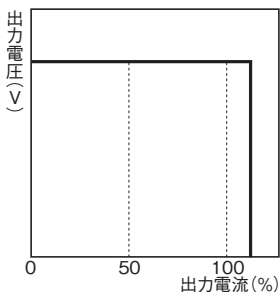

*1. 短絡および過電流状態では、一定の周期で間欠動作します。

注1. 短絡および過電流状態での使用が継続されると稀に内部部品の劣化・破損となる場合があります。

2. 万一の場合、内部部品の劣化・破損が考えられますので、負荷側の突入電流、過負荷状態が頻繁に発生するアプリケーションには使用しないでください。

● 過電圧保護

製品内部の帰還回路の故障などで負荷に過大な電圧がかからないように過電圧を検出します。

定格出力電圧の120%以上の過電圧が出力された場合、出力電圧を遮断します。

復帰は入力電源をOFFし、3分以上放置後、入力電源を再投入してください。

● 過熱保護(300W、600W)

ファンの停止などにより製品内部の温度が上昇しますと過熱保護回路が動作し、出力電圧を遮断します。

復帰は入力電源をOFFし、十分冷却後、入力電圧を再投入してください。

● リモートコントロール機能

(リモートコントロール機能付のみ)

本製品以外の直流電源(外部電源)から、リモートコントロール用コネクタに電圧を印加することで、出力のON/OFFを制御することができます。

+RC、-RCの間電圧(V)	出力電圧(DC)
4.5~12.5	ON
0~0.5	OFF

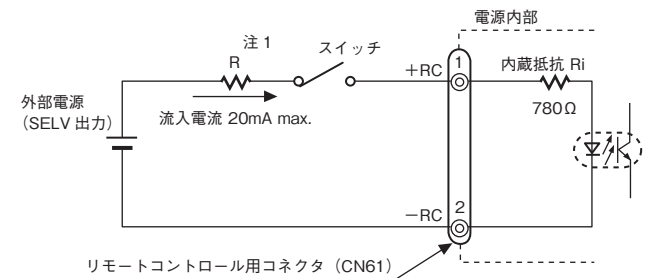

リモートコントロール使用例

使用コネクタ：

	CN61	適合コネクタ	適合コンタクト
形式	B2B-XH-AM	XHP-2	SXH-001T-P0.6 または SXH-002T-P0.6
メーカー	日本圧着端子製造(J.S.T.)製		

適合圧着工具：YC-110R(J.S.T.)またはYRS-110(J.S.T.)

- 注1. 外部電源が4.5~12.5Vの場合は電流制限抵抗Rは不要ですが、12.5~24.5Vの場合は、電流制限抵抗Rとして1.5kΩを挿入してください。
2. 逆接続した場合、内部部品が破損を招く恐れがありますのでご注意ください。
3. +RC、-RC端子は製品の2次側回路です。外部電源にはSELV出力の製品をご使用ください。また、リモートコントロール回路は製品の2次側の出力から絶縁されています(機能絶縁)。

外形寸法

CADデータ マークの商品は、2次元CAD図面・3次元CADモデルのデータをご用意しています。
CADデータは、www.fa.omron.co.jpからダウンロードができます。

■ 本体

● 15W/30W

形S8FS-G015□□C

形S8FS-G030□□C

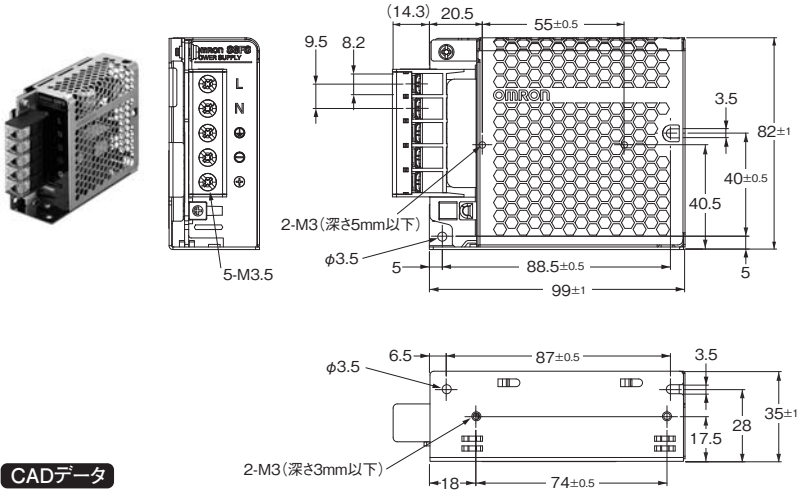

取り付け穴加工寸法

	製品本体の 取り付け穴を使用	製品本体の ねじ穴を使用
側面 取り付け	2-M3 40±0.5 88.5±0.5	2-φ3.5 55±0.5
底面 取り付け	2-M3 87±0.5	2-φ3.5 74±0.5

CADデータ

形S8FS-G015□□CD

形S8FS-G030□□CD

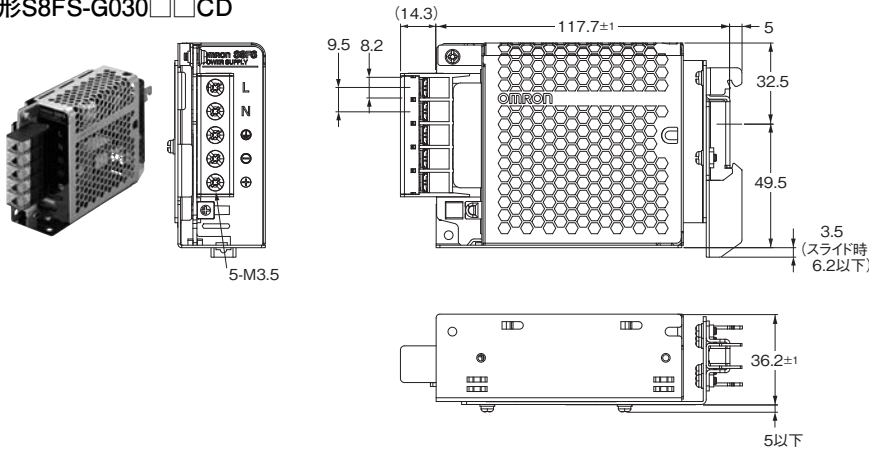

CADデータ

形S8FS-G015□□E

形S8FS-G030□□E

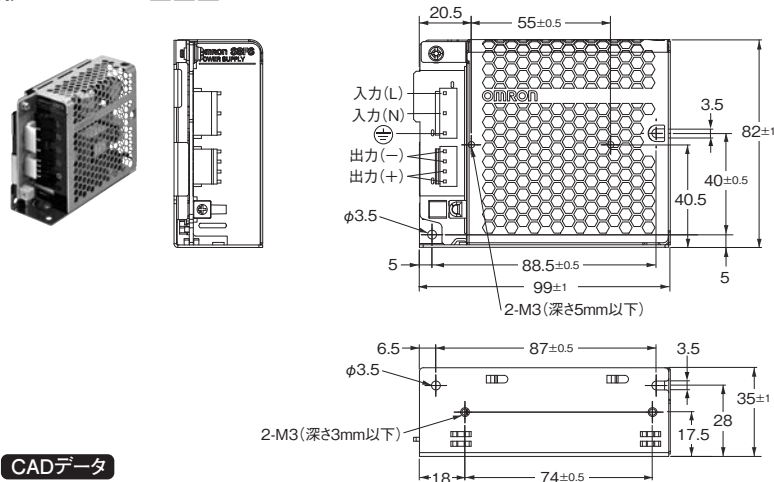

取り付け穴加工寸法

	製品本体の 取り付け穴を使用	製品本体の ねじ穴を使用
側面 取り付け	2-M3 40±0.5 88.5±0.5	2-φ3.5 55±0.5
底面 取り付け	2-M3 87±0.5	2-φ3.5 74±0.5

CADデータ

S8FS-G

●50W

形S8FS-G050□□C

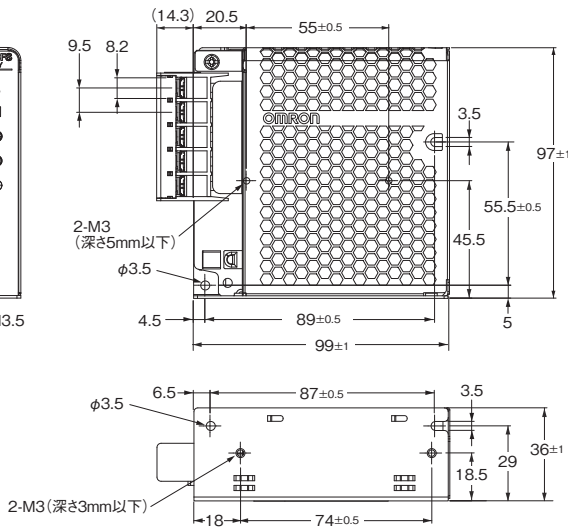
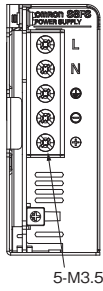

取り付け穴加工寸法

	製品本体の 取り付け穴を使用	製品本体の ねじ穴を使用
側面 取り付け	2-M3 55.5±0.5 89±0.5	2-φ3.5 55±0.5
底面 取り付け	2-M3 87±0.5	2-φ3.5 74±0.5

CADデータ

形S8FS-G050□□CD

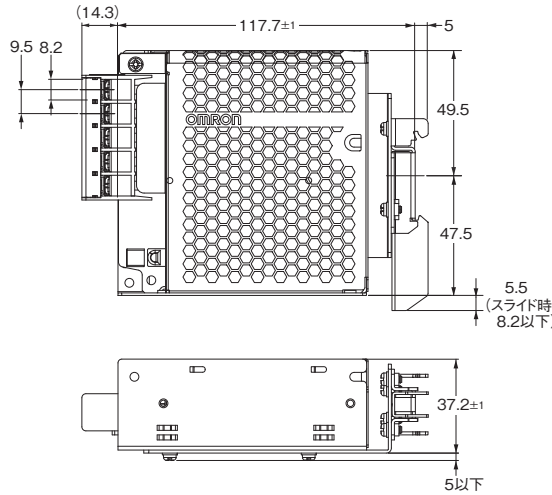
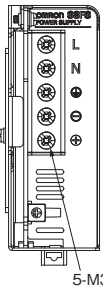

CADデータ

形S8FS-G050□□E

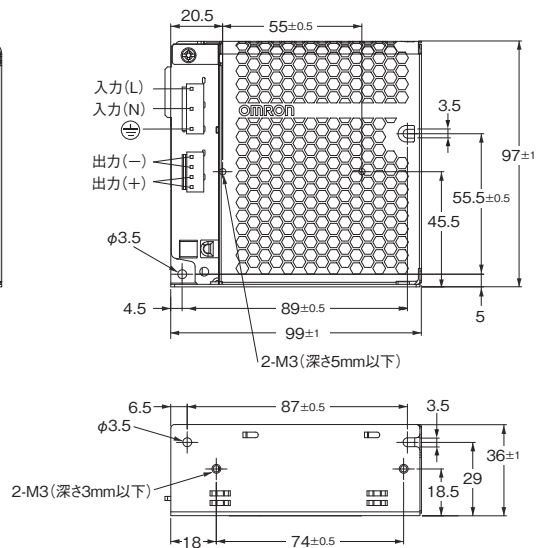
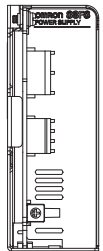

取り付け穴加工寸法

	製品本体の 取り付け穴を使用	製品本体の ねじ穴を使用
側面 取り付け	2-M3 55.5±0.5 89±0.5	2-φ3.5 55±0.5
底面 取り付け	2-M3 87±0.5	2-φ3.5 74±0.5

CADデータ

● 100W

形S8FS-G100□□C

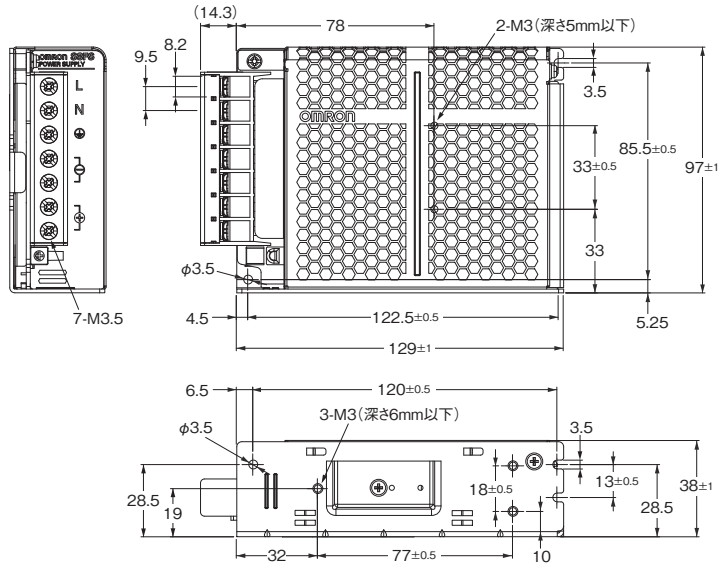

取り付け穴加工寸法

	製品本体の 取り付け穴を使用	製品本体の ねじ穴を使用
側面 取り つけ		
底面 取り つけ		

CADデータ

形S8FS-G100□□CD

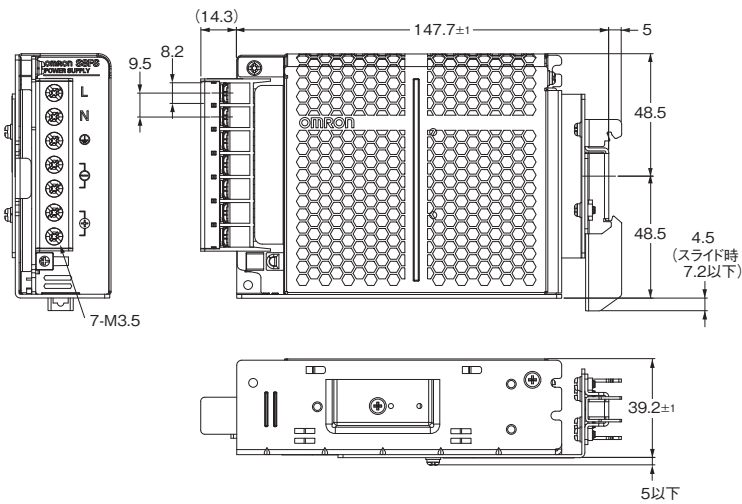

CADデータ

形S8FS-G100□□E

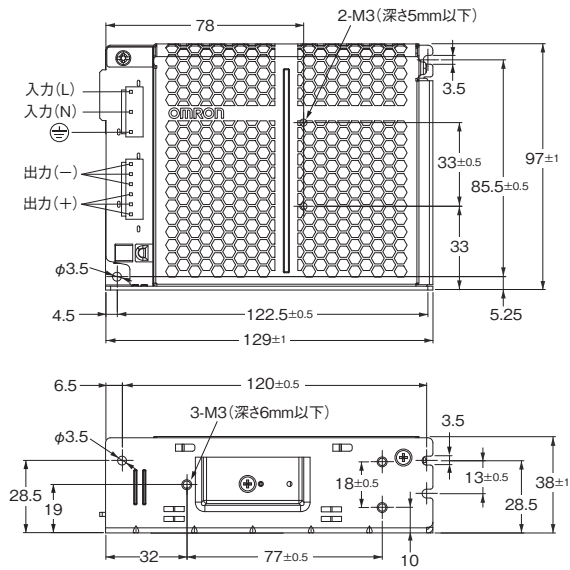
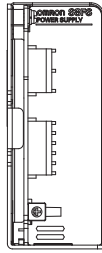

取り付け穴加工寸法

	製品本体の 取り付け穴を使用	製品本体の ねじ穴を使用
側面 取り つけ		
底面 取り つけ		

CADデータ

● 150W

形S8FS-G150□□C

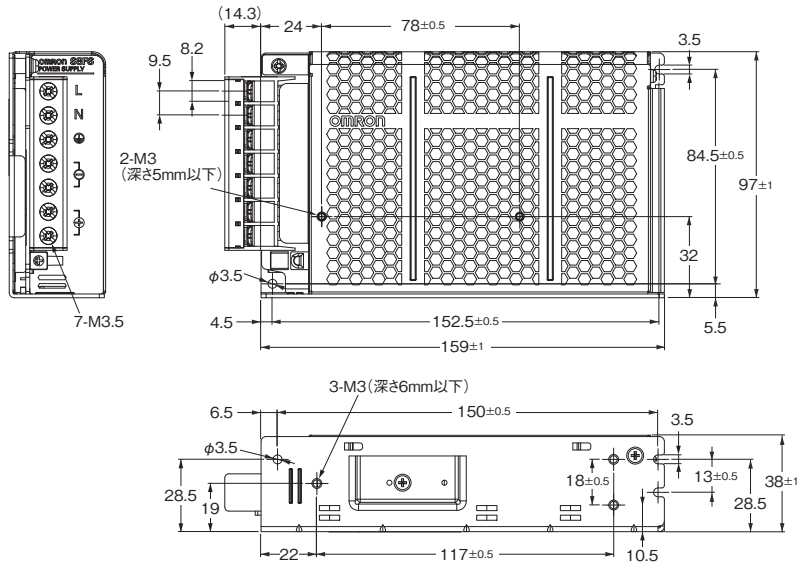

取り付け穴加工寸法

	製品本体の 取り付け穴を使用	製品本体の ねじ穴を使用
側面 取り つけ		
底面 取り つけ		

CADデータ

形S8FS-G150□□CD

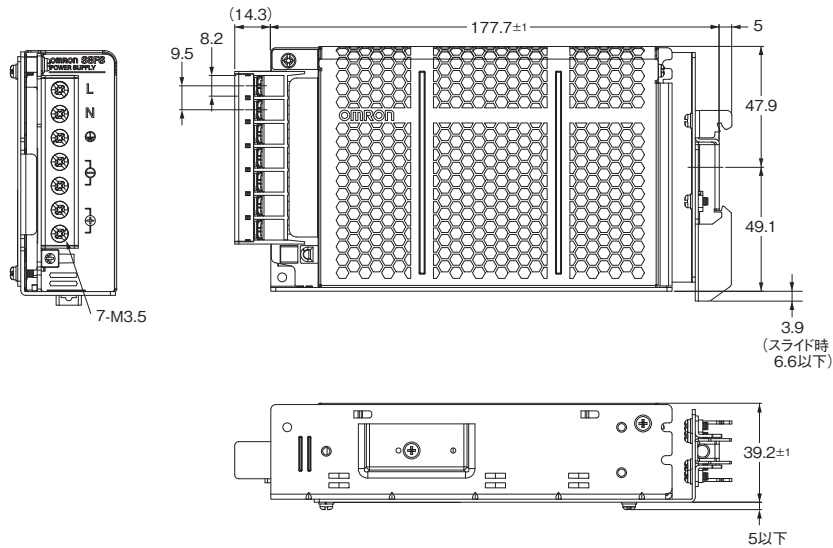

CADデータ

S8FS-G

形S8FS-G150□□E

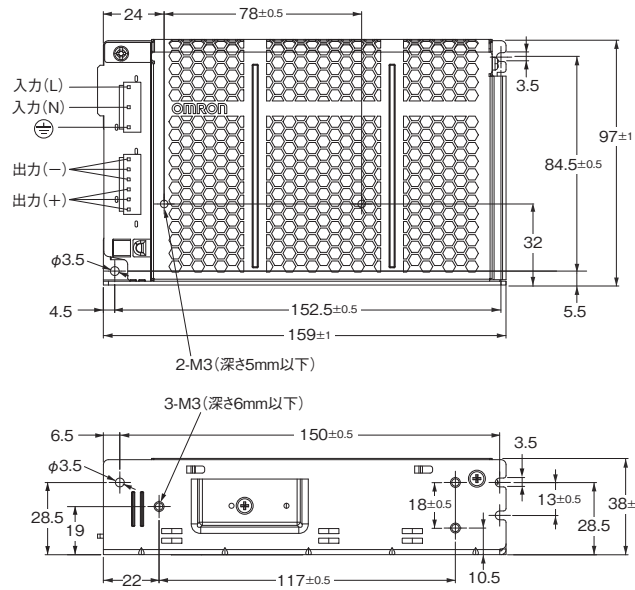
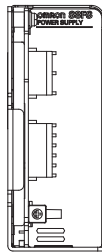

取り付け穴加工寸法

	製品本体の 取り付け穴を使用	製品本体の ねじ穴を使用
側面 取り つけ		
底面 取り つけ		

CADデータ

●300W

形S8FS-G300□□□C

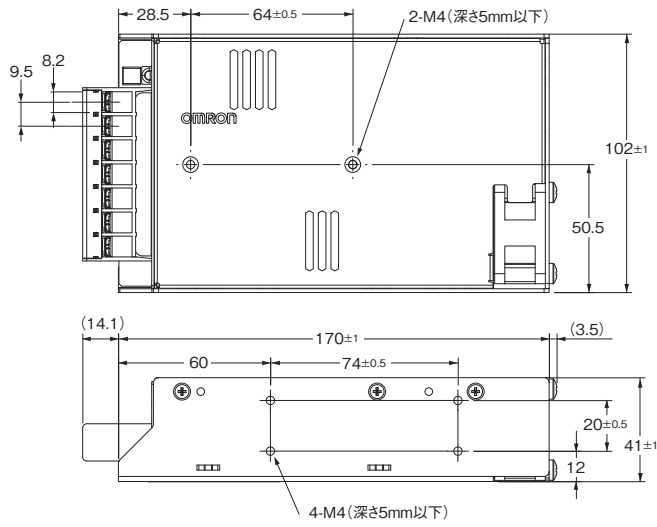
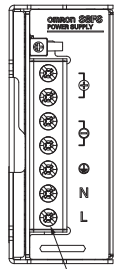

取り付け穴加工寸法

	製品本体の ねじ穴を使用
側面 取り つけ	
底面 取り つけ	

CADデータ

形S8FS-G300□□□CD

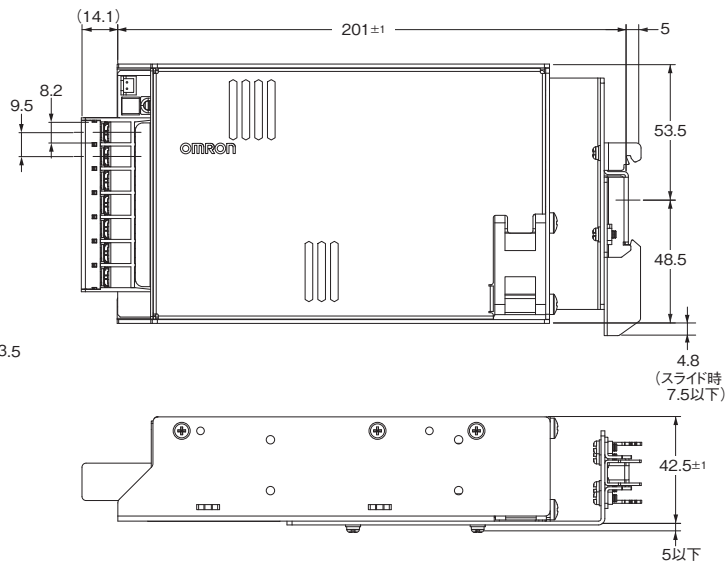
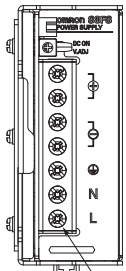

CADデータ

注. ご使用の環境でDINレール強度が足りない場合は、正面取付け金具(形S82Y-FSG-30F)をご使用ください。

S8FS-G

●600W

形S8FS-G600□□□C

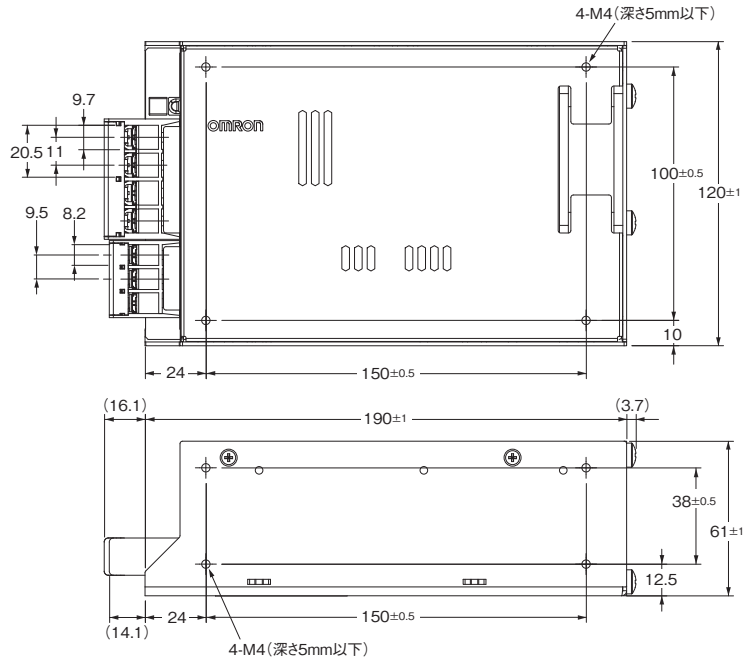
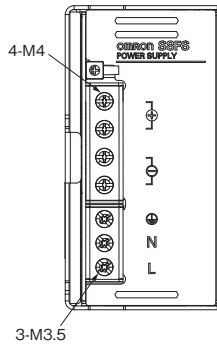

取り付け穴加工寸法

製品本体のねじ穴を使用	
側面 取り付け	<p>4-φ4.5</p> <p>150±0.5</p> <p>100±0.5</p>
底面 取り付け	<p>4-φ4.5</p> <p>150±0.5</p> <p>38±0.5</p>

CADデータ

形S8FS-G600□□□CD

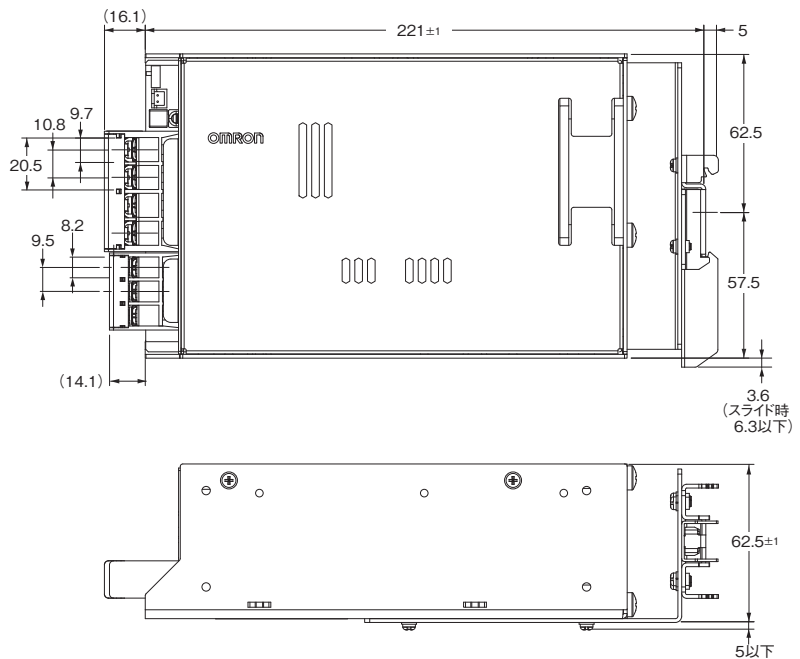
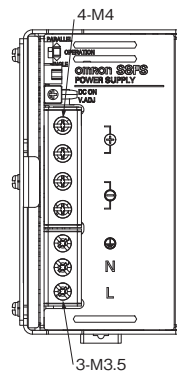

CADデータ

注. ご使用の環境でDINレール強度が足りない場合は、正面取付け金具(形S82Y-FSG-60F)をご使用ください。

■ 取り付け金具別売品 (◎印の機種は標準在庫機種です。無印 (受注生産機種) の納期についてはお取引先にお問い合わせください。)

正面取り付け金具はDINレール取り付けタイプ(形S8FS-G□□□□□CD)と合わせてご使用ください。直取り付けタイプ(形S8FS-G□□□□□C)をDINレール取り付けしたい場合は、DINレール取り付け金具を別途ご購入ください。

容量	取り付け方向	形式	標準価格(¥)
15W、30W、50W、100W、150W、300W	正面取り付け	◎形S82Y-FSG-30F	330
600W	正面取り付け	◎形S82Y-FSG-60F	330
15W、30W	DINレール取り付け	◎形S82Y-FSG015DIN	795
50W、100W	DINレール取り付け	◎形S82Y-FSG050DIN	795
150W	DINレール取り付け	◎形S82Y-FSG150DIN	880
300W	DINレール取り付け	◎形S82Y-FSG300DIN	1,590
600W	DINレール取り付け	形S82Y-FSG600DIN	1,960

注. DINレール取り付け金具とパワーサプライ本体を組み合わせた際の外形図は、DINレール取り付けタイプの外形図をご参照ください。

形S82Y-FSG-30F

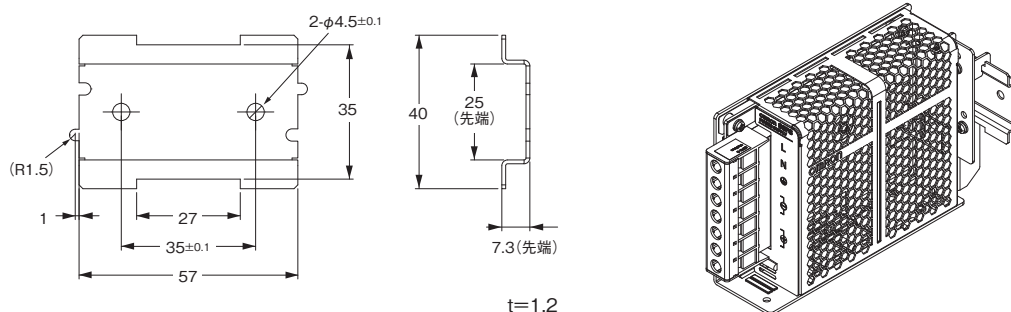

形S82Y-FSG-60F

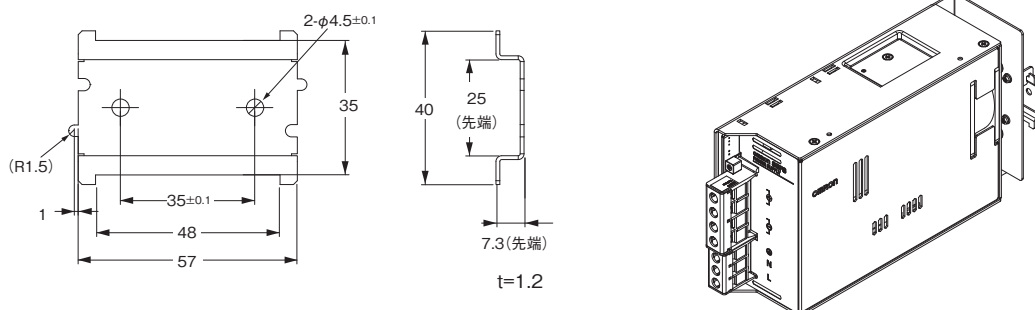

注. 形S8JX-Nシリーズ/形S8JX-Pシリーズ/形S8VMシリーズからの置き換え金具をご用意しています。直取り付けタイプを使用して正面取り付けをする場合は、これらの金具をご利用ください。

詳細はデータシート(カタログ番号: SGTC-070、SGTC-071、SGTC-072)をご参照ください。

■ 端子台カバー別売品 (◎印の機種は標準在庫機種です。)

容量	対象形式	端子台カバー形式	標準価格(¥)
15W	形S8FS-G015□□□	◎ 形S82Y-FSG-C5P	110
30W	形S8FS-G030□□□		
50W	形S8FS-G050□□□		
100W	形S8FS-G100□□□	◎ 形S82Y-FSG-C7P	110
150W	形S8FS-G150□□□		
300W	形S8FS-G300□□□	◎ 形S82Y-FSG-C7P-L(入出力)	110
600W	形S8FS-G600□□□		

注. 端子台カバーは製品に標準で付いています。紛失、破損された場合にご購入ください。

■ レール取り付け用別売品 (◎印の機種は標準在庫機種です。)

● 支持レール(アルミ製)

形PFP-100N
形PFP-50N

CADデータ

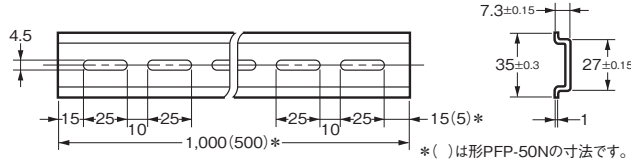
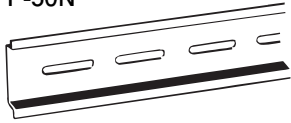

形式	標準価格(¥)
◎形PFP-100N	910
◎形PFP-50N	505

● 支持レール(アルミ製)

形PFP-100N2

CADデータ

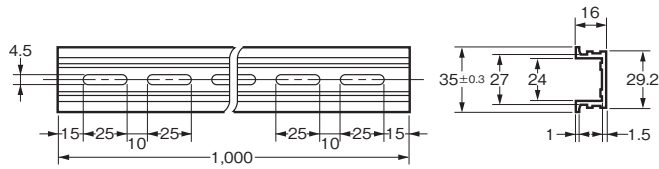

形式	標準価格(¥)
◎形PFP-100N2	1,180

● 止め金具(エンドプレート)

形PFP-M

CADデータ

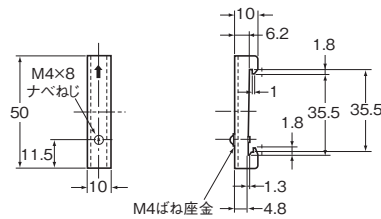
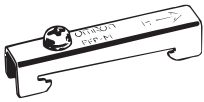

形式	標準価格(¥)
◎形PFP-M	77

注. 振動・衝撃のかかる可能性のある場合は、アルミの磨耗による金属くずが発生する恐れがありますので、鉄製DINレールをお使いください。

正しくお使いください

● 共通の注意事項については、www.fa.omron.co.jpをご覧ください。

警告表示の意味

 注意	● 注意レベル 正しい取扱いをしなければ、この危険のために、時に軽傷・中程度の傷害を負ったり、あるいは物的損害を受ける恐れがあります。
安全上の要点	製品を安全に使用するために実施または回避すべきことを示します。
使用上の注意	製品が動作不能、誤動作、または性能・機能への悪影響を予防するために実施または回避することを示します。

図記号の意味

	● 感電注意 特定の条件において、感電の可能性を注意する通告。
	● 高温注意 特定の条件において、高温による傷害の可能性を注意する通告。
	● 分解禁止 機器を分解することで感電などの傷害が起こる可能性があるため、分解行為を禁止する通告。
	● 一般的な指示 特定しない一般的な行為を指示する通告。

注意

軽度の感電、発火、機器の故障が稀に起こる恐れがあります。分解、改造、修理したり内部に触らないでください。



軽度の火傷が稀に起こる恐れがあります。通電中や電源を切った直後は製品本体に触らないでください。



発火が稀に起こる恐れがあります。端子ねじは規定トルクで締めてください。

M3.5 : 0.74~1.13N・m

M4 : 1.08~1.32N・m



感電により軽度の傷害が稀に起こる恐れがあります。通電中は端子に触らないでください。また、配線後、必ず端子カバーを取りつけてください。



軽度の感電、発火、機器の故障が稀に起こる恐れがあります。製品の中に金属、導線または、取り付け加工中の切粉などが入らないようにしてください。



安全上の要点

● 使用環境および保管環境

- ・ 周囲温度-25~+75℃、相対湿度90%以下で保管してください。
- ・ 内部部品の劣化・破損が稀に起こる恐れがありますので、ディレーティング曲線内でご使用ください。
- ・ 相対湿度90%以下の場所で使用してください。
- ・ 製品内に液体や異物、腐食性ガスが入る可能性のある場所では使用しないでください。

● 設置環境

- ・ 振動・衝撃の激しい場所では使用しないでください。特にコンタクタなど振動源となる部品や装置から離して設置してください。
- ・ 強い高周波ノイズやサージを発生する機器からは離して取りつけてください。

● 取り付け方法

- ・ 取り付けにあたっては、機器の長期信頼性を向上させるために、放熱に十分留意してください。
製品本体周辺に空気が対流するよう十分留意いただき、ディレーティング曲線内でご使用ください。
形S8FS-G015□□□~150□□□は自然対流方式ですので、製品周囲の空気が対流するように取りつけてください。
形S8FS-G300□□□/600□□□はファンによる強制空冷方式です。冷却効果が低下しますので、通風口をふさがないでください。
- ・ 取り付け加工中に切粉が製品内に入らないようにしてください。
- ・ 放熱性の悪化により、稀に内部部品が劣化・破損する恐れがあります。製品本体のねじを緩めないでください。
- ・ 製品のシャーシに設けているねじ穴を利用して取りつける場合は、外形寸法図に記載の深さ以下になるようにしてください。
また、締め付けトルクは下記のようにしてください。
M3 : 0.48~0.59N・m
M4 : 1.08~1.32N・m

● 取り付け状態

<標準取り付け>

形S8FS-G015□□□~150□□□

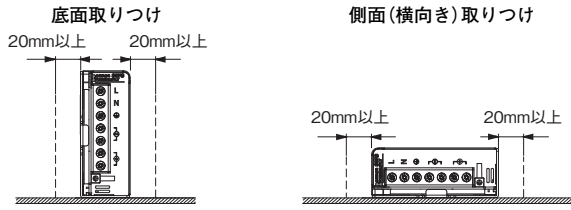

形S8FS-G300□□□/形S8FS-G600□□□

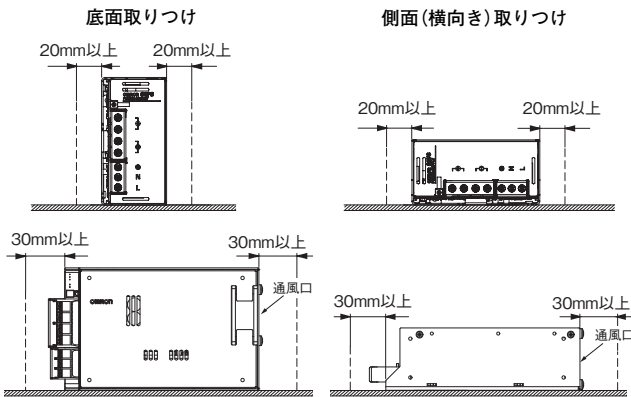

注. 取り付け面は金属板をお使いください。

DINレール取り付け

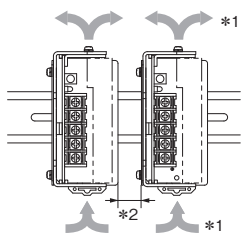

*1. 空気の対流
*2. 20mm以上

<その他取り付け>*2

形S8FS-G015□□□~150□□□

側面(縦向き)取り付け 側面(上向き)取り付け 底面(上向き)取り付け

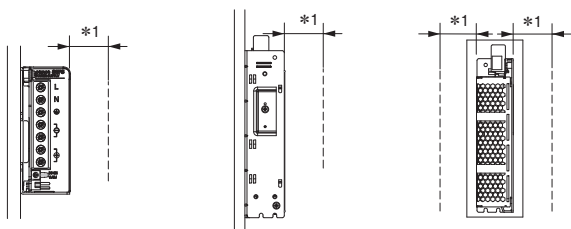

*1. 20mm以上
*2. 2018年5月生産分より対応

<DINレール取り付け>

DINレールに取り付ける場合は、
①部をレールの一端にひっかけ
②方向に押し込んでください。

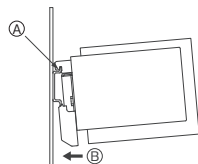

取り外す場合は、③部にマイナス
ドライバーを差し込み、引き外して
ください。

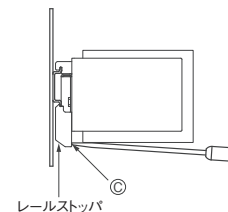

● 配線

- ・アースは完全に接続してください。安全規格で定められたPE(保護接地)端子のため、アースが不完全な場合、感電や誤動作の恐れがあります。
- ・軽度の発火が万一の場合起こる恐れがありますので、入出力端子など誤配線のないようにご注意ください。
- ・端子締めつけ時に 150N 以上の力で端子台を押さえないでください。
- ・通電前には、加工時に覆ったシートなどを必ず取り外して放熱に支障がないことをご確認ください。
- ・負荷の異常による配線材の発煙・発火を防ぐために下表の線材をご使用ください。

推奨使用線径(ねじ端子台タイプ)

端子	形式	推奨使用線径
入力	形S8FS-G015□□□	AWG12-22
	形S8FS-G030□□□~100□□□	AWG12-20
	形S8FS-G150□□□~600□□□	AWG12-16
出力	形S8FS-G01512□~01524□	AWG12-22
	形S8FS-G03024□	AWG12-20
	形S8FS-G01505□	
	形S8FS-G03012□、03015□	
	形S8FS-G05015□、05024□	AWG12-18
	形S8FS-G15048□	
	形S8FS-G05012□	
	形S8FS-G10024□	AWG12-16
	形S8FS-G03005□	
	形S8FS-G10015□	
	形S8FS-G15024□	AWG12-14
	形S8FS-G30048□	
	形S8FS-G05005□	
	形S8FS-G10012□	AWG12
	形S8FS-G15015□	
形S8FS-G10005□		
形S8FS-G15005□、15012□	AWG10-12	
形S8FS-G30012□~30024□		
形S8FS-G60015□~60048□		
形S8FS-G60012	AWG10	
PE端子	形S8FS-G015□□□~600□□□	AWG12-14

注. 出力端子の電流量は1端子あたり下記の通りです。
形S8FS-G015□□□~300□□□ : 20A
形S8FS-G600□□□ : 30A
端子の定格を超える電流が流れる場合は必ず2つの端子を同時にご使用ください。

推奨使用線径(コネクタタイプ)

端子	形式	推奨使用線径
入力側	形S8FS-G01524□E~15024□E	AWG18
出力側	形S8FS-G01524□E~15024□E	AWG18

注1. 出力端子の電流量は1端子あたり5Aです。端子の定格を超える電流が流れる場合は必ず複数端子を同時にご使用ください。
2. 各コネクタの挿抜は、20回以内としてください。
3. 入出力のコネクタと形式については、15ページの「入力・出力のコネクタについて」を参照ください。

● 過電流保護機能について

- ・短絡および過電流状態での使用が継続されると、稀に内部部品の劣化・破損となる場合がありますので、ご注意ください。
- ・万一の場合、内部部品の劣化・破損が考えられますので、負荷側の突入電流、過負荷状態が頻繁に発生するアプリケーションには使用しないでください。

● 出力電圧調整トリマ(V.ADJ)

- ・出力電圧調整トリマ (V.ADJ) の破損が万一の場合起こる恐れがありますので、必要以上に強い力を加えないでください。
- ・出力電圧調整後の出力電力、出力電流は定格出力電力、定格出力電流以下にしてください。

● 直列運転について

2台の製品で直列運転が可能です。

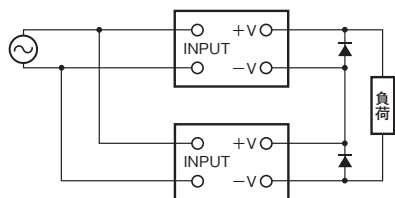

注1. 負荷が短絡した場合、製品内部に逆電圧がかかります。万一の場合、製品が劣化・破損する恐れがありますので、図のようにダイオードを接続してください。なお、ダイオードの選定の目安は下記の通りです。

種類	ショットキーバリアダイオード
耐圧 (VRRM)	出力電圧の2倍以上
順方向電流 (IF)	定格出力電流の2倍以上

2. 異なる仕様での直列運転は可能ですが、負荷に流れる電流は定格出力電流の小さい方の定格出力電流以下にしてください。

<±(プラス・マイナス)出力のつくり方>

- ・フローティング出力(1次側回路と2次側回路が分離されている)のため、2台の製品にて±出力を作ることができます。±出力として使用する時は、下図のように同一シリーズ名の製品を接続してください。異なる出力容量、出力電圧の組み合わせは可能です。ただし、負荷に流せる電流は定格出力電流の小さい方の定格出力電流以下としてください。

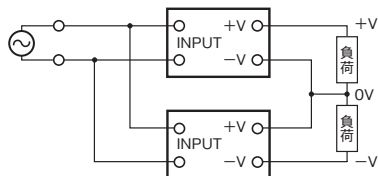

- ・機種によっては、負荷がサーボモータ、オペアンプなど直列運転になる可能性がある場合に、電源投入時に起動不良が発生し、内部回路が破損する恐れがありますので、下図のようにバイパス用ダイオード(D1、D2)を接続してください。

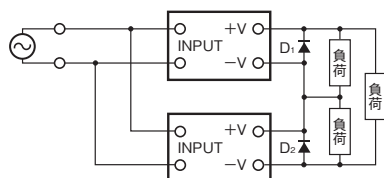

- ・ダイオードの種類、耐圧、電流の目安は次の通りです。

種類	ショットキーバリアダイオード
耐圧 (VRRM)	出力電圧の2倍以上
順方向電流 (IF)	定格出力電流の2倍以上

● 並列運転について

並列運転は出力電流が1台分では足りない負荷に対して、製品を並列に接続して出力電流を増やすための運転方法です。

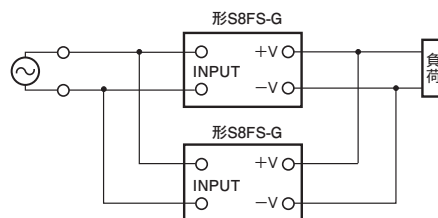

並列運転機能付 以外

並列運転はできません。

形S8FS-G60024□-W□
並列運転機能付

最大5台までの製品で並列運転が可能です。

並列運転は、以下の条件にてご使用ください。

- ・内部部品の劣化、破損がまれに起こります。並列運転する場合は、スイッチを「PARALLEL」側にしてください。
- ・並列運転をする製品は、同機種の製品にしてください。
- ・並列運転をする製品の出力電圧差が 50mV 以下になるように、出力電圧調整トリマ(V.ADJ)にて調整ください。
- ・それぞれの製品と負荷間の電圧降下が同一になるよう、負荷接続電線の長さ、太さを同じにしてください。
- ・急激な負荷変動(負荷の起動・遮断時を含む)により出力電圧が低下する場合があります。急激な負荷変動による出力電圧変動が問題になる場合は、図のように外付けダイオードを接続してください。

ダイオードの種類、耐圧、電流の目安は次の通りです。

種類	ショットキーバリアダイオード
耐圧 (VRRM)	出力電圧の2倍以上
順方向電流 (IF)	定格出力電流の2倍以上

並列接続

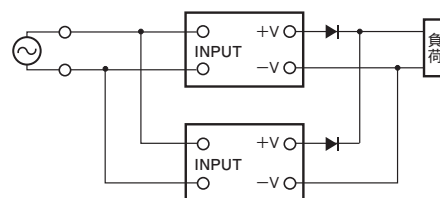

●バックアップ運転について

同機種2台をご使用の場合、バックアップ運転が可能です。これにより、1台が故障した場合でも、残りの1台で運転が継続できます。

負荷容量の最大値が製品1台分の定格出力電力を超えないようにしてください。バックアップ運転の場合、下図のように形S8VK-Rあるいは外付けダイオードを接続してください。なお、形S8VK-Rの仕様は形S8VK-R データシート（カタログ番号：SGTC-057）をご参照ください。

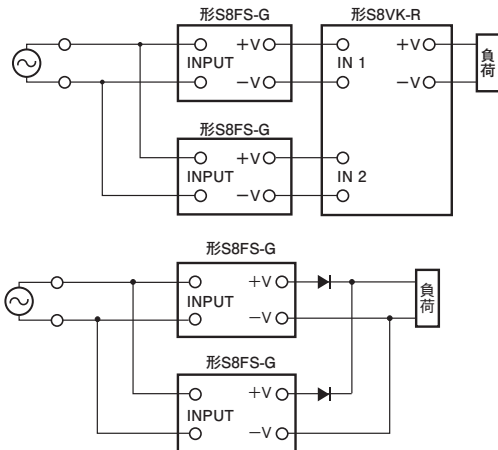

ダイオードの種類、耐圧、電流の目安は次の通りです。

種類	ショットキーバリアダイオード
耐圧 (VRRM)	出力電圧の2倍以上
順方向電流 (If)	定格出力電流の2倍以上

●出力電圧が出ない場合

過電流保護、過電圧保護、過熱保護が機能している可能性があります。また、入力に雷サージなどの大きなサージ電圧が印加された場合は、内部保護が機能している可能性も考えられます。さらに、機種によっては内蔵ファン停止やリモートコントロール機能(OFF)の原因も考えられます。以下の5点を確認後も出力電圧が出ない場合は、当社までお問合せください。

- ・過電流保護の確認方法
負荷が過電流状態(短絡含む)になっていないかを(負荷線をはずして)確認してください。
- ・過電圧保護、内部保護の確認方法
いったん入力電源をOFFし、3分以上放置後、入力電源を再投入してください。
- ・過熱保護の確認方法 (300W/600W)
いったん入力電源をOFFし、十分冷却後、入力電源を再投入してください。
- ・内蔵ファン停止の確認方法 (300W/600W)
内蔵ファンが停止していないことを確認してください。
- ・リモートコントロール機能の確認方法 (リモートコントロール機能付)
+RCおよび-RF端子がオープン状態になっていないか確認してください。規定の接続を実施してください。

●バッテリー充電について

負荷にバッテリーを接続される場合は、過電流制限回路および過電圧保護回路を取りつけてください。

●内蔵ファンの交換について

<形S8FS-G300□□□/600□□□>

内蔵ファンの交換はできません。

●入力投入時の音について

<形S8FS-G300□□□/600□□□>

高調波電流抑制回路を搭載しているため、入力投入時に音がすることがありますが、内部電圧が安定するまでの過渡的なものであり異常ではありません。

無償保証期間と無償保証範囲

〔無償保証期間〕

納入品の保証期間は当社工場出荷後、3年と致します。

〔無償保証範囲〕

次の範囲を使用条件とします。

1. 平均使用温度40℃以下(本体周囲温度)
2. 平均負荷率80%以下
3. 取り付け方法：標準取り付け
4. 定格入力電圧

※ただし最大定格はディレーティング曲線の範囲内とします。

上記保証期間中に当社側の責により故障を生じた場合は、その商品の故障部分の交換または修理を、その商品のご購入あるいは納品場所において無償で行わせていただきます。

ただし、次に該当する場合は、この保証の対象範囲から除外させていただきます。

- (1) 本カタログまたは別途取り交わした仕様書などにて確認された以外の、不適当な条件・環境・取り扱い並びに使用による場合。
 - (2) 故障の原因が納入品以外の事由による場合。
 - (3) 当社以外による分解・改造または修理による場合。
 - (4) 商品本来の使い方以外の使用による場合。
 - (5) 当社出荷当時の科学・技術の水準では予見できなかった事由による場合。
 - (6) その他、天災、災害など当社側の責ではない原因による場合。
- なお、ここでいう保証は、納入品単体の保証を意味するもので、納入品の故障により誘発される損害はご容赦いただきます。

予防保全のための推奨交換時期と定期的な交換のお奨め

予防保全のための推奨交換時期は商品の使用設置環境等に大きく影響されますが、推奨交換時期は7年～10年(*)を目安にしてください。お客様での商品寿命を超えてのご使用による故障や事故などを防止するためにも、推奨交換時期内での早めの交換をお奨めいたします。ただし、推奨交換時期はあくまでご参考情報であり、商品の寿命を保証するものではありません。

商品には多くの電子部品が搭載されており、これらの部品全てが正常に動作することにより、本来の機能・性能を発揮することができます。しかし、アルミ電解コンデンサは稼働時の周囲温度の影響が大きく、周囲温度が10℃上昇すると寿命が1/2に短くなります(アレニウスの法則)。電解コンデンサが容量低下の寿命になると、製品の故障や事故につながる恐れがあります。そのため、一定期間を経過する毎に商品の交換を実施いただき、装置の故障や事故を出来る限り未然に防止するようお奨めします。

*定格入力電圧、負荷率50%以下、周囲温度40℃以下、標準取り付け状態の場合です。

なお、当機種では上記の条件で期待寿命が10年以上となるように設計しています。

MEMO

オムロン商品ご購入のお客様へ

ご承諾事項

平素はオムロン株式会社(以下「当社」)の商品をご愛用いただき誠にありがとうございます。
「当社商品」のご購入について特別の合意がない場合には、お客様のご購入先にかかわらず、本ご承諾事項記載の条件を適用いたします。ご承諾のうえご注文ください。

1. 定義

本ご承諾事項中の用語の定義は次のとおりです。

- ① 「当社商品」: 「当社」のFAシステム機器、汎用制御機器、センシング機器、電子・機構部品
- ② 「カタログ等」: 「当社商品」に関する、ベスト制御機器オムロン、電子・機構部品総合カタログ、その他のカタログ、仕様書、取扱説明書、マニュアル等であって電磁的方法で提供されるものも含まれます。
- ③ 「利用条件等」: 「カタログ等」に記載の、「当社商品」の利用条件、定格、性能、動作環境、取り扱い方法、利用上の注意、禁止事項その他
- ④ 「お客様用途」: 「当社商品」のお客様におけるご利用方法であって、お客様が製造する部品、電子基板、機器、設備またはシステム等への「当社商品」の組み込み又は利用を含みます。
- ⑤ 「適合性等」: 「お客様用途」での「当社商品」の(a)適合性、(b)動作、(c)第三者の知的財産の非侵害、(d)法令の遵守および(e)各種規格の遵守

2. 記載事項のご注意

「カタログ等」の記載内容については次の点をご理解ください。

- ① 定格値および性能値は、単独試験における各条件のもとで得られた値であり、各定格値および性能値の複合条件のもとで得られる値を保証するものではありません。
- ② 参考データはご参考として提供するもので、その範囲で常に正常に動作することを保証するものではありません。
- ③ 利用事例はご参考ですので、「当社」は「適合性等」について保証いたしかねます。
- ④ 「当社」は、改善や当社都合等により、「当社商品」の生産を中止し、または「当社商品」の仕様を変更することがあります。

3. ご利用にあたってのご注意

ご採用およびご利用に際しては次の点をご理解ください。

- ① 定格・性能ほか「利用条件等」を遵守しご利用ください。
- ② お客様自身にて「適合性等」をご確認いただき、「当社商品」のご利用の可否をご判断ください。
「当社」は「適合性等」を一切保証いたしかねます。
- ③ 「当社商品」がお客様のシステム全体の中で意図した用途に対して、適切に配電・設置されていることをお客様ご自身で、必ず事前に確認してください。
- ④ 「当社商品」をご使用の際には、(i) 定格および性能に対し余裕のある「当社商品」のご利用、冗長設計などの安全設計、(ii) 「当社商品」が故障しても、「お客様用途」の危険を最小にする安全設計、(iii) 利用者に危険を知らせるための、安全対策のシステム全体としての構築、(iv) 「当社商品」および「お客様用途」の定期的な保守、の各事項を実施してください。
- ⑤ 「当社」はDDoS攻撃(分散型DoS攻撃)、コンピュータウイルスその他の技術的な有害プログラム、不正アクセスにより、「当社商品」、インストールされたソフトウェア、またはすべてのコンピュータ機器、コンピュータプログラム、ネットワーク、データベースが感染したとしても、そのことにより直接または間接的に生じた損失、損害その他の費用について一切責任を負わないものとします。
お客様ご自身にて、(i) アンチウイルス保護、(ii) データ入出力、(iii) 紛失データの復元、(iv) 「当社商品」またはインストールされたソフトウェアに対するコンピュータウイルス感染防止、(v) 「当社商品」に対する不正アクセス防止についての十分な措置を講じてください。
- ⑥ 「当社商品」は、一般工業製品向けの汎用品として設計製造されています。
従いまして、次に掲げる用途での使用は意図しておらず、お客様が「当社商品」をこれらの用途に使用される際には、「当社」は「当社商品」に対して一切保証をいたしません。ただし、次に掲げる用途であっても「当社」の意図した特別な商品用途の場合や特別の合意がある場合は除きます。
(a) 高い安全性が必要とされる用途(例:原子力制御設備、燃焼設備、航空・宇宙設備、鉄道設備、昇降設備、娯楽設備、医用機器、安全装置、その他生命・身体に危険が及ぶ用途)
(b) 高い信頼性が必要な用途(例:ガス・水道・電気等の供給システム、24時間連続運転システム、決済システムほか権利・財産を取扱う用途など)
(c) 厳しい条件または環境での用途(例:屋外に設置する設備、化学的汚染を被る設備、電磁的妨害を被る設備、振動・衝撃を受ける設備など)
(d) 「カタログ等」に記載のない条件や環境での用途
- ⑦ 上記3. ⑥(a)から(d)に記載されている他、「本カタログ等」記載の商品は自動車(二輪車含む。以下同じ)向けではありません。自動車に搭載する用途には利用しないでください。自動車搭載用商品については当社営業担当者にご相談ください。

4. 保証条件

「当社商品」の保証条件は次のとおりです。

- ① 保証期間: ご購入後1年間といたします。(ただし「カタログ等」に別途記載がある場合を除きます。)
- ② 保証内容: 故障した「当社商品」について、以下のいずれかを「当社」の任意の判断で実施します。
(a) 当社保守サービス拠点における故障した「当社商品」の無償修理(ただし、電子・機構部品については、修理対応は行いません。)
(b) 故障した「当社商品」と同数の代替品の無償提供
- ③ 保証対象外: 故障の原因が次のいずれかに該当する場合は、保証いたしません。
(a) 「当社商品」本来の使い方以外のご利用
(b) 「利用条件等」から外れたご利用
(c) 本ご承諾事項「3. ご利用にあたってのご注意」に反するご利用
(d) 「当社」以外による改造、修理による場合
(e) 「当社」以外によるソフトウェアプログラムによる場合
(f) 「当社」からの出荷時の科学・技術の水準では予見できなかった原因
(g) 上記のほか「当社」または「当社商品」以外の原因(天災等の不可抗力を含む)

5. 責任の制限

本ご承諾事項に記載の保証が、「当社商品」に関する保証のすべてです。

「当社商品」に関連して生じた損害について、「当社」および「当社商品」の販売店は責任を負いません。

6. 輸出管理

「当社商品」または技術資料を、輸出または非居住者に提供する場合は、安全保障貿易管理に関する日本および関係各国の法令・規制を遵守ください。お客様が法令・規則に違反する場合には、「当社商品」または技術資料をご提供できない場合があります。

オムロン株式会社 インダストリアルオートメーションビジネスカンパニー

製品に関するお問い合わせ先

お客様
相談室



0120-919-066

携帯電話・IP電話などではご利用いただけませんので、右記の電話番号へおかけください。

055-982-5015
(通話料がかかります)

受付時間：9:00～19:00 (12/31～1/3を除く)

クイック オムロン



オムロンFAクイックチャット

www.fa.omron.co.jp/contact/tech/chat/

技術相談員にチャットでお問い合わせいただけます。(I-Webメンバーズ限定)

受付時間：平日9:00～12:00 / 13:00～17:00 (土日祝日・年末年始・当社休業日を除く)

※受付時間、営業日は変更の可能性がございます。最新情報はリンク先をご確認ください。



その他のお問い合わせ：納期・価格・サンプル・仕様書は貴社のお取引先、または貴社担当オムロン販売員にご相談ください。オムロン制御機器販売店やオムロン販売拠点は、Webページでご案内しています。



オムロン制御機器の最新情報をご覧ください。緊急時のご購入にもご利用ください。 www.fa.omron.co.jp

本誌には主に機種のご選定に必要な内容を掲載しており、ご使用上の注意事項等を掲載していない製品も含まれています。本誌に注意事項等の掲載のない製品につきましては、ユーザーズマニュアル掲載のご使用上の注意事項等、ご使用の際に必要な内容を必ずお読みください。

- 本誌に記載の標準価格はあくまで参考であり、確定されたユーザ購入価格を表示したものではありません。本誌に記載の標準価格には消費税が含まれておりません。
- 本誌にオープン価格の記載がある商品については、標準価格を決めていません。
- 本誌に記載されているアプリケーション事例は参考用ですので、ご採用に際しては機器・装置の機能や安全性をご確認の上、ご使用ください。
- 本誌に記載のない条件や環境での使用、および原子力制御・鉄道・航空・車両・燃焼装置・医療機器・娯楽機械・安全機器、その他人命や財産に大きな影響が予測されるなど、特に安全性が要求される用途に使用される際には、当社の意図した特別な商品用途の場合や特別の合意がある場合を除き、当社は当社商品に対して一切保証をいたしません。
- 本製品の内、外国為替及び外国貿易法に定める輸出許可、承認対象貨物(又は技術)に該当するものを輸出(又は非居住者に提供)する場合は同法に基づく輸出許可、承認(又は役務取引許可)が必要です。
- 規格認証/適合対象機種などの最新情報につきましては、当社Webサイト(www.fa.omron.co.jp)の「規格認証/適合」をご覧ください。

オムロン商品のご用命は

カタログ番号 SGTC-064W

2023年2月現在

CSM_4_5

©OMRON Corporation 2016-2023 All Rights Reserved.
お断りなく仕様などを変更することがありますのでご了承ください