

ストレッチフィルムディスペンサー 取扱説明書

品番：EA944T-11

弊社取扱い製品をご購入頂きありがとうございます。ご使用前に取扱説明書をよくお読み頂き、内容を理解した上で正しく安全にご使用ください。取扱説明書はいつでも閲覧できる場所へ保管してください。

■注意事項

・使用上の注意

 注意	<ul style="list-style-type: none"> ・本製品フィルムを取付けて使用する梱包用器具です。用途外の使用はしないでください。 ・適用フィルム外のフィルムを使用しない。 ・使用前に点検し、割れや破損のある場合は使用を中止すること。 ・使用後は乾いた屋内に保管すること。 ・立てかける際は、倒れない様にする処置すること。 ・分解、改造はしないでください。破損、ケガの原因になります。
---	---

■各部名称

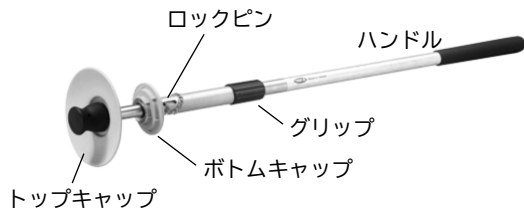

■仕様

適用フィルム サイズ	幅 : 300/375/450/500mm (4段階で調節可能) 芯内径 : 76mm
サイズ	φ165 x 1,400mm
重量	1.3kg
材質	アルミ、ナイロン

■フィルムの取付け方使用方法

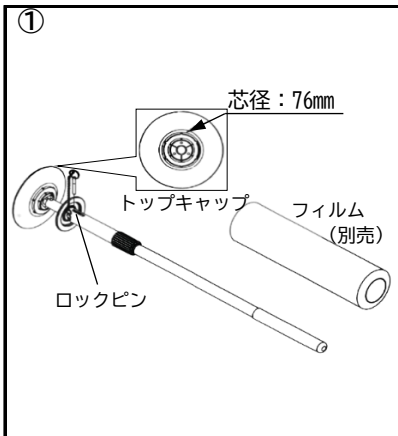

ロックピンを引抜きます。トップキャップをハンドルから引き抜きます。

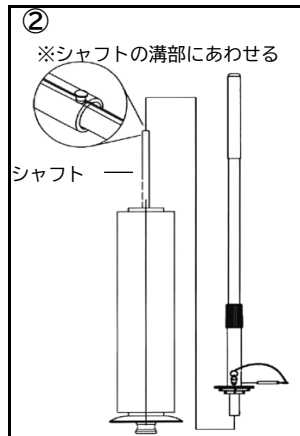

①で引抜いたトップキャップのシャフトにフィルムを挿入します。

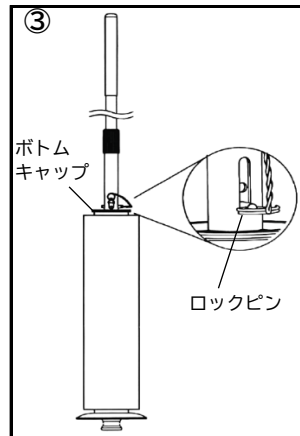

ボトムキャップ側をシャフトに差込み、ロックピンで固定します。

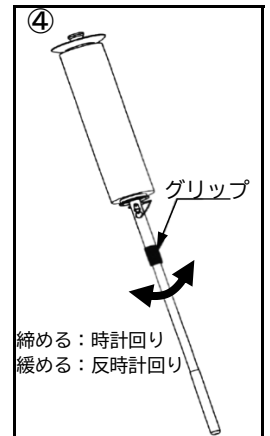

グリップを回してフィルムを固定します。
縮める：時計回り
緩める：反時計回り

■メンテナンス、保管

- ・使用後はロックピンをした状態で保管すること。
- ・汚れた場合は拭き取ってください。
- ・子どもの手の届かないところへ保管してください。
- ・乾燥した屋内にて保管してください。

■部品図

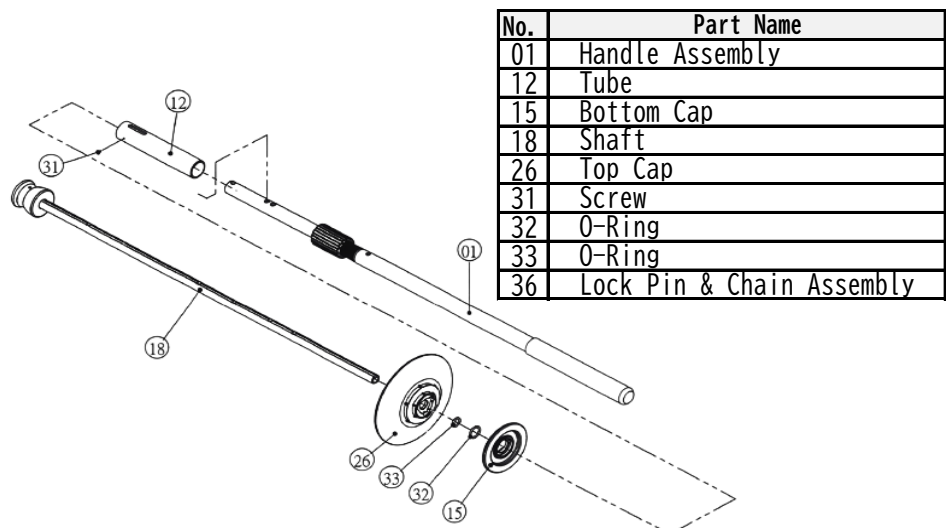

No.	Part Name
01	Handle Assembly
12	Tube
15	Bottom Cap
18	Shaft
26	Top Cap
31	Screw
32	O-Ring
33	O-Ring
36	Lock Pin & Chain Assembly