

4

3

2

1

F

F

E

E

D

D

C

C

B

B

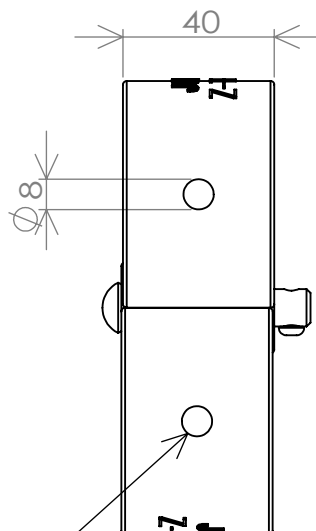
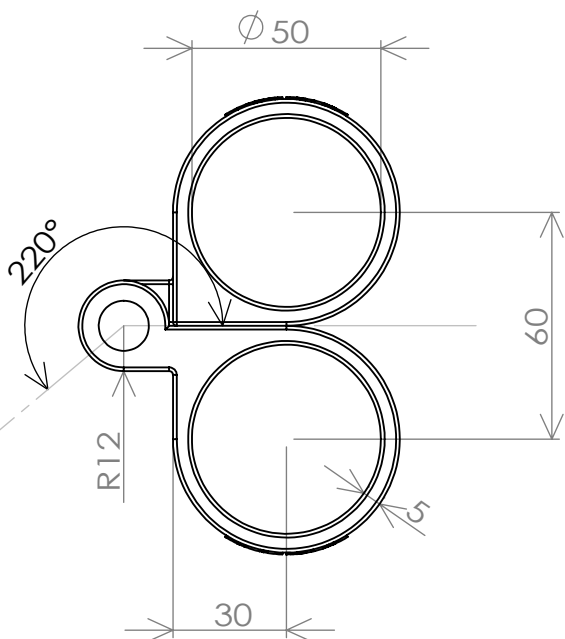

M8-8 12.5
ビス使用

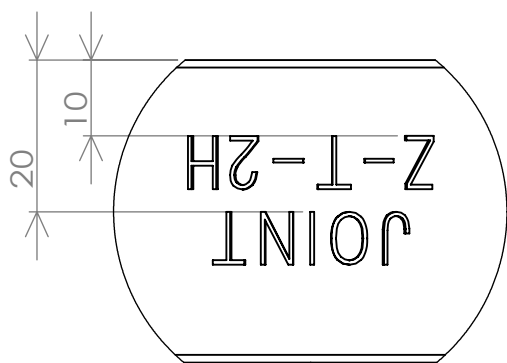
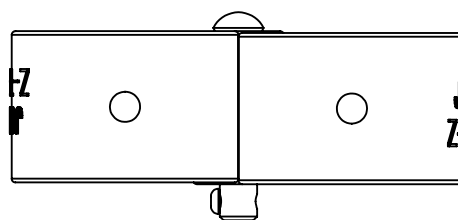
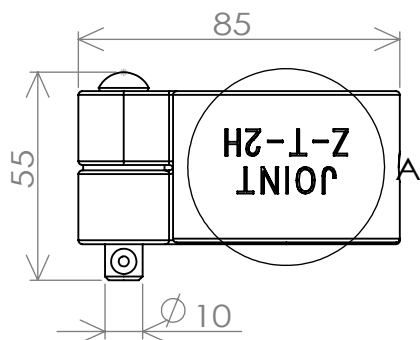

詳細図 A
スケール 1 : 1

鑄造公差(JIS B 0403 CT15)

来歴

作成者

承認

寸法	mm	許容公差 mm	起
10をこえ	16以下	—	①
16をこえ	25以下	±5	②
25をこえ	40以下	±5.5	③
40をこえ	63以下	±6	④
63をこえ	100以下	±7	⑤
100をこえ	160以下	±8	⑥
160をこえ	250以下	±9	
角度		±0.5	

2022/9/29

森 雄樹

品名

Z-T-2H

番号

—

外装

溶融亜鉛メッキ

材料

FCD450

投影法

第3角法

縮尺

1:2

(株)ジョイント工業

機械加工公差はJIS B 0405 中級

4

3

2

1

A

A