

EA950AF(サクシヨンリフター)

仕様

吸着能力	パッド径	パッド材質	ボディ材質	自重
50kg	120φ	特殊ゴム	硬質プラスチック	650g

特長

- ・このサクシヨンリフターは装飾したガラスの面、或はわずかに湾曲した表面に使用できます。
- ・パッドは特別なラバーで作られていますので平らでない表面や、粗目の表面にも吸着させることができます。
- ・注意 粗面の表面に吸着させる時は、事前に3~5mmほど持上げて安全テストを行って下さい。

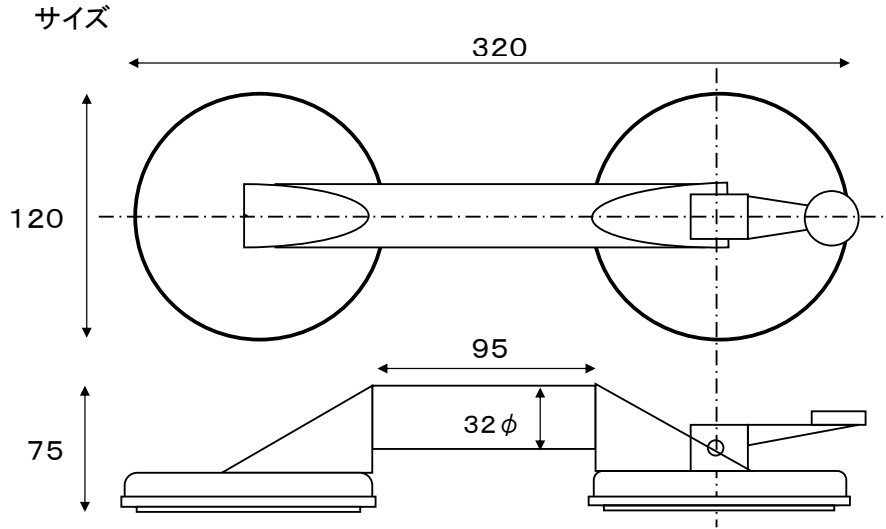

パッドは凸面状(断面)

