

ノートパソコン収納キャビネット(CAI-CAB106W)組立説明書

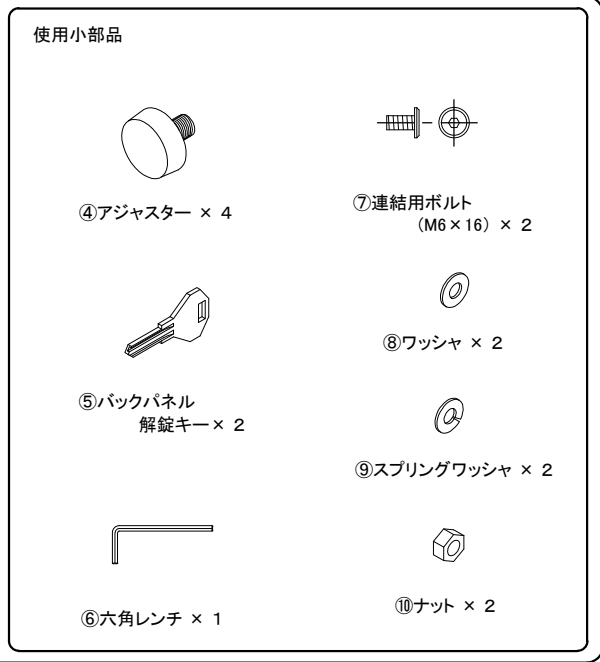

この度は、弊社製品をお買い求めいただきましてありがとうございました。
この製品は組立式になっております。バックケースの中に下記の部品が入っていますので、確認の上、下記要領で組み立ててください。
ご使用前に、製品の使い方と使用上の注意事項について書いた説明書をよくお読みになり、製品を末永くご使用いただくために、説明書を大切に保存し、正しくお使いください。

★用意していただくもの……10mmスパナ(左右連結時使用)
手袋
(鋼製ですので組立の際は必ず着用してください。)

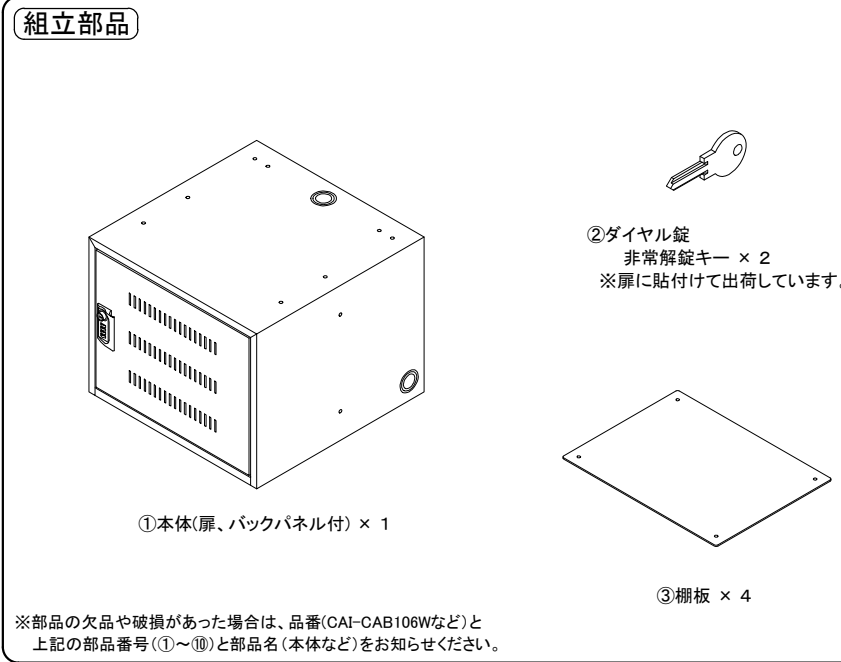
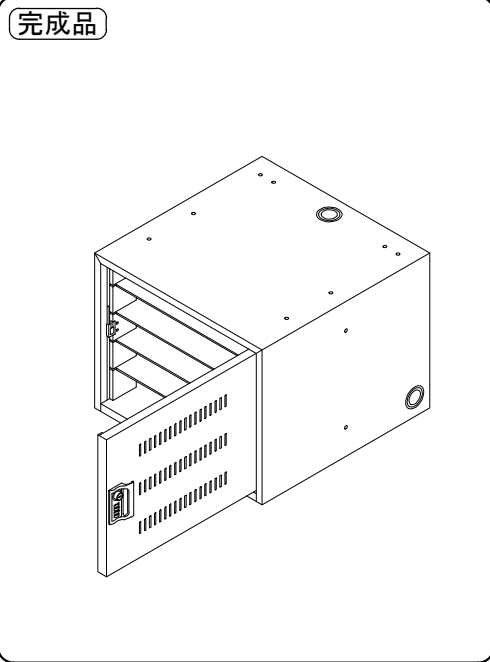

1 バックパネルを取り外し、本体を寝かせて、本体下部にアジャスターを取付けます。

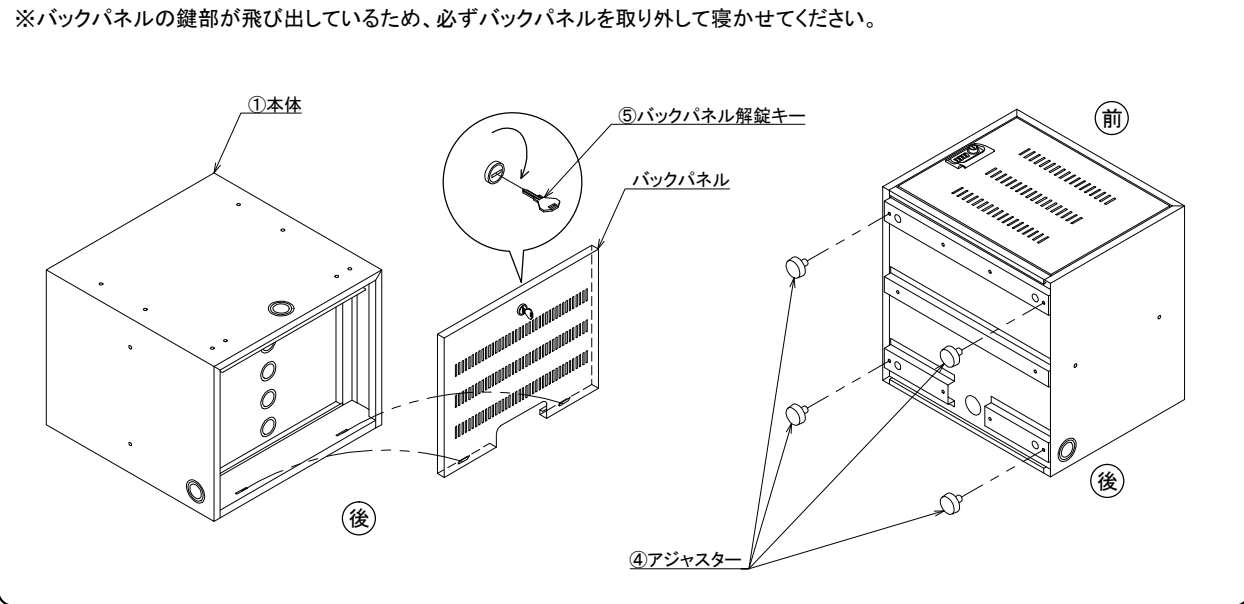

2 本体を起こして、扉を開けます。

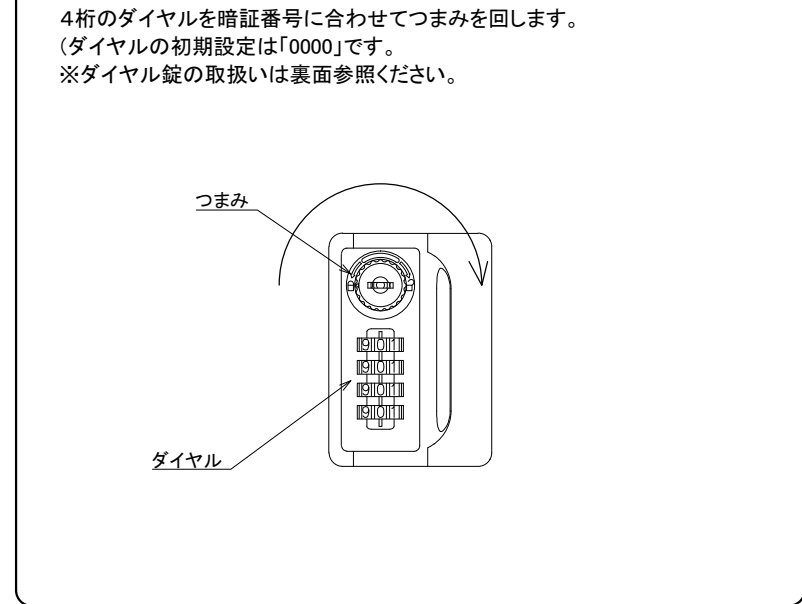

3 扉を取り外します。

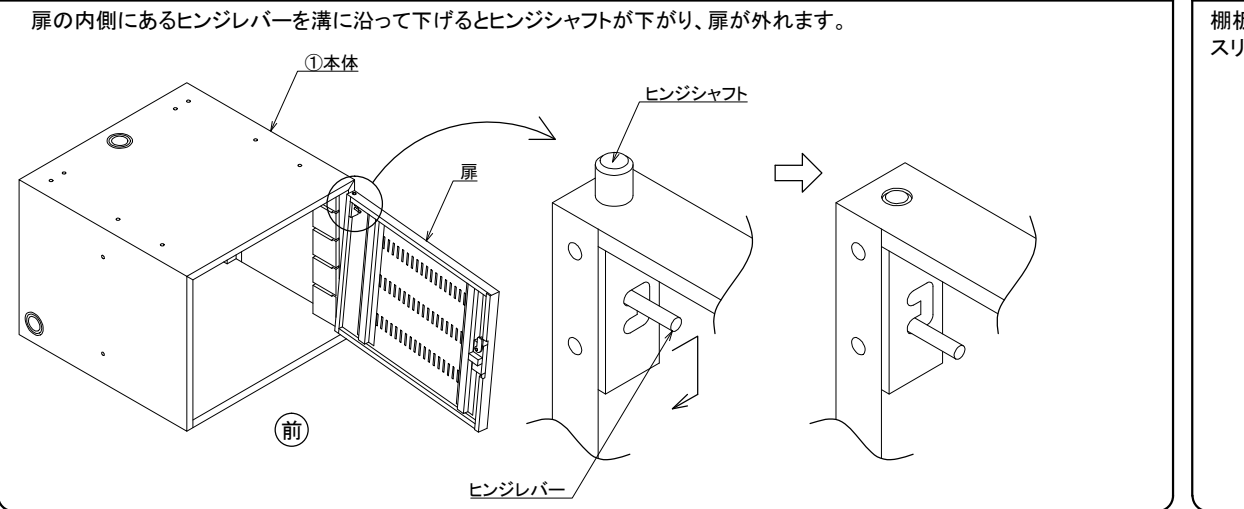

4 棚板を設置します。

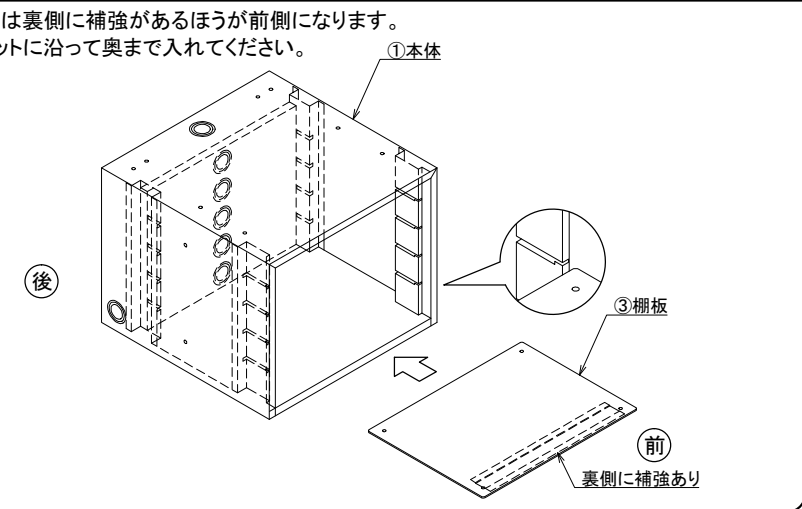

5 扉とバックパネルを取付けて完成です。

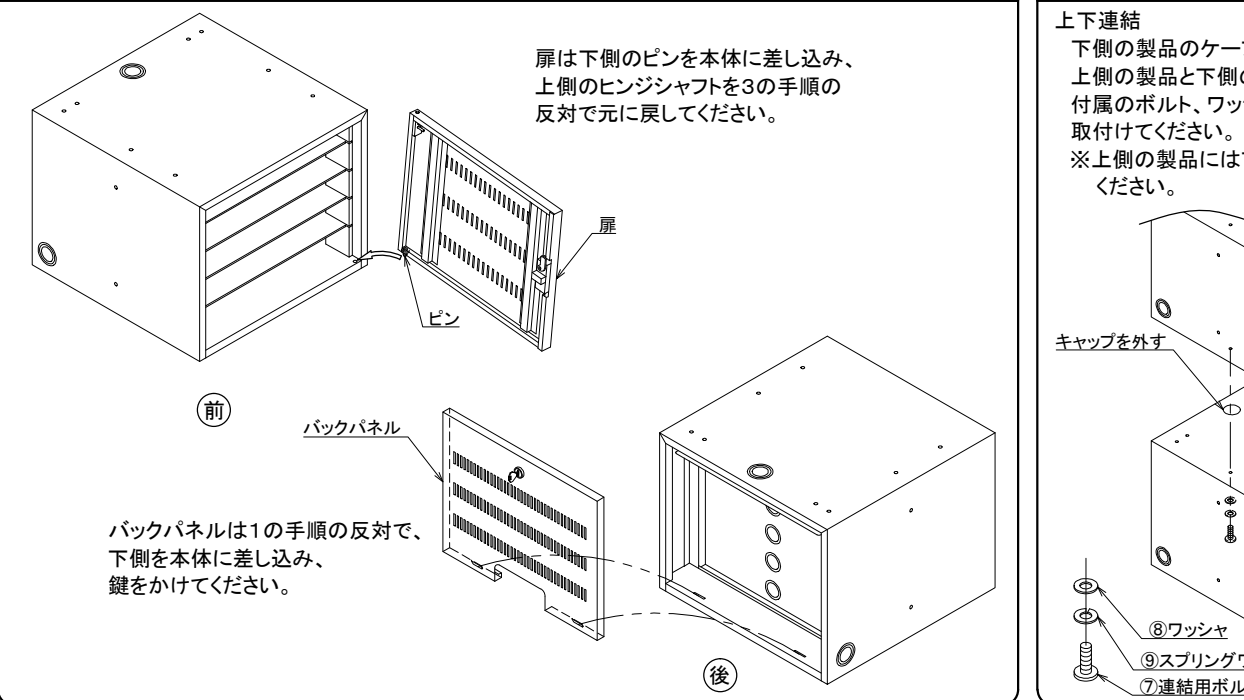

連結方法

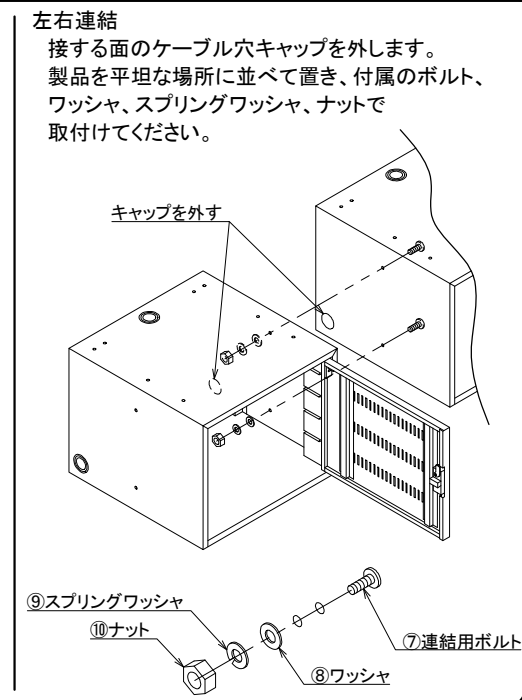
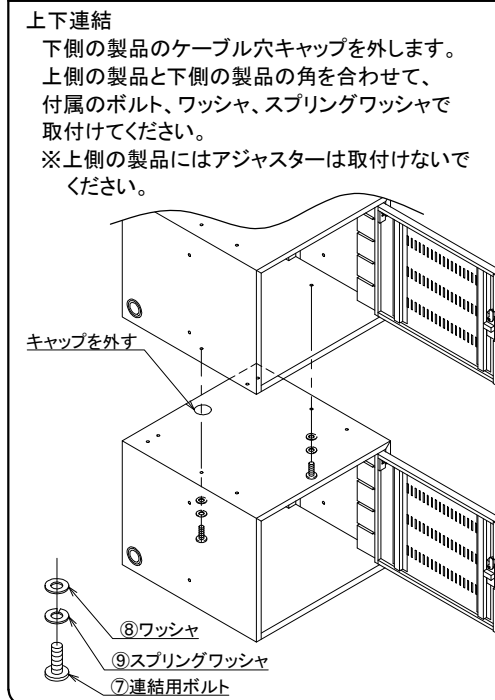

製品に関するお問い合わせ
製品の品質管理には細心の注意を払っておりますが、万一、不都合な点や製品に関するお問い合わせなどがございましたら、お買い求めの販売店、または右記までお気軽にご相談ください。

サンワサプライ株式会社
岡山サプラセンター / 〒700-0825 岡山市北区田町1-10-1
TEL 086-223-3311 FAX 086-223-5123
東京サプラセンター / 〒140-8566 東京都品川区南大井6-5-8
TEL 03-5763-0011 FAX 03-5763-0033
<http://www.sanwa.co.jp/>

使用上のお願い

■安全にご使用頂くために守って頂きたいこと

- 製品の上に腰掛けたり、乗ったりしないでください。転倒や転落の恐れがあります。
 - 床が傾斜している場所や不安定な場所でご使用になりますと安定が悪く、転倒や事故の原因になりますので、必ず平坦で安定した場所でご使用下さい。
 - ▲キャスター付きの商品はエレベーターの入り口など段差があるところでは無理に移動しないでください。
- キャスターおよび、キャスターの座が変形、破損する恐れがあります。
- ▲コンピュータ等をデスク、ラックに乗せたまま移動しないで下さい。万一、コンピュータを乗せたまま移動したためコンピュータが転落し、ハード及びその中のデータ等ソフトが破損いたしましても当社では責任を負いかねます。

- ご使用中にボルトやネジのゆるみによるガタツキが生じたときは締め直してください。ゆるんだままでご使用になりますと、変形や破損および転倒などの原因になります。
- 製品の分解、改造や部品を外したり、外れたままでご使用にならないようお願い致します。

■ お手入れの仕方

<天板、木製棚板のお手入れ>

日常のお手入れは、柔らかい布でから拭きしてください。ワックス、クリーナーをご使用の際は、ワックス、クリーナーの使用説明書をご理解の上、ご使用下さい。

* 注意) 水に濡れたままにしておくことや、化学ぞうきん及び、アルコールやシンナー系の溶剤をご使用になると目割れや変色する場合があります。

<金属部のお手入れ>

日常のお手入れは、柔らかい布でから拭きしてください。

* 注意) シンナー系の溶剤を使うと、表面の塗装が損傷し、変色などの原因になります。

<汚れが著しい場合>

汚れが著しい場合は、下記の手順で汚れを落としてください。

- 1、薄めた中性洗剤につけた布をかたく絞って拭いてください。
- 2、水につけた布をよく絞って洗剤が残らないように拭いてください。
- 3、乾いた柔らかい布で水分を残さないように拭き取ってください。

*汚れが落ちない場合は、1 から 3 の作業を繰り返してください。

■ この商品を末永くご利用いただくためのお願い

- この商品は室内または屋内用です。屋外や水のかかるところなどではご使用にならないでください。サビや変色などの故障を引き起こす原因となります。
 - 直射日光またはストーブの熱、クーラーの風が直接当たる場所や、高温、湿気及び乾燥の著しい場所でのご使用は避けてください。変色や変形(ソリや目割れなど)の原因となります。
 - 製品の上に加熱したナベ、ヤカンなどを直接置かないでください。直接置くと白い跡が残る場合があります、取れなくなる場合があります。また、変色、変形の原因になりますので、必ず茶たくやナベ敷きをご使用ください。
 - 天板に金属や陶器などの堅いものを直接置く場合は、表面に傷が付かないよう丁寧に扱ってください。
 - 天板の上でボールペンなど先の硬いものを直接使うと、跡が残る場合があります。この際は、必ず下敷きなどをご使用ください。
 - 製品の上に飲み物をこぼしたままや、濡れた布などを放置しないでください。表面材のふくれやソリ及び、塗装面の変色(特にシンナー系の溶剤は注意)の原因になりますので、水分が残らないように拭きとってください。
 - 移動するときは持ち上げて行ってください。(キャスター付きの場合はキャスター前輪のストッパーを解除して移動してください。)
 - 引きずって移動させますと床に傷が付く、製品の破損の原因にもなりますので注意してください。
 - 製品の水平が保たれていないと、ぐらつきや歪みが生じ、製品の変形の原因となります。
- *乱暴な取り扱いや用途以外のご使用はお避けください。

■ 電源付きファニチャーの場合

- 本体コンセントの合計消費電力がコンセントに記入、刻印されている最大入力数を越えないようにしてください。
- コードを束ねてのご使用はお避けください。コードが過熱して火災の原因となります。
- コードをステッブルや釘などで固定することは禁止されています。
- 濡れた手で差し込みプラグを抜き差ししないでください。感電の恐れがあります。
- 差し込み口に導電性のある硬貨、工具等を差し込まないでください。感電や火災の原因となります。
- このコンセントは屋内用です。気温が-10~40℃の範囲内でご使用ください。腐食性ガスや可燃性ガス、水のかかる場所、高温や低温、衝撃や振動、粉塵などの影響を受ける場所ではご使用できません。

■ アフターサービス

本製品が万一製造上の不都合により不備が生じた場合には、無料で修理いたします。また、お取り扱いによる破損の場合は、実費にて修理させていただきます。

アフターサービスなどの詳しいお問い合わせは、お買い上げの販売店、又は下記当社までお申し付けください。

東日本地区 東京サブライセンター TEL(03)5763-0011

西日本地区 岡山サブライセンター TEL(086)223-3311

*本文を熟読しご理解頂いた後は、組立説明書と共に必ず大切に保存をしておいてください。

この製品を第三者に貸すときはこの説明書も共に貸し出し、よく読んでからご使用されるようご指導ください。

ダイヤル錠 取扱方法

暗証番号設定方法

<メンバー>

- ①現在の暗証番号に合わせます。(初期設定は「0000」です。)
- ②ツマミを回し、開錠します。
- ③裏面のスイッチをResetに合わせます。
- ④ダイヤルを新しい暗証番号に合わせます。
- ⑤スイッチをResetからFixに戻します。
- ⑥ツマミを回し施錠すると設定完了です。

<ビジター>

上記操作で⑤を省いて下さい。

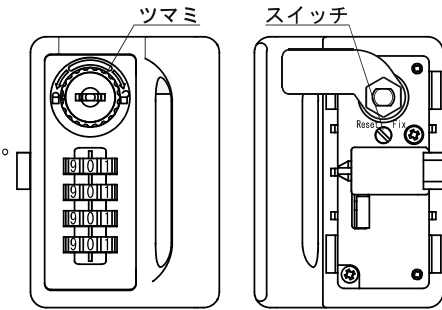

非常解錠操作方法

- ①ツマミ中央の鍵穴に非常解錠キーを挿入し、回すと開錠します。

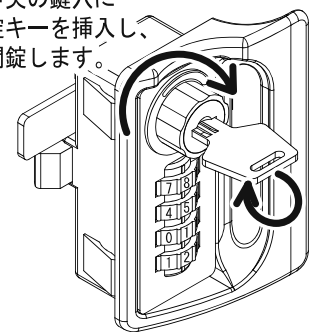

番号検索方法

- ①裏側のレバーを倒しながら、ダイヤルを回していくと暗証番号位置で止まります。(※ダイヤルは、下から順に、左から右へ回して下さい。)
- ②上記操作を各ダイヤルに対して行い、ツマミを回して開錠します。

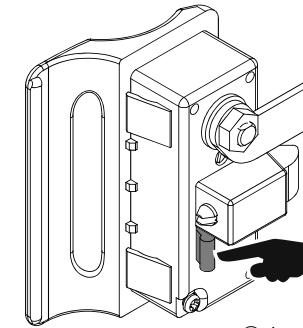

①裏面

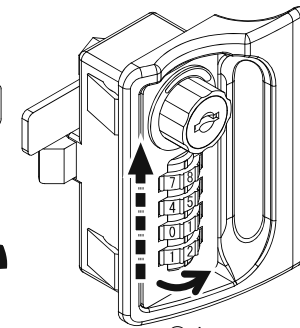

①表面

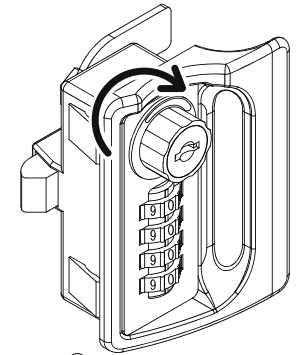

②