

取扱説明書

電話台

AW-TB70

このたびはライオン製品「電話台」をお買い上げいただきありがとうございます。

この説明書は「電話台」を正しくお使いいただくためのガイドです。

この説明書をよくお読みになり内容をご理解されたうえでご使用くださいますようお願いいたします。

また常にこの説明書を手元におかれてご使用されることをおすすめします。

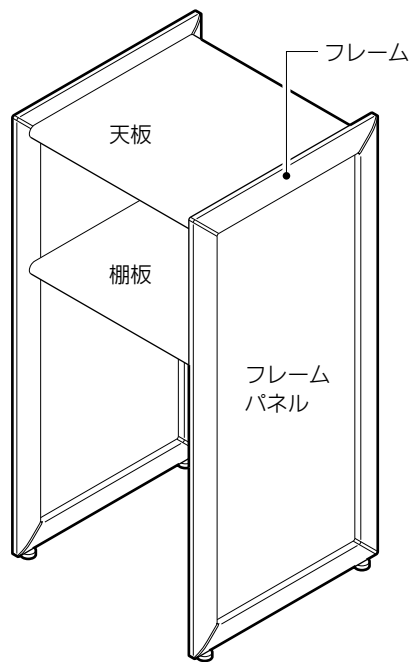

⚠ 安全上のご注意 (必ずお守りください)



- 乱暴な取り扱いや製品の用途以外に使用しないでください。けがや破損の原因となります。
- 製品の上に乗ったり、寄りかかったりしないでください。転倒してけがや破損の原因となります。
- 天板や棚板に許容積載質量を超えるものを載せないでください。けがや破損の原因となります。
- 傾斜や凹凸のある不安定な場所で使用しないでください。転倒してけがや破損の原因となります。
- 製品の改造は絶対にしないでください。けがや破損の原因となります。

製品仕様

部品明細

※組み立てを始める前に部品がすべてそろっていることを確認してください。

フレーム (右) .....	1本
フレーム (左) .....	1本
天板 .....	1枚
棚板 .....	1枚
補強パネル .....	1枚
アジャスター .....	4個
止めネジ (M5×6) .....	12本



部品にキズが付かないように必ず段ボール等の上で作業してください。

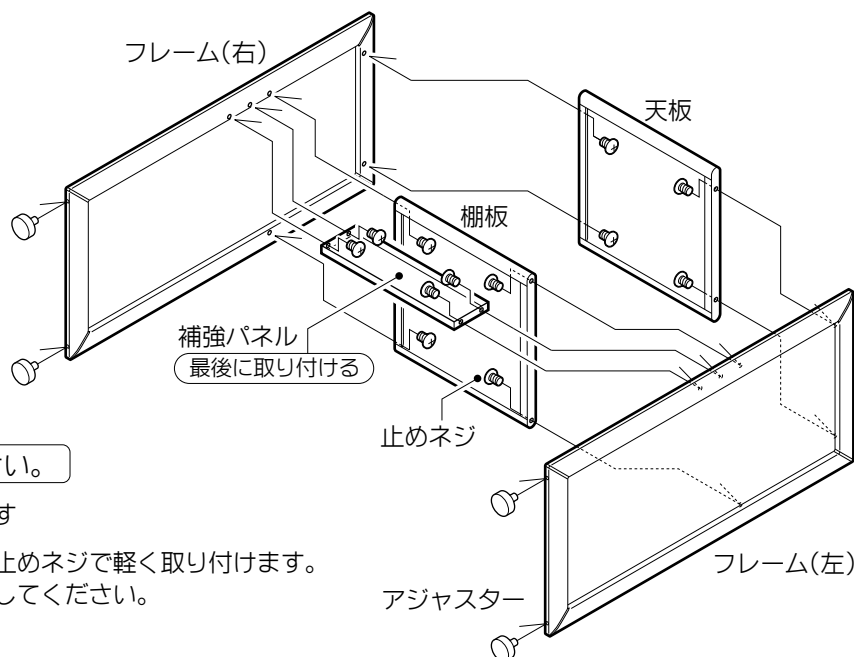

組立方法

組み立て用にプラスドライバーをご用意ください。

- フレーム (右)・(左) にアジャスターを取り付けます
- フレーム (右)・(左) に天板・棚板・補強パネルを止めネジで軽く取り付けます。  
※天板と棚板はネジ穴の位置が異なりますので注意してください。  
※背板を最後に取り付けてください。
- すべての部品を取り付けたら製品を起こし、全体にゆがみのないことを確認して、すべての止めネジをきつく締め付けてください。

## 製品仕様

名称/品番	電話台 / AW-TB70
外形寸法/質量	幅350×奥行き344×高さ721mm / 5.6kg
許容積載質量	天板：10kg 棚板：10kg
棚板有効寸法	幅310×奥行き290×高さ200mm
主要材質	フレーム：アルミ押出形材（アルマイト仕上げ） フレームコーナー部：ポリカーボネート フレームパネル：ポリプロピレン 天板・棚板・補強パネル：スチール（粉体塗装）

## 使用上のご注意

- ガタツキがないようにフレームのアジャスターを調節してご使用ください。

## お手入れ方法

- 本体が汚れたときは、薄めの中性洗剤にやわらかい布を浸し、よく絞ってから軽く拭き取ってください。その後洗剤が残らないように水拭きし、乾いたやわらかい布でから拭きしてください。
- 汚れを拭くときは、直接水をかけたり、ベンジン・シンナー・アルコール類、及び化学ぞうきん等を使用しないでください。表面の塗装を傷めることがあります。

## 廃棄について

- 製品を廃棄するときは、専門業者にお任せください。焼却すると有毒ガスが発生することがあります。

## 保証について

お使いの製品が取扱説明書、本体記載の注意ラベル等による正常なご使用状態のもとで不具合が発生した場合、下記保証期間をご参照の上、購入店または取扱説明書に記載のお客様相談係へご連絡ください。

1. 保証項目・期間 保証期間は、社団法人日本オフィス家具協会（JOIFA）のガイドラインに準拠して、お客様ご購入の日から下記の年限とさせていただきます。

対象部位	不具合内容	保証期間
外観・表面仕上	塗装及び樹脂部分の変・褪色	1年
構造体	強度・構造体による破損	3年

※ 保証項目は、日本国内においてのみ有効とさせていただきます。

- 保証期間経過後の修理については有償とさせていただきます。

2. 保証対象外（保証期間内でも次のような場合には有料修理となります）

- 火災、天災による故障または破損。 ● 改造や不当な修理またはご使用者の責任に帰すると認められる故障または損傷。

修理その他ご不明な点についてはお買い求めの販売店  
または、右記のフリーダイヤルまでご連絡ください。

**お客様相談室**

TEL ☎ 0120-074416  
FAX ☎ 0120-402539

JOIFA登録番号

**JOIFA620**

この番号は、社団法人日本オフィス家具協会（JOIFA）における会員登録番号です。オフィス家具の資源・廃棄物問題・リサイクル・PL問題など商品が社会に負う責任体制として、番号を表示しています。

 **株式会社 ライオン事務器**

 PRINTED WITH  
**SOY INK**  
環境にやさしい大豆インキを使用しています。