

お手入れ方法

- 本体が汚れたときは、薄めの中性洗剤にやわらかい布を浸し、よく絞ってから軽く拭き取ってください。その後洗剤が残らないように水拭きし、乾いたやわらかい布でから拭きしてください。
- 汚れを拭くときは、直接水をかけたり、ベンジン・シンナー・アルコール類、及び化学ぞうきん等を使用しないでください。表面の塗装を傷めることがあります。

廃棄について

- 製品を廃棄するときは、専門業者にお任せください。焼却すると有毒ガスが発生することがあります。

保証について

お使いの製品が取扱説明書、本体記載の注意ラベル等による正常なご使用状態のもとで不具合が発生した場合、下記保証期間をご参照の上、購入店または取扱説明書に記載のお客様相談室へご連絡ください。

1. 保証項目・期間 保証期間は、社団法人日本オフィス家具協会（JOIFA）のガイドラインに準拠して、お客様ご購入の日から下記の年限とさせていただきます。

対象部位	不具合内容	保証期間
外観・表面仕上	塗装及び樹脂部分の変・褪色	1年
構造体	強度・構造体による破損	3年

- ※ 保証項目は、日本国内においてのみ有効とさせていただきます。
● 保証期間経過後の修理については有償とさせていただきます。

2. 保証対象外（保証期間内でも次のような場合には有料修理となります）

- 火災、天災による故障または破損。
- 改造や不当な修理またはご使用者の責任に帰すると認められる故障または損傷。

修理その他ご不明な点についてはお買い求めの販売店
または、右記のフリーダイヤルまでご連絡ください。

お客様相談室

TEL ☎ 0120-074416
FAX ☎ 0120-402539

JOIFA登録番号

JOIFA620

この番号は、社団法人日本オフィス家具協会（JOIFA）における会員登録番号です。オフィス家具の資源・廃棄物問題・リサイクル・PL問題など商品が社会に負う責任体制として、番号を表示しています。

LION

保存用

取扱説明書

電話台 No.400TB・No.600TB

このたびはライオン製品「電話台」をお買い上げいただきありがとうございます。

この説明書は「電話台」を正しくお使いいただくためのガイドブックです。
この説明書をよくお読みになり内容をご理解されたうえでご使用くださいますようお願いいたします。

また常にこの説明書を手元におかれてご使用されることをおすすめします。

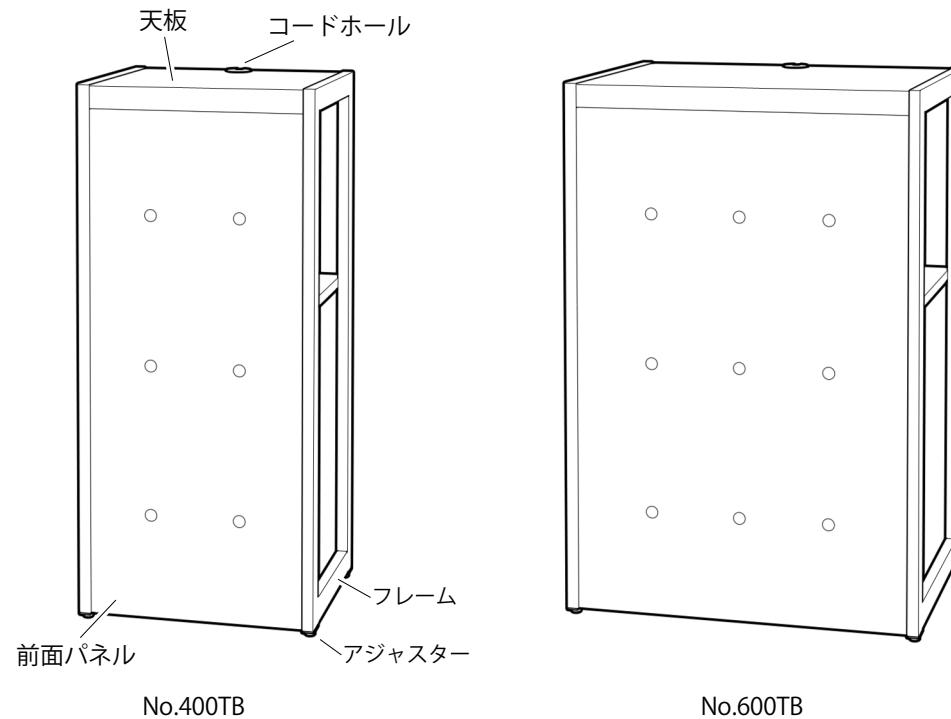

⚠ 安全上のご注意（必ずお守りください）

乱暴に取り扱ったり製品用途以外に使用したりしないでください。けがや破損の原因となります。

製品の上に乗ったり寄りかかったりしないでください。転倒してけがや破損の原因となります。

凹凸や傾きのある場所に設置しないでください。転倒してけがや破損の原因となります。

最大積載質量を超えるものを載せないでください。けがや破損の原因となります。

最大積載質量………天板：15kg・棚板：10kg（いずれも等分布質量）

部品のガタツキが生じたら止めネジを締め直してください。けがや破損の原因となります。

製品の改造は絶対にしないでください。けがや破損の原因となります。

部品明細

- 下図は No.400TB の部品図です。No.600TB の部品は一部形状が異なりますが、数量は同じです。
- 組み立て始める前にすべての部品がそろっていることを確認してください。

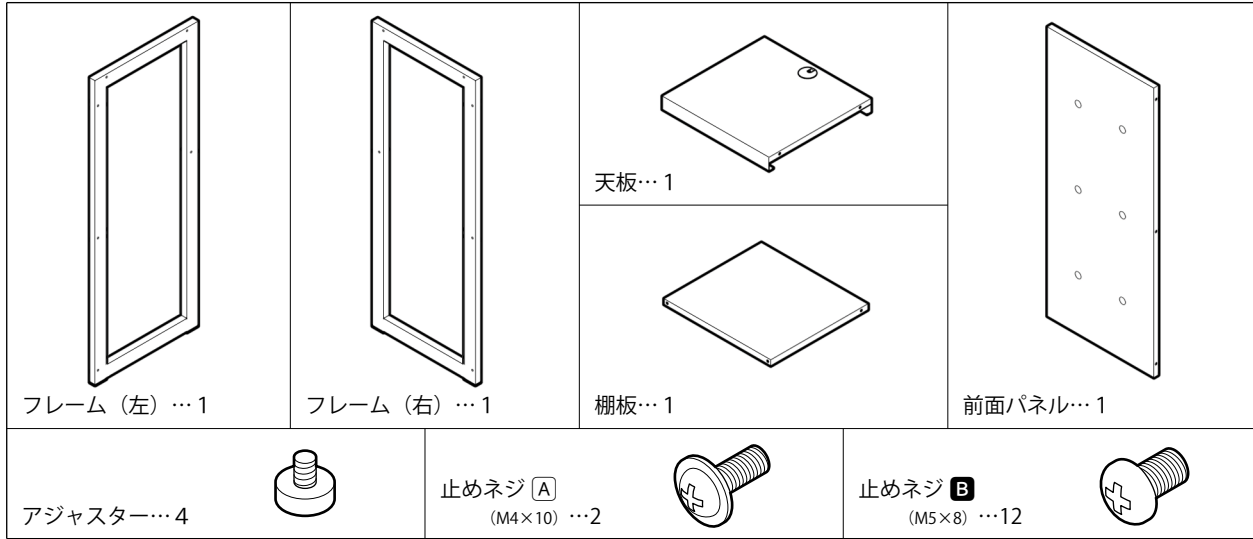

※組み立て用にプラスドライバーをご用意ください。

組み立て手順

⚠ 部品にキズが付かないように、必ず段ボール等の上で作業してください。

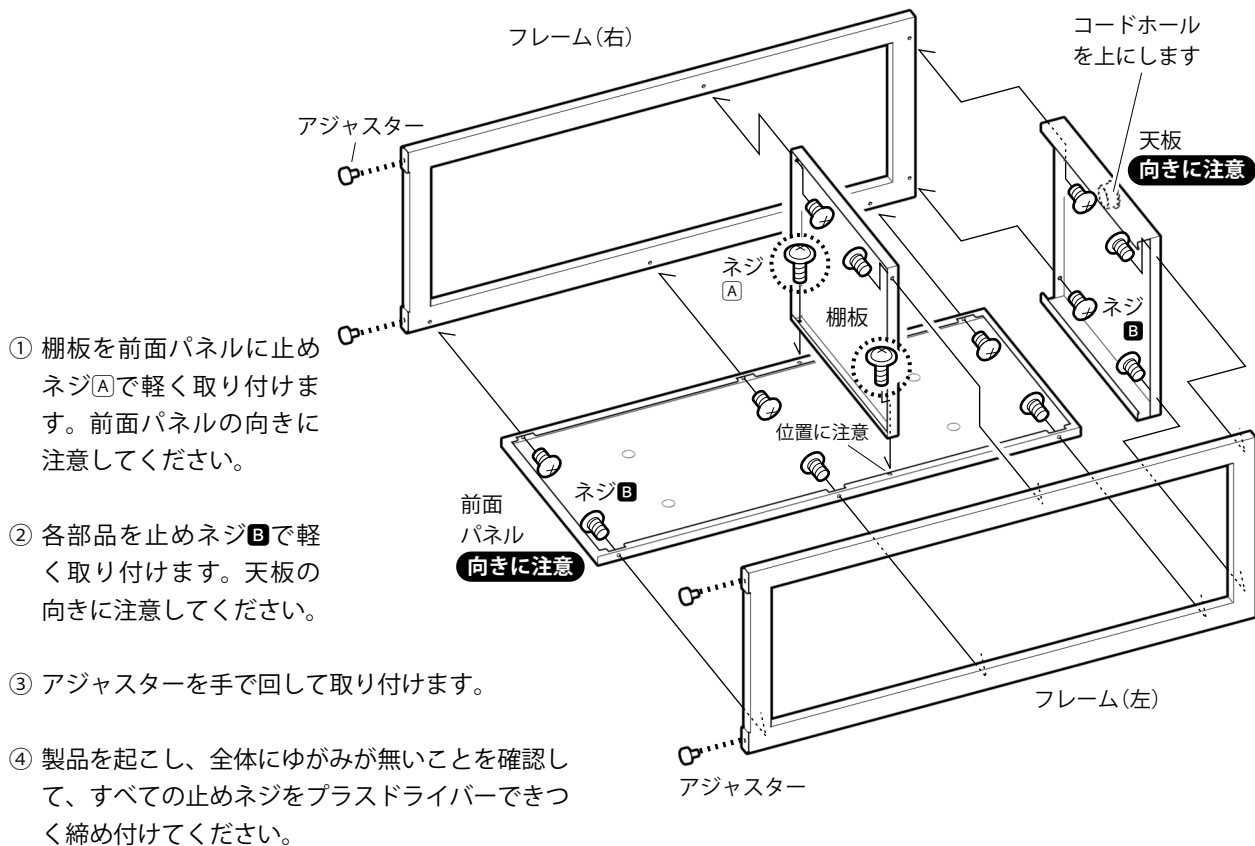

製品仕様

名称	電話台	
	No. 400TB	No. 600TB
外形寸法	幅 400× 奥行き 350× 全高 900 (天板高さ 898) mm	幅 600× 奥行き 450× 全高 900 (天板高さ 898) mm
質量	10.5 kg	14 kg
最大積載質量	天板: 15kg・棚板: 10kg (いずれも等分布質量)	天板: 15kg・棚板: 10kg (いずれも等分布質量)
棚有効寸法	幅 360× 奥行き 330× 高さ 320mm	幅 560× 奥行き 430× 高さ 320mm
主要材質	本体: スチール コードホール: ABS アジャスター: ポリエチレン	

■各部の寸法

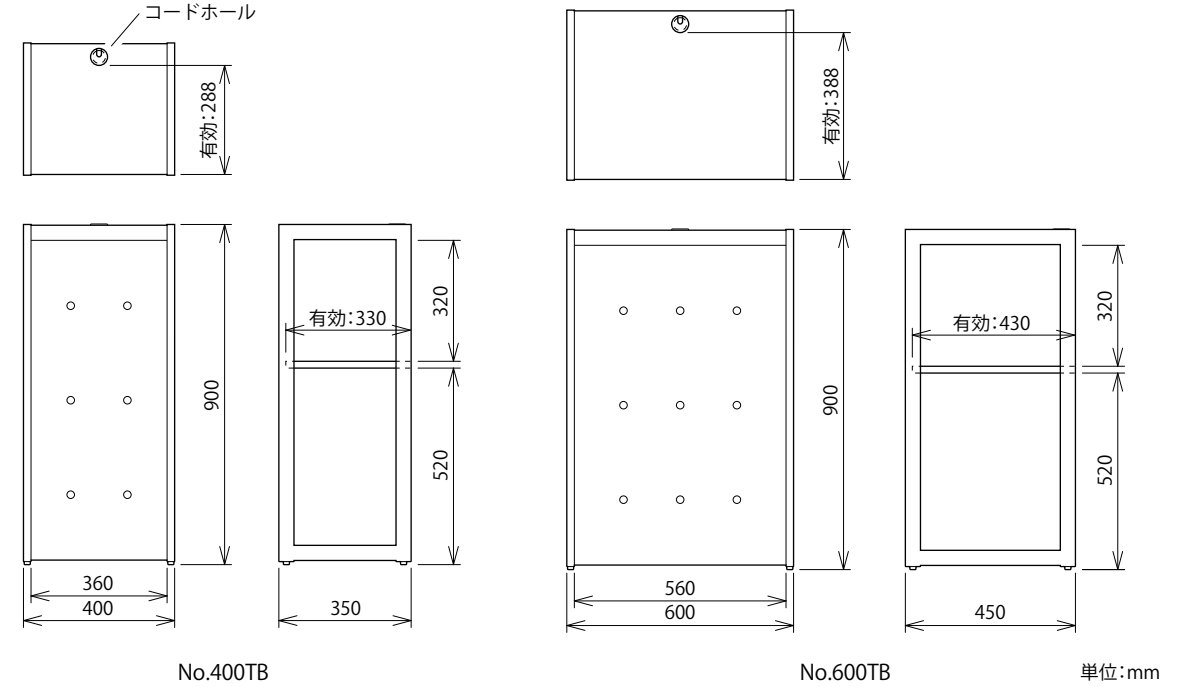

■コードホールの寸法

