

ワークテーブル ペダル移動タイプ

取扱説明書

この度はお買い上げいただき、誠にありがとうございます。この説明書は、本商品の組み立て方と使用上の注意事項が記載してあります。正しく安全にお使いいただくためにも、この説明書をよくお読みになり、内容をご理解した上でご使用くださいますようお願い致します。

組立手順

※ボルトは組み立て途中では、仮締めとし、最後に増し締めを行ってください。

- ① 台車に鳥居脚を固定する
「操作方法」をご参考に移動式の状態にした上で、鳥居脚を台車のコ型部にはめ込み、付属のボルト (M8×45) で固定してください。
- ② 天枠を取り付ける
鳥居脚の上部に天枠をはめ、付属のボルト (M8×18) で固定してください。
- ③ 天板間口 1800 サイズの場合のみ、天板補強をセットして天板を取り付ける
天板補強を下図のようにセットして天板を本体に乗せ、天板補強・天枠・天板を付属のボルト (M8×18) で固定してください。
- ④ アジャスターを調整する
固定式の状態にして、アジャスターが接地するまで伸ばしてください。その後、アジャスターを固定するためにフリーのナットを鳥居脚側に上げて締め込んでください。

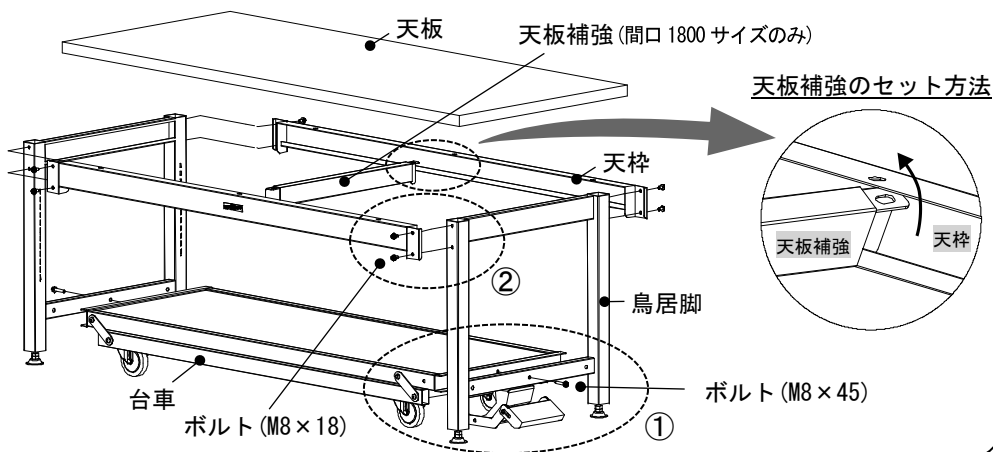

中間棚板のセット方法

① 中間棚受を任意の高さの穴に上の爪から差し込み、下にはめ込んでください。

中間棚受

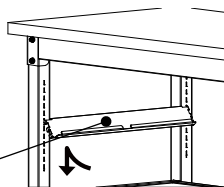

② 中間棚板をスライドさせてセットしてください。中間棚受にはまり込めばセット完了です。

中間棚板

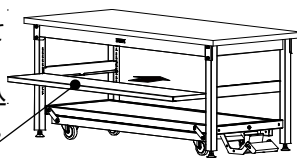

操作方法

○固定式→移動式

昇降ペダルを踏み込んでください。キャスターが下降して移動式となります。

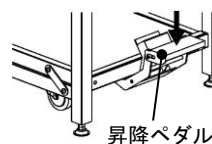

○移動式→固定式

ストッパー解除ペダルを踏みながら昇降ペダルを戻してください。ストッパーが解除されると昇降ペダルがいね上がる動きをしますので、ゆっくりと操作をしてください。

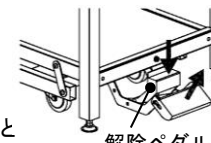

⚠ 警告…取り扱いを誤ると、死亡または重傷を負う可能性があります。

1. 商品の上に乗ったり、腰を掛けないでください。転倒してけがをすることがあります。
2. 床に傾斜や段差のある場所や、不安定な場所では使用しないでください。転倒してけがをすることがあります。

⚠ 注意…取り扱いを誤ると、軽傷を負うかまたは、物的損害が発生する可能性があります。

1. 本体固定時の天板均等耐荷重：3,000kg 以上のモノを乗せないでください。天板の変形、破損の原因となります。
2. 本体移動時の天板均等耐荷重：250kg 以上のモノを乗せないでください。ストッパーが解除される恐れがあります。
3. 溶接切れやアジャスターの欠落など、異常を発見した時は直ちに使用を中止して、お買い上げの販売店にご相談ください。そのまま使用されますと、商品の破損によりけがをすることがあります。
4. 商品を設置する時は、必ずアジャスターを調整して、ガタつきのない状態でご使用ください。使用中に商品が転倒する恐れがあります。

未永くご使用いただくために

1. この商品は屋内用です。屋外でのご使用や水濡れは、変形の原因となります。
2. 商品のお手入れについて
 - 日常のお手入れはかわいた柔らかい布でから拭きしてください。
 - 汚れが著しい場合は、薄めた中性洗剤につけた布をかたく絞って拭いてください。磨き粉・タワシ・ベンジン・シンナー・ガソリン・石油・酸類・化学雑巾などは表面をいためることがありますので、ご使用にならないでください。

品質表示

主な部品材質
 天板…塩ビシート (芯材:パ-チクル-ド)
 ニス仕上げ (芯材:積層合板)
 メラミン化粧板 (芯材:パ-チクル-ド)
 本体…スチール

ⓧ 本商品は自主検査に合格しております
 商品改良のため予告なく仕様を変更する場合があります。予めご了承ください。

表示者

山金工業株式会社
 お客様ご相談窓口 TEL:06-6974-8511
 FAX:06-6972-7104
 URL: <http://www.yamakin-kougyou.co.jp/>

アフターサービスについて
 ご不明な点や修理については、
 お買い上げの販売店までご連絡ください。