

この度はお買い上げいただき、誠にありがとうございます。
この説明書は、本商品の組立て方と使用上の注意事項が記載してあります。
正しく安全にお使いいただくためにも、この説明書をよくお読みになり、内容を
ご理解した上でご使用くださいますようお願い致します。

固定方法

1. ドライバーを用いてアジャスターを
天板の厚み以上となるように出して
ください。
2. ワークテーブルの天板の任意の位置に
セットしてください。
☆作業者の正面に来るようにセット
してください。
3. アジャスターでしっかりと天板に
固定してください。

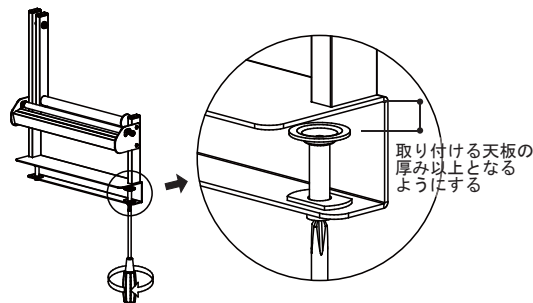

ロール材セット手順

1. アームパイプにロール材を通して
ください。

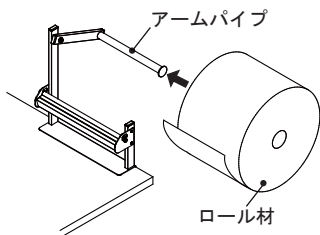

2. ロール材を50cm程度垂らして
ください。

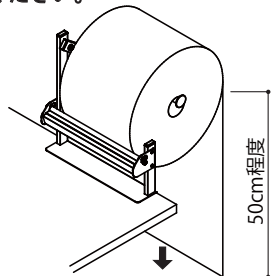

3. 押えバーをロール材側に移動させて
ください。

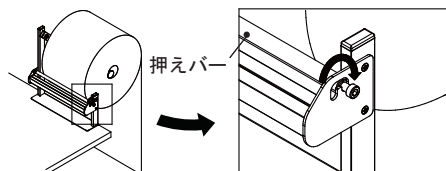

4. 押えバーとカッターガイドパイプの間から
ロール材を通してください。

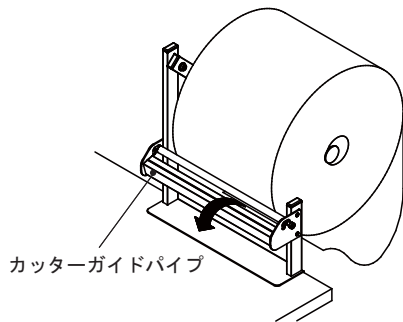

5. 押えバーでロール材を押えてセット完了です。

使用方法

1. 本体の正面に立ち、ロール材を斜め上方向に
引っ張り、必要なだけ出してください。
☆ロール材は水平～斜め下向きに
引っ張りますと、引き力が重く
感じることがあります。
2. カッターガイドパイプのすき間にカッターを
差し込んで、ロール材をカットしてください。

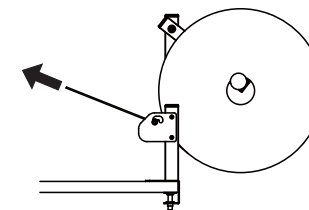

! 注意…取り扱いを誤ると、軽傷を負うかまたは、物的損害が発生する可能性があります。

1. 可動部のすき間に指などを入れないでください。
指などはさみ、けがをする恐れがあります。
2. 商品の分解・改造をしないでください。
けがや故障の原因となります。
3. 溶接切れや部品の欠落など、異常を発見した時は直ちに使用を中止して、
お買い上げの販売店にご相談ください。
そのまま使用されますと、商品の破損によりけがをすることがあります。
4. ワークテーブルへ固定する際は、アジャスターをしっかり締めてください。
商品が落下して、変形や破損する恐れがあります。
5. 使用中にアジャスター及びネジのゆるみなどによるガタつきが生じた時は、
締め直してからご使用ください。
そのまま使用しますと、商品の変形や破損する恐れがあります。

末永くご使用いただくために

1. この商品は屋内用です。屋外でのご使用や水濡れは、変形の原因となります。
2. 商品のお手入れについて
 - 日常のお手入れはかわいた柔らかい布でから拭きしてください。
 - 汚れが著しい場合は、薄めた中性洗剤につけた布をかたく絞って拭いて
ください。磨き粉・タワシ・ベンジン・シンナー・ガソリン・石油・酸類・
化学雑巾などは表面をいためることがありますので、ご使用にならないで
ください。

品質表示

主な部品材質 本体…スチール
キャップ…PE
表示者 山金工業株式会社
お客様ご相談窓口 TEL:06-6974-8511、FAX:06-6972-7104
URL: <http://www.yamakin-kougyou.co.jp/>

(検) 本商品は自主検査に合格しております

商品改良のため予告なく仕様を変更する場合があります。予めご了承ください。

アフターサービスについて
ご不明な点や修理については、
お買い上げの販売店までご連絡
ください。