

# TOSO

## ロールスクリーン

### Sロール 採光/遮光

取扱説明書No.R-230004

初版

## 取扱説明書(保証書付き)

このたびは、弊社製品をお買い上げいただきありがとうございます。  
正しく安全にご使用いただくためによくお読みいただき、大切に保管してください。



### 注意

#### ■使用上のご注意

- ⊙ 本製品は屋内用です。屋外での使用はできません。
- ⊙ 可動部への注油は絶対に行わないでください。
- ⊙ ロールスクリーン本体に物を吊り下げたり、ぶら下がらないでください。
- ⊙ コードが体に巻きついたり、引っ掛かるようなことをしないでください。事故の恐れがあります。
- ⊙ スクリーンの昇降時以外は、お子様の手が届かない位置でボールチェーンを束ねて、コードクリップで留めてください。このコードクリップは、ボールチェーンが首や体に巻きつく危険を回避する為の補助部品です。全ての使用下において安全を保障するものではありません。
- ⊙ 本製品は非防災です。
- ⊙ 本製品のスクリーン(生地)は洗濯できません。

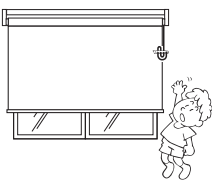

#### ■取付け上のご注意

- ⊙ セットバーをつかんで製品を持つのはおやめください。故障の原因となります。
- ⊙ 付属の取付けネジは木部用です。木部以外には使用しないでください。木部は25mm以上の厚さが必要です。
- ❗ 取扱説明書に記載されているブラケット取付け数量と取付け位置は必ずお守りください。本体が落下する恐れがあります。
- ❗ 製品は水平に取付けてください。斜めに取付けますと、スクリーンの巻きずれの原因になります。
- ❗ ネジの溝の大きさに合ったドライバーをご使用ください。サイズが合わないドライバーを使用しますとネジの頭がつぶれる場合があります。

- ブラケットの数量、位置を守り、製品を水平に取付ける
- 製品が水平に取付けられていない
- ブラケットが正しい位置に付いていない

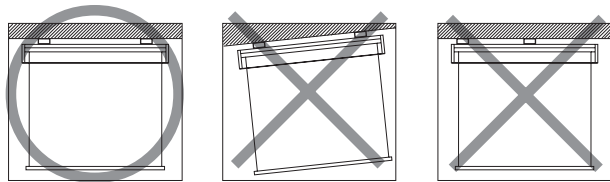

#### ■操作上のご注意

- ❗ 急激な操作や無理な操作は、絶対におやめください。製品が破損したり、落下する恐れがあります。
- ⊙ 必ずボールチェーンを持って操作を行ってください。スクリーンやローラーパイプ、ウエイトバーを持って操作を行わないでください。
- ❗ 製品は決められた製品高さの範囲でご使用ください。範囲以上でご使用になると、スクリーンの落下、破損の原因になります。



P. 1

ロールスクリーン Sロール

### 製品全体図及び部品名称

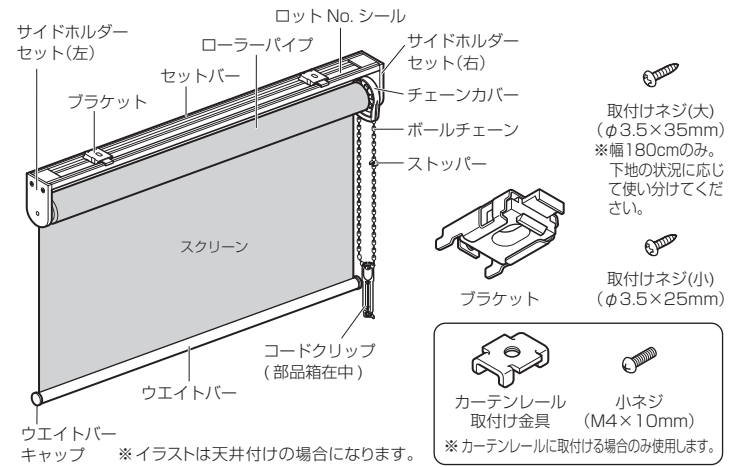

#### ■部品入数

	幅90cm以下	幅180cm
ブラケット	2 個	3 個
取付けネジ(小) (ナベφ3.5×25mm)	3 本 ※ 1	3 本 ※ 2
取付けネジ(大) (ナベφ3.5×35mm)	—	3 本 ※ 2
カーテンレール取付け金具	金具本体	2 個
	小ネジ (ナベM4×10mm)	2 本
コードクリップ	1 個	1 個

※ 1 2本使用します。1本は予備です。

※ 2 3本使用します。下地により(小)と(大)を使い分けてください。

- 製品重量 ●幅90cm×高さ220cm……………採光：約1.0kg / 遮光：約1.1kg
- 幅180cm×高さ220cm……………採光：約1.8kg / 遮光：約2.1kg
- ※製品重量はスクリーンによって異なります。

### 製品の取付け/取外し方法

#### ■取付けの種類

##### 〈天井付けの場合〉

窓枠の内側に取付ける方法

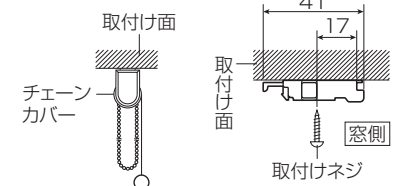
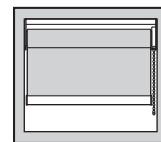

##### 〈正面付けの場合〉

窓枠の外側や壁面に取付ける方法

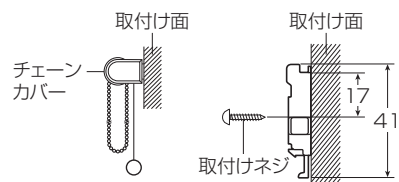
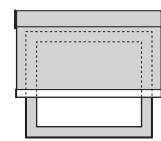

#### ■ブラケットの取付け位置



### 注意

- ❗ ブラケットの取付け位置を必ずお守りください。製品が故障・落下する恐れがあります。

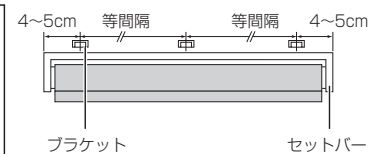

#### ■ブラケットの取付け方法

##### 〈天井付けの場合・正面付けの場合〉

- 「取付けの種類」の図を参考にして、ブラケットを付属の取付けネジで取付けてください。

##### 〈カーテンレールに取付ける場合〉

- ① カーテンレールからキャップとランナーを抜いてください。
- ② カーテンレール取付け金具から小ネジを外してください。
- ③ カーテンレール取付け金具をブラケットの上に置き、小ネジで仮止めしてください。

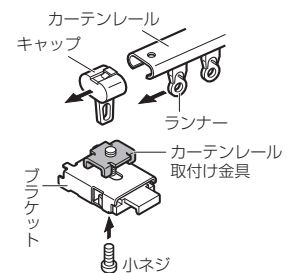

P. 2

校了

担当 DD

R-230004

④ 仮止めしたカーテンレール取付け金具をカーテンレールに挿入し、左右のバランスを見て小ネジを締め固定してください。

※カーテンレール取付け金具の向きにご注意ください。

※室内側のレールには、取付けられません。

⑤ カーテンレールにキャップを取付けてください。

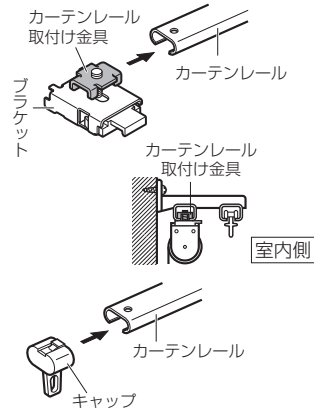

■ 本体の取付け/取外し方法

① セットバーをブラケットの仮止めフックに引っ掛けてください。

② セットバーを回転させて「パチッ」と音がするまで押してください。

※取付けが固い場合、解除ボタンを押しながらセットバーを押してください。

※必ず本体を手で支えながら作業してください。本体が落下する恐れがあります。

※取外す場合は、ブラケットの解除ボタンを押してください。

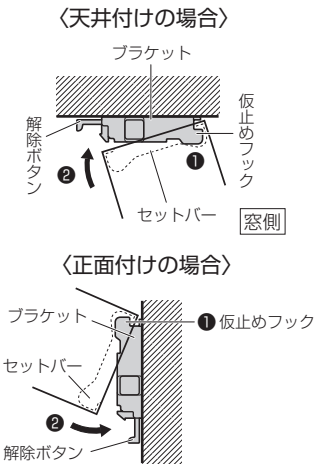

■ 操作手法

■ スクリーンの降ろし方

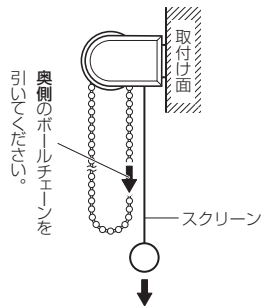

■ スクリーンの上げ方

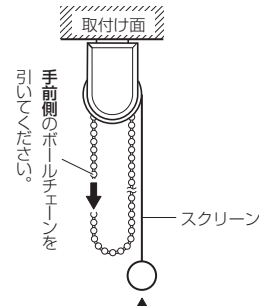

■ スクリーン巻きずれ対処方法

① スクリーンが片方に寄ってしまい巻きずれが発生した場合は、製品が水平に取付けられているか、ブラケットが正しい位置に付いているかを確認し、その後昇降操作を2~3回繰り返してください。

② 巻きずれが直らない場合は、スクリーンを最後まで引き出し(①)スクリーンをパイプの中心にずらし(②)、再度昇降操作をしてください。

③ それでも巻きずれが直らない場合は、スクリーンを最後まで引き出し寄ってしまう側と反対側のパイプの端にセロハンテープなどを重ねて貼り、厚みを付けると、巻きずれの調整ができます。

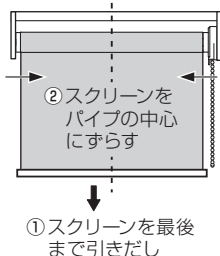

■ コードクリップの取付け/使用方法

■ 取付け方法

① コードクリップ先端のレバーを広げ、ロックを解除し、コードクリップ本体を開いて、製品のボールチェーンをコードクリップに通してください。

② コードクリップ先端を閉じ、ロックをかけてください。

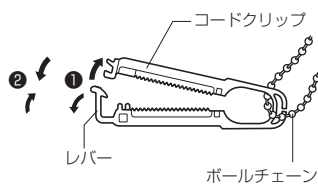

■ 使用方法

① コードクリップ先端のレバーを広げ、ロックを解除し、コードクリップ本体を開いてください。

⚠ 注意

- ① コードクリップを無理に広げないでください。破損の原因になります。
- ② コードクリップの間に指やスクリーンなどを挟まないように、ご注意ください。

② コードクリップを持ち上げ、開いた中にボールチェーンを通し、開いているコードクリップを閉じて、ロックをかけてください。

⚠ 注意

- ① ボールチェーンは一列になるように挟んでください。重なった状態で挟むとズレ落ちる場合があります。

③ 製品を操作する際は、コードクリップ先端のレバーを広げ、ロックを解除し、ボールチェーンを降ろし、コードクリップのロックをかけてから製品を操作してください。

⚠ 注意

- ① コードクリップのロックを外したまま製品を操作すると、ボールチェーンからコードクリップが外れ、落下する場合がありますので必ずロックしてから操作してください。

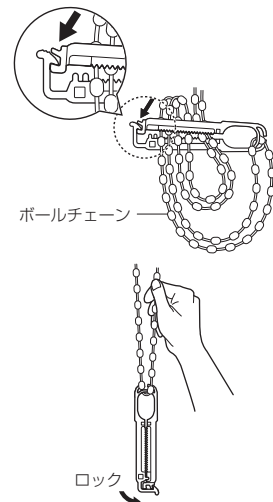

■ お手入れ方法

- ハタキやハンドモップ等でほこりを落としてください。
- スクリーンがほつれた場合は、ほつれたスクリーンの端部をハサミで切り取ってください。

■ 梱包材の処理方法

- 梱包材は可燃ゴミと不燃ゴミに分別して処分してください。
- 各自治体により分別基準が異なりますので、それぞれの自治体の規定に従って処理してください。

保証書

この度は、弊社製品をお買い上げいただき、誠にありがとうございます。  
当製品は、厳密な品質管理のもとお届けしておりますが、万一、保証期間内に故障した場合には、無料修理規定に基づき修理、または交換させていただきます。  
修理をご依頼の場合は、検査シールまたはメンテナンスシールをご確認の上、お買い上げの販売店へご依頼ください。

保証期間：お買い上げ日より1年間  
※購入日が確認できるレシートを合わせて保管してください。

無料修理規定

- 取扱説明書・本体注意ラベル・タグに従った正常な使用状態で保証期間内に故障した場合は、無料で修理させていただきます(生地部は対象外)。外観不良につきましては、お買い上げ日から7日以内にお申し出ください。
- 保証期間内でも次の場合は有料修理となります。
  - (イ) 本書の提示が無い場合。
  - (ロ) 機能上影響のない経年劣化による現象(樹脂部品および塗装面、メッキ面などの自然退色、劣化など)。
  - (ハ) 購入日が確認できるレシート等の提示が無い場合。
  - (ニ) 取付け上の誤り、使用上の誤り、又は不当な修理や改造もしくは、純正部品以外の使用による故障及び損傷。
  - (ホ) 天然素材の特性による現象(例 木部の反り、干割れ、色あせ、木目違い、節抜けなど)。
  - (ヘ) 建築躯体の変形など製品以外に起因する不具合。
  - (ト) 火災・地震・雷・風水害、その他天災地変などによる故障及び損傷。
  - (チ) 特殊環境(極度の高温多湿及び低温、結露、塩害、薬品のガス、公害、塵埃など)による故障及び損傷。
- 本書は日本国内においてのみ有効です。

トソー株式会社 本社 〒104-0033 東京都中央区新川1-4-9

トソー株式会社

◎お客様相談室 tel.03-3552-1296  
本社 〒104-0033 東京都中央区新川1-4-9 ホームページアドレス <https://www.toso.co.jp>