

取付け方法

※天井の強度をよく確認の上、ご使用ください。

1 ③支柱セットに①家具側圧着部と②天井側圧着部を差し込みます。(2セット)

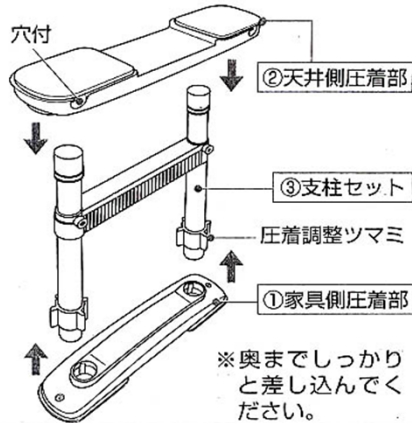

2 圧着調整ツマミを「強」の方向にまわし、「取付ライン」の位置に合わせます。

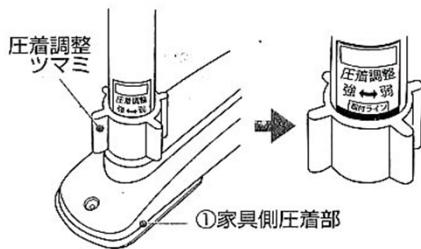

圧着調整ツマミを「強・弱シール」にある「強」の方向にまわし、圧着調整ツマミの端をいったん取付ラインに合わせておきます。

3 家具と天井間の長さに調整します。

④固定ネジを、支柱セットのネジ穴に差し、1~2周まわし(細かいパイプにあたらぬ程度)止めておきます。

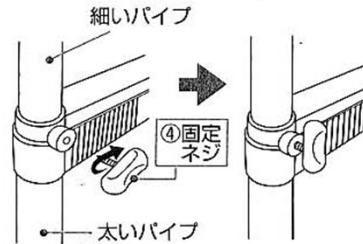

次に商品を家具の奥側の両端に置き、②天井側圧着部を天井に当たるまでのばします。

※この際に家具が高い場合は、しっかりとした足場を設けて取付けてください。家具に登ったり不安定な足場での取付けは危険です。

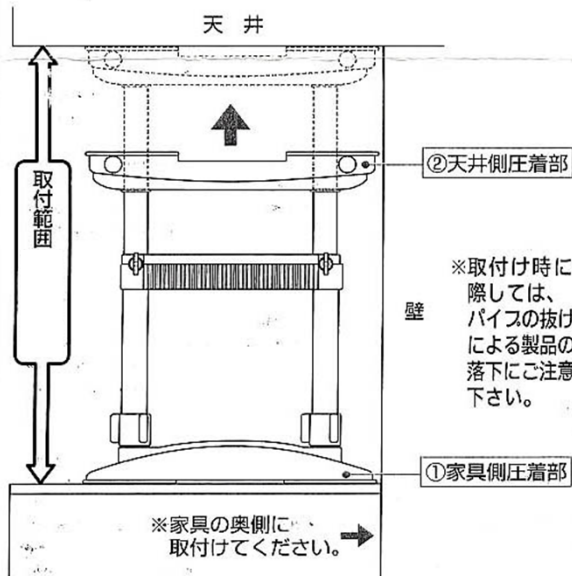

4 パイプを固定します。(2セット=4ヶ所)

①家具側圧着部と②天井側圧着部がしっかりと天井と家具についているのを確認し、④固定ネジを締めます。固定ネジの頭がソケットにつくまでしっかりと締めつけてください。パイプに穴があいて固定されます。

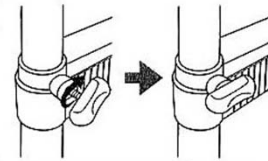

注意 少し固めの設計ですので、強く回してください。

5 圧着固定します。

圧着部を家具正面に対して直角平行にし、本体がまわらない様に①家具側圧着部をおさえながら、圧着調整ツマミを「強」の方向にまわして、しっかりと圧着取付けしてください。5~6回転で安定した取付けができます。

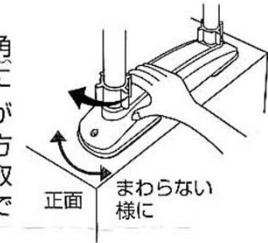

※天井・家具にネジ止めする場合は、太さ4mm、長さ2cm(家具側圧着部)、4cm(天井側圧着部)の木ネジを購入し、家具や桧にお取付けください。

注意	圧着部が家具正面に対して直角平行になる様に取付けてください。所定の耐荷重が得られない場合がございます。	
注意	天井や家具が弱い場合は、破損を防ぐため、あて板(木板など)で補強することをおすすめします。	
注意	天井や家具との圧着面の状況を見ながら、圧着調整ツマミを回してしっかりと固定します。(圧着固定しすぎると、天井や家具天面を破損する場合がございます。)	

6 最後のチェックです。

図を参考にしっかりと取付けられているか、確認してください。

